



THE DISPLAY CHOICE
OF PROFESSIONALS™

TXA2401 PC de Panel Médico

www.agneovo.com

Manual del usuario

TABLA DE CONTENIDO

INFORMACIÓN DE SEGURIDAD	3
PRECAUCIONES.....	8
CAPÍTULO 1: DESCRIPCIÓN DEL PRODUCTO	12
1.1 Contenido del paquete	12
1.2 Soporte de pared	13
1.3 Información general del monitor LCD	14
1.3.1 Vista frontal y lateral.....	14
1.3.2 Vista posterior y inferior	15
1.3.3 Vista de entrada y salida.....	16
1.4 Operación Básica.....	17
1.4.1 Encender y apagar la unidad	17
1.4.2 Cargar la batería	18
1.4.3 Indicador de nivel de batería.....	18
1.5 Ensamblaje del sistema	19
1.5.1 Abrir la tapa de los cables.....	19
1.5.2 Sustituir la batería	19
1.5.3 Sustituir el disco duro (HDD).....	19
1.5.4 Instalar la tapa de los cables	20
CAPÍTULO 2: Configuración del BIOS.....	21
2.1 Acerca de la configuración del BIOS	21
2.1.1 ¿Cuándo se debe utilizar la configuración del BIOS?	21
2.1.2 ¿Cómo se puede ejecutar la configuración del BIOS?	21
CAPÍTULO 3: APÉNDICE	22
3.1 Limpieza	22
3.2 Solucionar problemas	23
CAPÍTULO 4: ESPECIFICACIONES.....	24
4.1 Especificaciones	24
4.2 Dimensiones del monitor.....	25

INFORMACIÓN DE SEGURIDAD

- 1) Para desconectar la máquina de la fuente de alimentación, apague el conmutador de alimentación y desenchufe el cable de alimentación de la toma de corriente. La toma de corriente debe ser fácilmente accesible y ubicada cerca de la máquina.
- 2) Lea estas instrucciones con cuidado. Guarde estas instrucciones para futuras consultas.
- 3) Siga todas las advertencias e instrucciones que figuran en el producto.
- 4) No utilice este producto cerca del agua.
- 5) No coloque este producto en un carro, base o mesa inestable. El producto podría caerse, provocando daños graves al producto.
- 6) Se han previsto ranuras y aberturas en la carcasa, así como en la parte trasera o inferior, para facilitar la ventilación, asegurar una operación fiable del producto y para protegerlo contra el sobrecalentamiento. No se deben bloquear ni tapar estas aberturas. Estas aberturas no deben taparse nunca colocando el producto sobre una cama, sofá, alfombra u otra superficie similar. Este producto no debe colocarse cerca o por encima de un radiador o una rejilla de calefacción o en una instalación empotrada, a menos que se disponga de una ventilación adecuada.
- 7) Este producto debe funcionar con el tipo de alimentación indicado en la etiqueta de identificación. Si no está seguro del tipo de electricidad disponible, consulte a su distribuidor o compañía eléctrica local.
- 8) No deje que nada descansa sobre el cable de alimentación. No coloque este producto en un lugar donde las personas puedan pisar el cable.
- 9) No introduzca nunca objetos de cualquier tipo por las ranuras de la carcasa, ya que podrían entrar en contacto con puntos de tensión peligrosos o provocar cortocircuitos en piezas, resultando en un incendio o descargas eléctricas. No derrame nunca ningún tipo de líquido sobre el producto.
- 10) Para evitar el riesgo de descargas eléctricas, este equipo solamente se debe conectar a una toma de corriente protegida con toma de tierra.
- 11) No se permite ninguna modificación de este equipo.
- 12) La fuente de alimentación se especifica como parte del equipo médico.
- 13) El PC médico puede limpiarse siguiendo las prácticas habituales de limpieza clínica, lo que incluye limpiarlo con agua o con toallitas de uso médico, siempre que no se utilicen sustancias que contengan ácidos ni líquidos alcalinos de limpieza.
- 14) Las toallitas de uso médico no deben contener más de un 75% de alcohol, calculado sobre el contenido total de la toallita.
- 15) El operador no debe estar en contacto con el paciente mientras utiliza el PC médico.
- 16) Limitación de distribución de energía USB

Los puertos USB de este equipo son alimentados por el sistema de alimentación interno y comparten una salida total de corriente limitada.

El consumo total de corriente de todos los dispositivos USB conectados no deberá exceder los límites especificados del sistema.

INFORMACIÓN DE SEGURIDAD

La conexión simultánea de varios dispositivos USB de alta potencia puede provocar el apagado temporal de los puertos, fallos de funcionamiento de los dispositivos o inestabilidad del sistema. Se recomienda el uso de dispositivos USB con alimentación propia o concentradores USB con alimentación externa cuando corresponda.

Cumplimiento normativo (LPS)

Para cumplir con las normas de seguridad aplicables para los requisitos de Fuente de Alimentación Limitada (LPS) (IEC 60950-1/IEC 62368-1), la carga total conectada a las interfaces USB deberá mantenerse dentro de los límites de potencia especificados del sistema.

Características eléctricas USB

Corriente máxima por puerto USB: 1,0 A

Límite total de corriente USB (todos los puertos combinados): 4,0 A

Mecanismo de protección

El sistema proporciona protección contra sobrecorriente (OCP). En caso de una condición de sobrecarga, los puertos USB pueden apagarse automáticamente y reanudar su funcionamiento una vez que se restablezcan las condiciones normales.

17) ADVERTENCIA

Para evitar lesiones causadas por la caída del equipo, este producto deberá ser montado de forma segura por personal cualificado utilizando hardware de montaje aprobado.

La altura de instalación no deberá exceder los 2 m sobre el nivel del suelo.

INFORMACIÓN DE SEGURIDAD



MARCADO CE

Este dispositivo cumple con los requisitos de la directiva 2014/30/UE de la CEE en lo que respecta a la «compatibilidad electromagnética» y la directiva 2014/35/UE, la “Directiva de baja tensión”.

Legislación de la UE	Legislación del RU
Compatibilidad electromagnética - Directiva 2014/30/UE	Normativa sobre compatibilidad electromagnética del 2016
Directiva de baja tensión 2014/35	Normativa sobre seguridad de los equipos eléctricos de 2016
Equipos de radio - Directiva 2014/53/UE	Normativa sobre equipos de radio de 2016

PRECAUCIONES CON LAS BATERÍAS DE LITIO

Existe el riesgo de explosión si se sustituye la batería de forma incorrecta. Sustitúyalas únicamente por otras del mismo tipo o equivalentes recomendadas por el fabricante. Deseche las baterías usadas según las instrucciones del fabricante.



Precauciones con las baterías

Existe el riesgo de explosión si se sustituye la batería por otra de un tipo incorrecto. Desechese de las baterías usadas conforme a las instrucciones de desecho locales.



Precaución de seguridad

Nota: En cumplimiento de IEC60950-1 en su Clausula 2.5 (fuentes de energía limitadas, L.P.S) legislación relacionada, los periféricos deben cumplir con 4.7.3.2 “Materiales para los recintos ignífugos.

INFORMACIÓN DE SEGURIDAD

4.7.3.2 Materiales para los recintos ignífugos

En el caso de los EQUIPOS MÓVILES cuya masa total no supere los 18 kg, el material del RECINTO IGNÍFUGOS, en la sección de pared significativa más delgada, deberá ser MATERIAL de CLASE V-1 o superar el ensayo especificado en la cláusula A.2.

En el caso de los EQUIPOS MÓVILES cuya masa supera los 18 kg y para todos los EQUIPOS FIJOS, el material del RECINTO IGNÍFUGOS, en la sección de pared significativa más delgada, deberá ser MATERIAL de CLASE 5VB o superar el ensayo especificado en la cláusula A.1.

AVERTISSEMENT SUR LES BATTERIES AU LITHIUM

Il y a un danger d'explosion si la batterie n'est pas remplacée correctement. Remplacez-la uniquement par une batterie identique ou de type équivalent recommandée par le fabricant. Les batteries usagées doivent être mises au rebut conformément aux instructions du fabricant.



Avertissement Batterie

Risque d'explosion si la batterie est remplacée par un élément incompatible. Jetez les batteries usagées selon les instructions des dispositions locales.



Avertissement de sécurité

Remarque: Pour répondre à la norme IEC60950-1 alinéa 2.5 (sources d'énergie limitées, LPS) liés la législation, les périphériques doivent être conforme 4.7.3.2 « Matériaux pour enceinte coupe-feu »

4.7.3.2 « Matériaux pour équipements coupe-feu »

Pour les équipements mobiles ayant une masse totale n'excédant pas 18kg : Les matériaux d'un équipement coupe-feu, dans l'épaisseur de paroi retenue la plus significativement mince, doivent être des matériels de CLASSE V-1 ou doivent passer le test de l'article A.2.

Pour équipements mobiles ayant une masse totale supérieure à 18 kg et pour tous les équipements FIXES :

Les matériaux d'un équipement coupe-feu dans l'épaisseur de paroi retenue la plus significativement mince, doivent être des matériels de CLASSE V-1, doivent être de classe Matériel 5VB ou doivent passer le test de l'article A.1

INFORMACIÓN DE SEGURIDAD

Residuos de equipos eléctricos y electrónicos - WEEE

Aviso a los usuarios propietarios de casas particulares de la Unión Europea

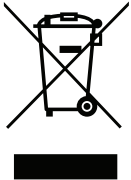

Eliminación de equipos de desecho por usuarios en hogares particulares de la Unión Europea.

Este símbolo en el producto o su embalaje indica que no se debe desechar con el resto de residuos domésticos. En su lugar, es responsabilidad suya deshacerse del equipo que desea desechar, entregándolo en un punto de recogida designado para el reciclaje de desechos de equipos eléctricos y electrónicos. La recogida y reciclaje por separado del equipo antiguo en el momento en el que se deshaga de él, ayudará a conservar los recursos naturales y a garantizar que se recicla de forma que proteja la salud humana y el medioambiente. Para obtener más información sobre dónde puede dejar sus equipos a desechar para reciclaje, por favor contacte con su ayuntamiento, su servicio de eliminación de desechos domésticos, o la tienda donde compró el producto.

Para hogares particulares de la Unión Europea. Para ayudar a conservar los recursos naturales y asegurarse de que el producto se recicla de forma que proteja la salud humana y el medioambiente, nos gustaría llamarle la atención a las siguientes indicaciones:

- El contenedor tachado en el dispositivo o su embalaje indica que el producto cumple con la Directiva Europea WEEE (Desechos de equipos eléctricos y electrónicos).
- Deseche siempre los dispositivos viejos por separado de la basura doméstica.
- Las pilas deben ser retiradas de antemano y desechadas por separado en el sistema de recolección adecuados.
- Usted es responsable con respecto a la eliminación de datos personales en los dispositivos viejos antes de eliminarlos.
- Los hogares particulares pueden entregar sus dispositivos antiguos gratis.
- Para obtener más información sobre dónde puede dejar sus equipos a desechar para reciclaje, por favor contacte con su ayuntamiento, su servicio de eliminación de desechos domésticos, o la tienda donde compró el producto.

INFORMACIÓN DE SEGURIDAD











Normativa IEC

Los equipos complementarios conectados a las interfaces analógica y digital deben ser compatibles con los diferentes estándares IEC nacionalmente armonizados (por ejemplo IEC 60950 para equipos de procesamiento de datos, IEC 60065 para equipos de vídeo, IEC 61010-1 para equipos de laboratorio y IEC 60601-1 para equipos médicos).

Además, todas las configuraciones deben cumplir el estándar de sistemas IEC 60601-1. Cualquiera que conecte equipos adicionales a la parte de entrada o salida de señal configura un sistema médico y es por lo tanto el responsable de que el sistema cumpla los requisitos del estándar de sistemas IEC 60601-1.

La unidad debe interconectarse exclusivamente con equipos que cuenten con la certificación IEC 60601-1 en el entorno de los pacientes y con equipos que cuenten con la certificación IEC 60XXX fuera de dicho entorno. Si tiene dudas, consulte al departamento de servicio técnico o a su representante local.

Definición de símbolos

Símbolo	Definición	Símbolo	Definición
	ISO 7010 - M002: Instrucciones de uso		IEC 60417 - 5032: Corriente alterna
	ISO 15223-1: 2021: Dispositivo médico		ISO 7000 - 2497: Datos de fabricación
	IEC 60417 - 5009: EN ESPERA		IEC 60417 - 5031: Corriente continua
	Manejar con cuidado		Frágil
	Mantener alejado de la lluvia		Esta cara hacia arriba



Consulte las instrucciones de uso o consulte las instrucciones electrónicas de uso

PRECAUCIONES

PRECAUCIONES



Símbolos utilizados en este manual



Este icono indica la existencia de un riesgo potencial que podría provocar lesiones personales o daños al producto.



Este icono indica información de funcionamiento o de servicio técnico importante.

Aviso

- Lea este manual del usuario atentamente antes de utilizar la pantalla táctil y guárdelo por si tuviera que consultarlo en otro momento.
- Las especificaciones del producto y otra información proporcionada en este manual del usuario solamente deben utilizarse como referencia. Toda la información está sujeta a cambios sin previo aviso. El contenido actualizado se puede descargar de nuestro sitio web en www.agneovo.com.
- Para proteger sus derechos como consumidor, no quite ninguna pegatina de la pantalla táctil. Este hecho podría afectar a la resolución del período de garantía.

Precauciones de instalación



No coloque la pantalla táctil cerca de fuentes de calor, como por ejemplo radiadores, aberturas de ventilación o a la luz directa del sol.



No tape ni bloquee los orificios de ventilación de la carcasa.



Coloque la pantalla táctil en un área estable. No coloque la pantalla táctil donde pueda sufrir vibraciones o impactos.



Coloque la pantalla táctil en un área perfectamente ventilada.



No coloque la pantalla táctil en el exterior.



No coloque la pantalla táctil en un entorno con polvo o humedad.



No derrame líquido ni inserte objetos afilados en la pantalla táctil a través de los orificios de ventilación. Si lo hace, se puede provocar un incendio accidental, descargas eléctricas o la pantalla táctil puede resultar dañada.

PRECAUCIONES

Precauciones de uso



Utilice solamente el cable de alimentación proporcionado con la pantalla táctil.



La toma de corriente debe estar instalada junto a la pantalla táctil y se debe tener acceso a ella sin ninguna dificultad.



Si utiliza un alargador con la pantalla táctil, asegúrese de que el consumo de corriente total enchufado a la toma de corriente no supera el amperaje permitido.



No deje que nada descansa sobre el cable de alimentación. No coloque la pantalla táctil donde el cable de alimentación se pueda pisar.



Si no va a utilizar la pantalla táctil durante un prolongado período de tiempo, desenchufe el cable de alimentación de la toma de corriente eléctrica.



Para desconectar el cable de alimentación, agarre el cabezal del enchufe y tire de él. No tire del cable; si lo hace, se puede provocar un incendio o descargas eléctricas.



No desenchufe ni toque el cable de alimentación con las manos mojadas.



ADVERTENCIA:

Desenchufe el cable de alimentación de la toma de corriente y póngase en contacto con el personal de servicio técnico cualificado cuando se den las siguientes condiciones:

- El cable de alimentación está dañado.
- La pantalla táctil se ha caído o la carcasa se ha dañado.
- La pantalla táctil emite humo o un fuerte olor.



El montaje en el techo o en cualquier superficie horizontal elevada no es aconsejable.



ADVERTENCIA:

La instalación de las pantallas que no se realice conforme a las instrucciones puede dar lugar a consecuencias no deseadas, como por ejemplo daños o lesiones personales. Es muy recomendable, que los usuarios que ya hayan montado la pantalla en el techo o en cualquier otra superficie horizontal elevada se pongan en contacto con AG Neovo para obtener consejos y soluciones que le ayudarán a disfrutar plenamente de dicha pantalla.



Guía de disipación térmica y montaje VESA



Este producto sin ventilador disipa el calor a través del área de montaje VESA y la placa metálica trasera. Se recomienda encarecidamente un soporte VESA metálico para optimizar el enfriamiento.



PRECAUCIÓN:

El área VESA puede alcanzar altas temperaturas durante el funcionamiento. Evite tocar para prevenir quemaduras.

PRECAUCIONES

Limpieza y mantenimiento



No intente reparar la pantalla usted mismo. Deje esta tarea en manos del personal de servicio técnico.

Si abre o quita la carcasa puede quedar expuesto a voltajes peligrosos y a otros riesgos.

Aviso para la Pantalla Táctil

Para mantener el rendimiento luminoso estable, es recomendable utilizar un valor bajo de brillo.

Debido al período de vida útil de la lámpara, es normal que la calidad del brillo de la pantalla táctil disminuya con el tiempo.

Cuando se muestran imágenes estáticas durante prolongados períodos de tiempo, se puede quedar una imagen permanente en la pantalla táctil. Este fenómeno se conoce como retención o envejecimiento.

Para evitar la retención de imágenes, lleve a cabo cualquiera de los métodos siguientes:

- Establezca un período de tiempo para que la pantalla táctil se apague después de unos minutos de inactividad.
- Utilice un protector de pantalla que tenga gráficos móviles o una imagen en blanco y negro.
- Cambie los fondos de escritorio con cierta frecuencia.
- Ajuste la pantalla táctil a un valor de brillo bajo.
- Apague la pantalla táctil cuando no utilice el sistema.

Cuando la pantalla táctil muestre retención de imágenes:

- Apague la pantalla táctil durante un prolongado período de tiempo. Podemos estar hablando de varias horas o varios días.
- Utilice un protector de pantalla y ejecútelo durante un prolongado período de tiempo.
- Utilice una imagen en blanco y negro y muéstrela durante un prolongado período de tiempo.

El interior de la pantalla táctil contiene millones de microtransistores. Es normal que unos pocos transistores resulten dañados y generen puntos. Se trata de una anomalía aceptable que no se considera una avería.

CAPÍTULO 1: DESCRIPCIÓN DEL PRODUCTO

1.1 Contenido del paquete

A. PC de panel médico



B. Tornillos de tapa de cables (M3*6 x 2)



C. Adaptador de alimentación

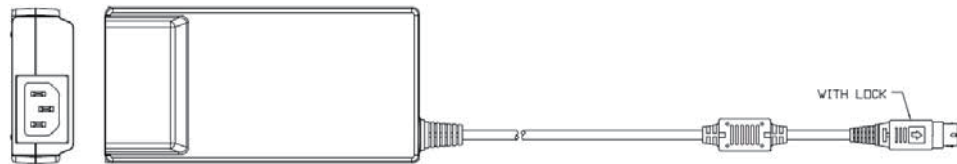

D. Cable de alimentación

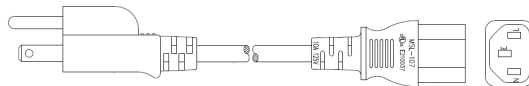

E. Batería (Opcional)

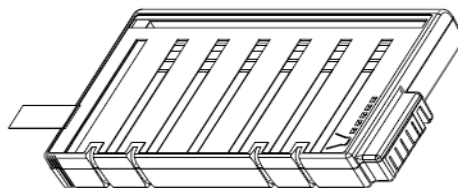

Nota:

1. El cable de alimentación se suministra de forma diferente según la región o el país.
 2. Utilice solamente el adaptador de alimentación suministrado:
♦ FSP Group, Inc.
Nº de modelo: FSP090M-RBA
 3. Dispositivo. Fabricante de la batería:
♦ Japone Technology, Inc.
Nº de modelo: DR-202-GA
- Se recomienda cargar la batería cada 3 meses si no se utiliza.

DESCRIPCIÓN DEL PRODUCTO

1.2 Soporte de pared

Para instalar el monitor LCD en la pared, atornille el soporte de instalación en los orificios VESA situados en la parte posterior de dicho monitor.

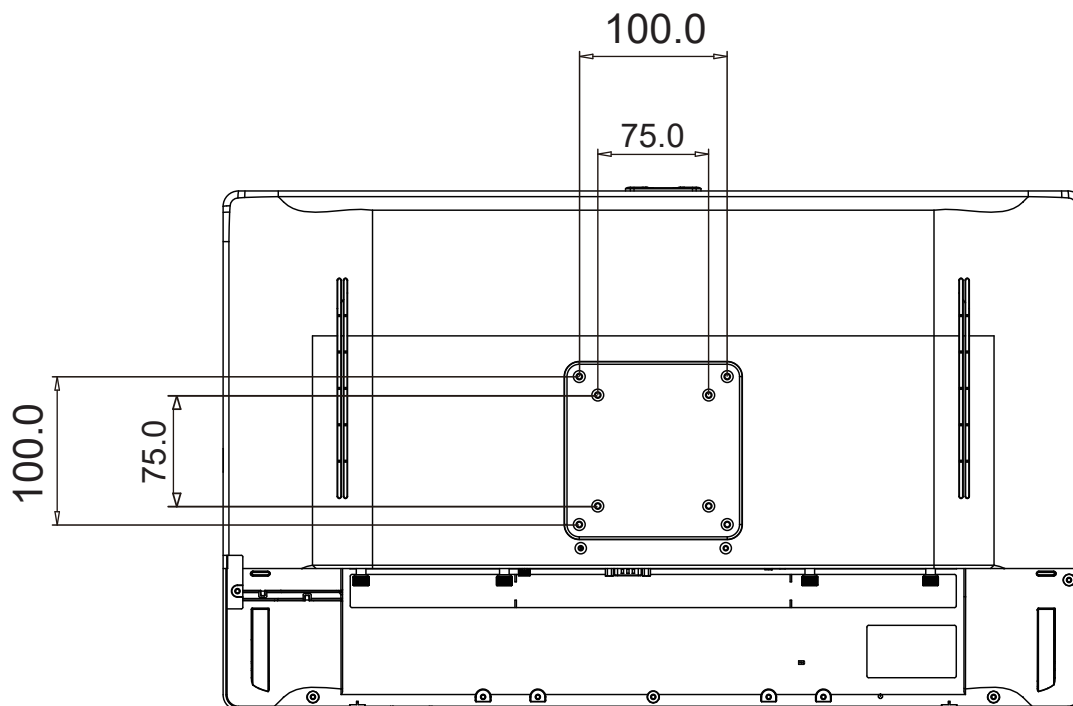

Nota: Tome las medidas que estime oportuno para evitar que el monitor LCD se caiga y reduzca el riesgo de daños personales y materiales en caso de que se produzcan terremotos u otras catástrofes.

- Utilice solamente el kit de instalación en pared de 75 x 75 mm y 100 x 100 mm recomendado por AG Neovo.
- Asegure el monitor LCD en una pared sólida lo suficientemente resistente como para aguantar su peso.
- Es recomendable instalar el monitor LCD en la pared sin inclinarla hacia abajo.

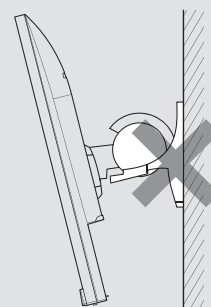

DESCRIPCIÓN DEL PRODUCTO

1.3 Información general del monitor LCD

1.3.1 Vista frontal y lateral

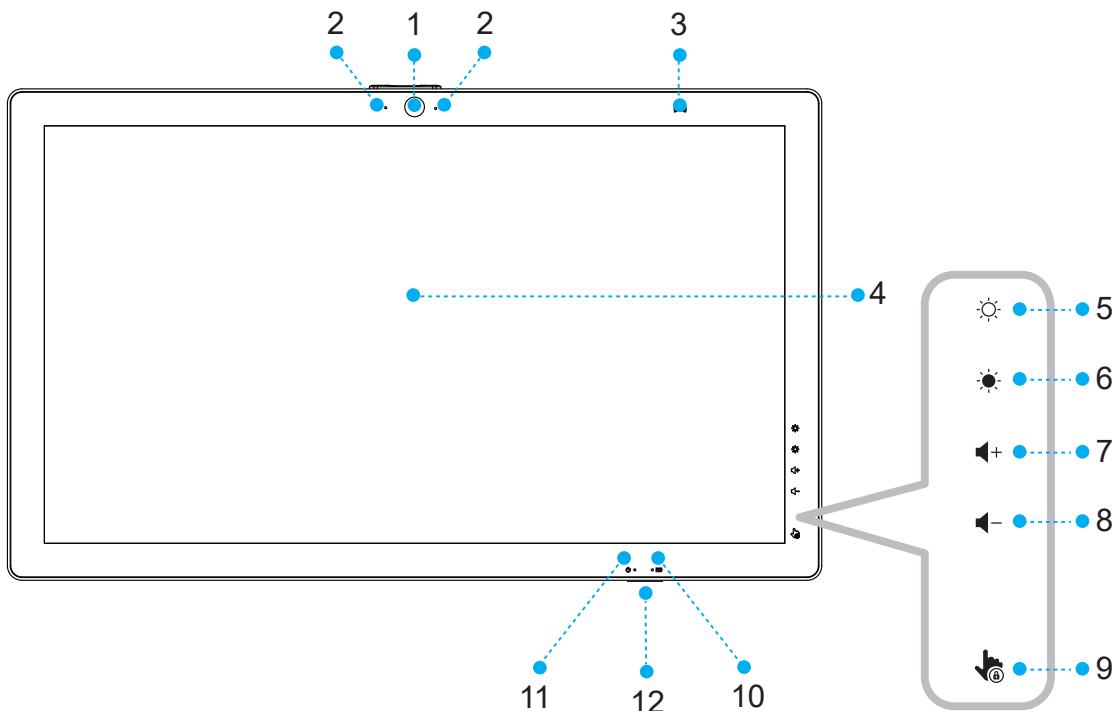

Nº de artículo	Descripción
1	Cámara Frontal (5M)
2	Micrófono x 2
3	RFID (No compatible)
4	PCAP multitáctil con superficie plana real de 23,8"
5	Aumentar brillo
6	Disminuir brillo
7	Aumentar volumen
8	Disminuir volumen
9	Bloquear función táctil Nota: <ul style="list-style-type: none">• <i>Bloquear: Presione durante 5 segundos.</i>• <i>Desbloquear: Se restablecerá la función táctil tras 30 segundos.</i>
10	Luz indicadora de LED ámbar: Estado de batería
11	Luz indicadora de LED azul: Estado de alimentación
12	Botón Alimentación

DESCRIPCIÓN DEL PRODUCTO

1.3.2 Vista posterior y inferior

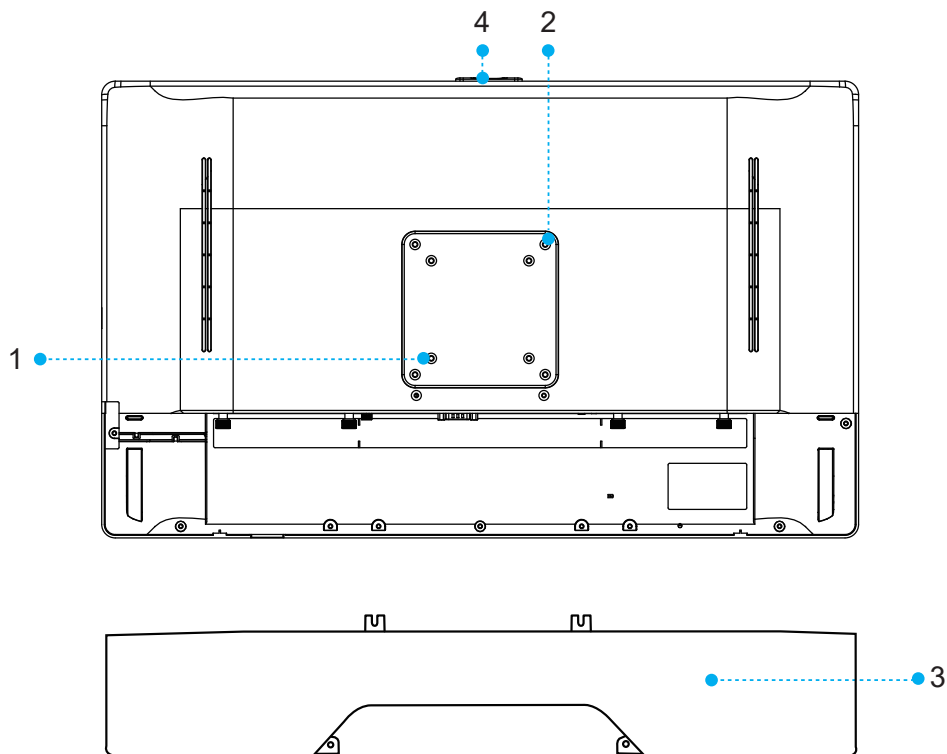

Nº de artículo	Descripción
1	Orificios de soporte VESA de 75 x 75
2	Orificios de soporte VESA de 100 x 100
3	Cubierta de los cables
4	Pestaña de privacidad de cámara

Nota:

1. Este producto no incluye un soporte de montaje en pared ni tornillos de montaje. Debe comprar estos por separado si desea montarlo en pared.
2. Los tornillos para el montaje en pared son de tamaño M4 y tienen una profundidad de 6 mm (máx.). Asegúrese de que los tornillos cumplen con las especificaciones para poder asegurar una instalación segura.

DESCRIPCIÓN DEL PRODUCTO

1.3.3 Vista de entrada y salida

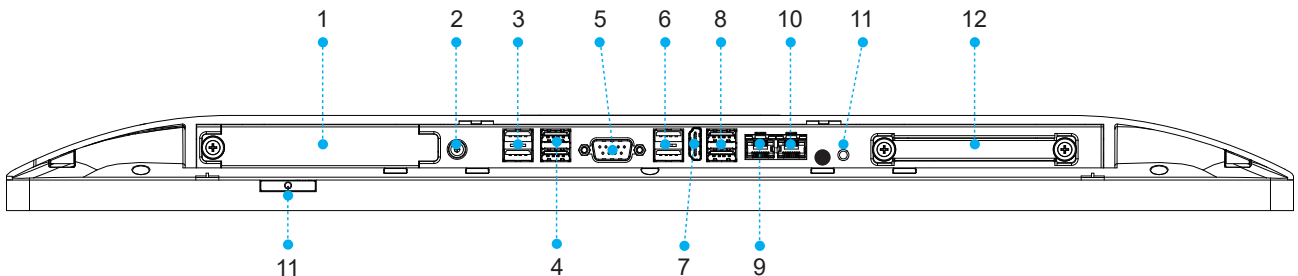

Nº de artículo	Descripción
1	Tapa de la batería/ranura de batería
2	Entrada de alimentación de CC
3	USB 2.0 (x 2)
4	USB 3.0 (x 2)
5	Puerto serie 1 (COM1)
6	USB 2.0 (x 2)
7	SALIDA HDMI 1.4 (x1)
8	USB 3.0 (x 2)
9	LAN 2
10	LAN 1
11	Botón Alimentación
12	Cubierta de HDD/SSD / Ranura para HDD/SSD de 2,5"

Nota:

Características de alimentación USB:

- Corriente máxima por puerto USB: 1,0 A
- Límite de corriente total USB (todos los puertos combinados): 4,0 A
- Presupuesto total de potencia USB: 20 W (5 V CC)

Aviso:

La carga total USB no debe exceder los límites especificados para cumplir con los requisitos de la fuente de alimentación limitada (LPS).

DESCRIPCIÓN DEL PRODUCTO

1.4 Operación Básica

1.4.1 Encender y apagar la unidad

Para activar el sistema, presione y suelte rápidamente el botón de encendido y la pantalla se encenderá tras unos segundos.

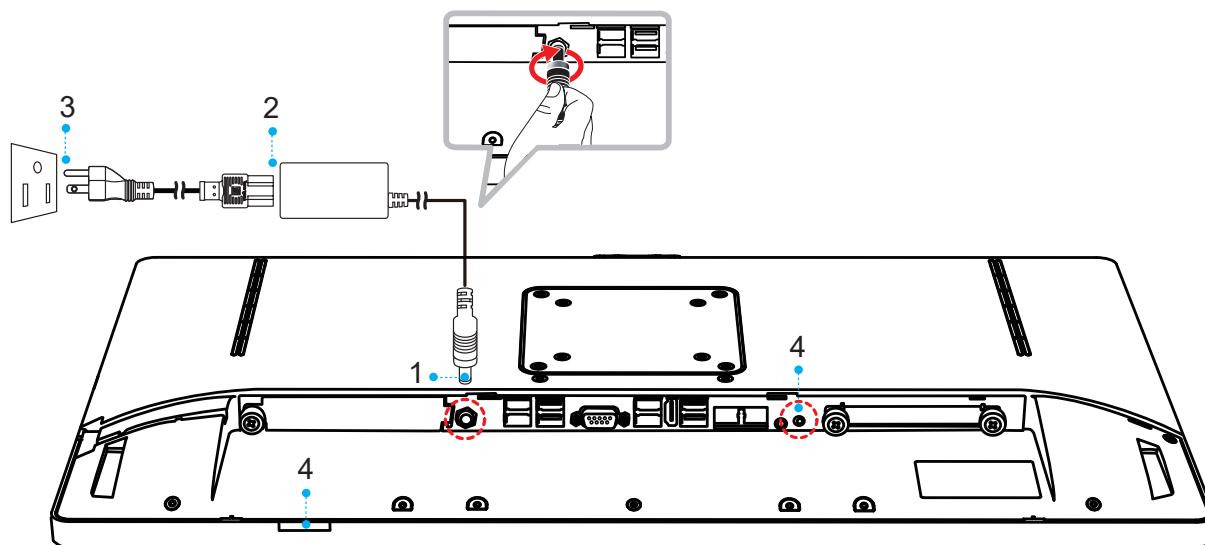

Siga los pasos (1-3) a continuación para conectar el adaptador CA a la toma alimentación (ENTRADA CC). Presione el botón de encendido (4) para encender el sistema.

Nota:

Antes de encender el sistema por primera vez, debe estar conectado a un adaptador de corriente o tener la batería cargada.

Para apagar el sistema, apague el dispositivo de forma segura mediante la función de software que 'apague el PC' proporcionado por el sistema operativo.

DESCRIPCIÓN DEL PRODUCTO

1.4.2 Cargar la batería

Sistema con batería intercambiable en caliente.

1. Se pueden cargar las baterías conectando el adaptador de alimentación suministrado directamente en el puerto de entrada de CC en el sistema.
2. Abra la tapa de los cables y enchufe el cable directamente en el conector. A continuación, conecte el adaptador directamente en la toma de alimentación.
3. El estado mostrará la capacidad de cada batería.

Modo de entrada de CC: Modo de batería cargada



1.4.3 Indicador de nivel de batería

Cada batería tiene un indicador LED de nivel de batería en la parte frontal del sistema. El estado de la carga de la señal es el siguiente:

LED_1 (luz azul) Estado de alimentación:

- Apagar (sin luz)
- LED de encendido (luz fija)
- LED de espera (parpadeante)

LED_2 (luz naranja) Estado de batería:

- No hay ninguna batería instalada o no está completamente cargada. (Sin luz)
- Cargando (luz fija)
- Baja tensión de batería (parpadeante)

1.5 Ensamblaje del sistema

1.5.1 Abrir la tapa de los cables

1. Coloque el sistema boca abajo y asegúrese de no rayar la pantalla.
2. Presione y tire de la tapa de los cables hacia fuera para desconectarlo del sistema.

1.5.2 Sustituir la batería

1. Coloque el sistema boca abajo y asegúrese de no rayar la pantalla.



1.5.3 Reemplazo del HDD/SSD

1. El sistema no admite las unidades de disco duro intercambiables en caliente.
2. Coloque el sistema boca abajo y asegúrese de no rayar la pantalla.

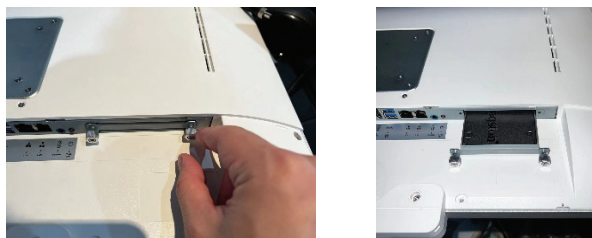

Precauciones de la operación

Recomendamos contactar con el servicio técnico para ensamblar y quitar estas piezas.

DESCRIPCIÓN DEL PRODUCTO

1.5.4 Instalar la tapa de los cables

1. Alinee e instale la tapa: Alinee la tapa de los cables con las ranuras de la parte posterior del sistema. Sujete ambos lados de la tapa en las manos y empújela hacia dentro, siguiendo la dirección de las flechas hasta que encaje en su sitio.

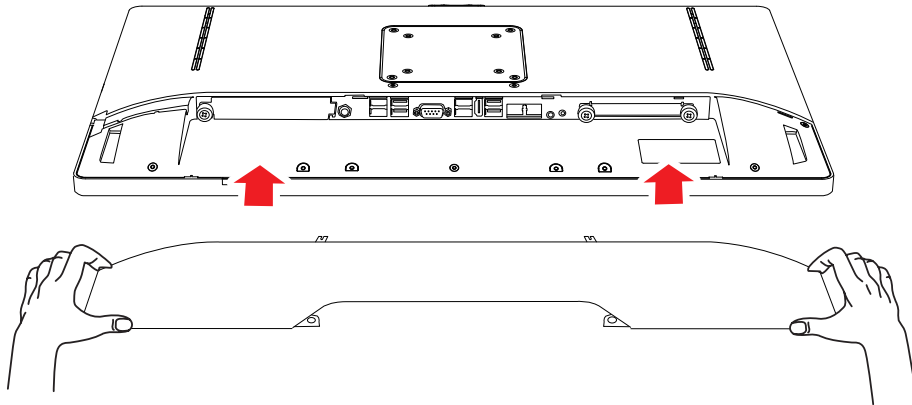

2. Apriete los tornillos: Usando un destornillador, apriete los dos tornillos en el sentido de las agujas del reloj en los orificios indicados de la tapa de los cables para asegurarse de que esté bien sujeto.

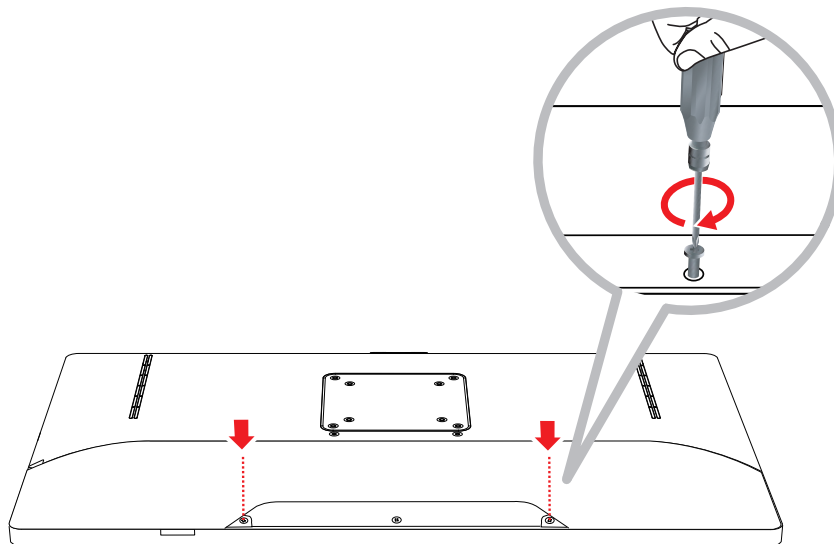

Nota:

Dos tornillos de la tapa de cables (ESPEC.: M3*6 x2) se incluyen y se encuentran en el paquete de los tornillos.

2.1 Acerca de la configuración del BIOS

El BIOS (Sistema Básico de Entrada/Salida) predeterminado ya está correctamente configurado y optimizado, por lo que normalmente no es necesario ejecutar esta utilidad.

2.1.1 ¿Cuándo se debe utilizar la configuración del BIOS?

Es posible que tengas que acceder a la configuración del BIOS cuando:

- Aparece un mensaje de error en pantalla durante el arranque del sistema y se le pide ejecutar la CONFIGURACIÓN.
- Desea cambiar los ajustes por defecto a características personalizadas.
- Desea volver a cargar los ajustes por defecto del BIOS.



¡PRECAUCIÓN!

Recomendamos encarecidamente que solo modifique la configuración del BIOS con la ayuda de personal de servicio cualificado.

2.1.2 ¿Cómo se puede ejecutar la configuración del BIOS?

Para ejecutar la utilidad de configuración del BIOS, encienda el PC de panel y pulse la tecla [Supr] durante el proceso de autocomprobación (POST).

Si el mensaje desaparece antes de que puedas responder y aún deseas acceder a la configuración, reinicia el sistema apagándolo y volviéndolo a encender, o pulsa simultáneamente las teclas [Ctrl]+[Alt]+[Supr] para reiniciarlo.

La función de configuración solo se puede activar pulsando la tecla [Supr] durante la prueba POST, lo que permite modificar algunos ajustes y configuraciones según las preferencias del usuario; los valores modificados se guardarán en la NVRAM y entrarán en vigor tras reiniciar el sistema.

3.1 Limpieza

Instrucciones de limpieza del panel frontal

- El panel frontal del monitor tiene un tratamiento especial. Limpie la superficie con cuidado con un paño adecuado para estos fines o un paño suave y que no esté deshilachado.
- Si la superficie termina ensuciándose, ponga en remojo un paño suave que no esté deshilachado en una solución de detergente suave.
Escorra el paño para eliminar el exceso de líquido. Pase el paño por la superficie del monitor para limpiarlo.
A continuación, use un paño seco del mismo tipo para secarla.
- No use sustancias volátiles como pulverizadores, disolventes o diluyentes.

Instrucciones para limpiar la carcasa

- Si la carcasa se ensucia, límpiela con un paño suave y seco.
- Si la carcasa está muy sucia, ponga en remojo un paño suave que no esté deshilachado en una solución de detergente suave. Escorra el paño para eliminar tanta humedad como sea posible. Limpie la carcasa. Pase otro paño por la superficie hasta que se seque.
- No deje que el agua ni ningún otro líquido entre en contacto con la superficie del monitor. Si el agua o la humedad entra en la unidad, pueden surgir problemas de funcionamiento o eléctricos así como descargas eléctricas.
- No arañe ni golpee la carcasa con los dedos u objetos duros de ningún tipo.
- No use sustancias volátiles como pulverizadores, disolventes o diluyentes en la carcasa.
- No coloque ningún objeto de goma o PVC junto a la carcasa durante prolongados períodos de tiempo.

3.2 Solucionar problemas

Por su propia seguridad y la de su equipo, tome siempre las siguientes precauciones:

Desenchufe el cable de alimentación (tirando del enchufe, no del cable) del PC si se da alguna de las siguientes circunstancias:

- 1) Sospecha que el PC necesita mantenimiento o reparación.
- 2) Desea limpiar el PC o la pantalla.
- 3) El PC se ha caído o está dañado.
- 4) Si el cable de alimentación o el enchufe se desgastan o sufren cualquier otro tipo de daño.
- 5) Derrama algo dentro del sistema.

Solo el fabricante puede realizar la reparación del dispositivo.

Recomendamos contratar un contrato de mantenimiento con el proveedor y que todas las reparaciones sean realizadas por ellos. De lo contrario, el correcto funcionamiento del dispositivo podría verse afectado.

- 1) Utilice el aparato de instalación adecuado para evitar el riesgo de lesiones. El montaje deberá ser realizado por personal cualificado y autorizado, teniendo en cuenta las tolerancias adecuadas en cuanto a la calidad de los materiales utilizados para realizar la conexión.
- 2) En caso de que se produzca un incidente grave, póngase en contacto inmediatamente con el fabricante y con las autoridades locales.
- 3) Para evitar el acceso no autorizado, se recomienda instalar un programa antivirus adecuado o no conectarse a redes externas poco seguras.
- 4) Se recomienda instalar el software adecuado; si tiene alguna duda, póngase en contacto con el fabricante para obtener más ayuda.

CAPÍTULO 4: ESPECIFICACIONES

4.1 Especificaciones

		TXA2401
Panel	Tipo de panel	LCD TFT con retroiluminación de LED (tecnología VA)
	Tamaño del panel	23,8"
	Resolución máxima	1920 x 1080 FHD
	Densidad de píxel	0,274 mm
	Brillo	250 cd/m ²
	Relación de contraste	3000:1
	Ángulo de visión (H/V)	178°/178°
	Color de visualización	16,7M
	Tiempo de respuesta	5 ms
Salida	HDMI	1.4 x 1
Control externo	Serie/COM	COM x 1
	LAN	RJ45 x 2
Inalámbrico	Wi-Fi/Bluetooth	Wi-Fi 802.11 a/b/g/n/ac/ax, Bluetooth 5.2
Reproductor integrado	Sistema operativo	Windows 11 IoT Enterprise 64bit
	CPU	Intel Core i5-1135-G7
	Memoria	8 GB DDR4 (predeterminado), Soporta hasta 32 GB
	Almacenamiento	SSD SATA de 2,5" 256 GB (predeterminado), Soporta hasta 1 TB; SSD SATA M.2 2280 64 GB – 1 TB (Opcional)
Otra conectividad	USB	2.0 x 4, 3.0 x 4
Audio	Altavoces internos	3 W x 2
Pantalla táctil	Tecnología	Capacitiva proyectiva
	Precisión posicional	±1.5 mm (90% área)
	Interfaz de panel	USB 2.0 x1
	Plug & Play multitáctil	Táctil de 10 puntos
Cámara	Resolución	5MP
	Píxeles	1,4 um x 1,4 um
	Micrófono	x 2
Alimentación	Batería	DR-202-GA (Opcional)
	Fuente de alimentación	Externa
	Requisitos de alimentación	19V CC, 4,74A
	Modo Encendido	75W (Max)
Cristal	Tratamiento de la superficie	Cristal Transparente
	Grosor	2,4 mm
	Dureza MOHS	5
	Clasificación IK	IK05
Durabilidad y protección	Clasificación IP	IP65 frontal
Condiciones de funcionamiento	Temperatura	0 °C-40 °C (32 °F-104 °F)
	Humedad	10 %-90 % (sin condensación)
Condiciones de almacenamiento	Temperatura	-20 °C-60 °C (-4 °F-144 °F)
	Humedad	10 %-90 % (sin condensación)
Montaje	VESA FPMPI	Sí (75 x 75 mm, 100 x 100 mm)
Dimensiones	Producto sin base (L x A x F)	581,4 x 353,4 x 43,1 mm (22,9" x 13,9" x 1,7")
	Paquete (L x A x F)	648,0 x 520,0 x 164,0 mm (25,5" x 20,5" x 6,5")
Peso	Producto sin base	6,8 kg (15,0 libras)
	Presentación	9,6 kg (21,2 libras)

Nota:

- ◆ Todas las especificaciones están sujetas a cambio sin previo aviso.

ESPECIFICACIONES

4.2 Dimensiones del monitor

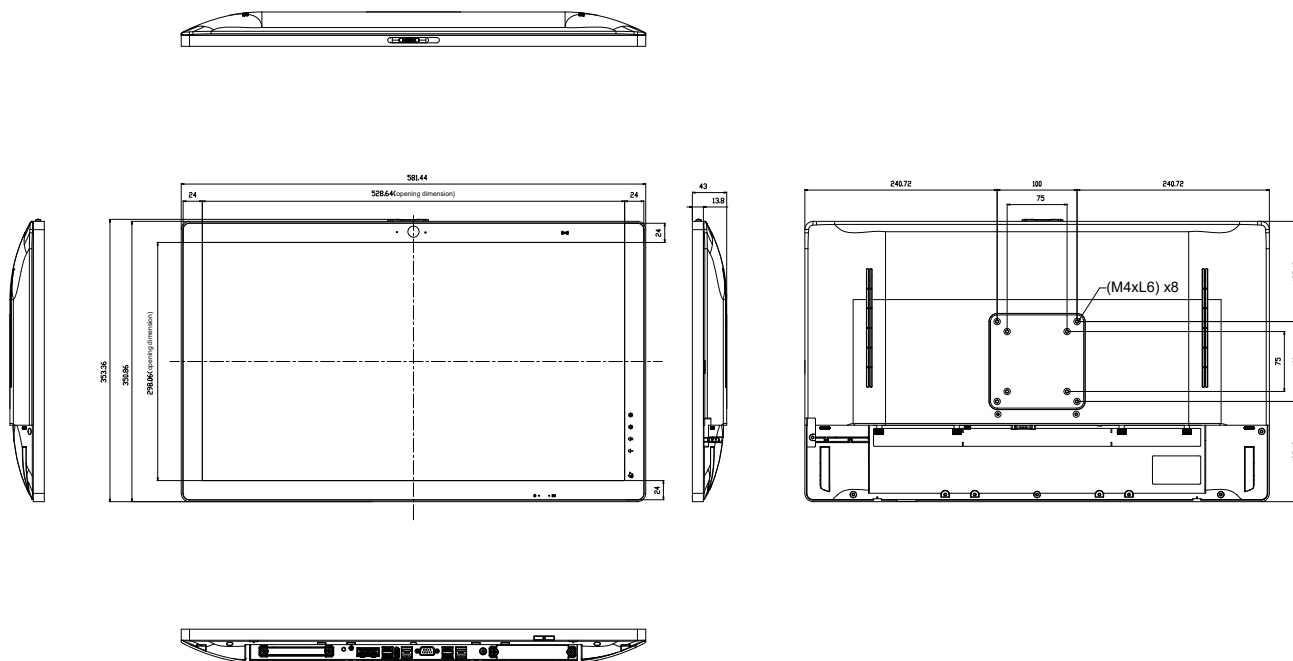

AG Neovo

Company Address: 5F-1, No. 3-1, Park Street, Nangang District, Taipei, 11503, Taiwan.

Copyright © 2026 AG Neovo. All rights reserved.

TX2410_UM_V010