



THE DISPLAY CHOICE  
OF PROFESSIONALS™

Moniteur portable N1651 OLED  
[www.agneovo.com](http://www.agneovo.com) **Manuel de l'utilisateur**

# TABLE DES MATIÈRES

<b>INFORMATIONS DE SÉCURITÉ .....</b>	<b>3</b>
<b>PRÉCAUTIONS DE SÉCURITÉ.....</b>	<b>4</b>
<b>CHAPITRE 1 : DESCRIPTION DU PRODUIT.....</b>	<b>5</b>
1.1 Contenu de l'emballage.....	5
1.2 Vue d'ensemble du produit.....	6
Vue de face et latérale gauche.....	6
Vue arrière et latérale droite.....	6
Ports d'E/S.....	6
<b>CHAPITRE 2 : FAIRE LES BRANCHEMENTS.....</b>	<b>7</b>
2.1 Connexion à l'alimentation.....	7
2.2 Connexion des périphériques externes.....	8
2.3 Power Delivery.....	9
Alimentation d'un ordinateur portable ou d'un téléphone mobile.....	9
Power Delivery - Plus d'informations.....	10
<b>CHAPITRE 3 : MENU AFFICHÉ À L'ÉCRAN.....</b>	<b>11</b>
3.1 Ajuster l'angle de visualisation.....	11
Réglage de l'angle d'inclinaison.....	11
3.2 Mise sous et hors tension de l'appareil.....	12
Utilisation de la touche fléchée.....	12
Menu rapide.....	13
Touches de raccourcis.....	14
3.3 Configuration des paramètres.....	15
Fonctionnement de la touche fléchée.....	15
<b>CHAPITRE 4 : ANNEXE.....</b>	<b>19</b>
4.1 Messages d'avertissement.....	19
4.2 Résolution prise en charge.....	20
4.3 Entretien.....	21
4.4 Dépannage.....	22
<b>CHAPITRE 5 : SPÉCIFICATIONS.....</b>	<b>24</b>
5.1 Spécifications du moniteur.....	24
5.2 Dimensions du moniteur.....	25

# INFORMATIONS DE SÉCURITÉ

## Déchets d'équipements électriques et électroniques - DEEE

### À l'attention des utilisateurs des foyers de l'Union européenne



Élimination des appareils mis au rebut par les ménages dans l'Union européenne.

La présence de ce symbole sur le produit ou son emballage indique que le produit doit être éliminé séparément de vos autres déchets ménagers. Vous êtes responsable de l'élimination de votre équipement en l'apportant à un point de collecte pour le recyclage des déchets d'équipements électriques et électroniques. La collecte et le recyclage séparés de vos déchets d'équipements lors de leur élimination permettront de préserver les ressources naturelles et d'assurer que ce produit est recyclé de manière à protéger la santé humaine et l'environnement. Pour obtenir plus d'informations sur les centres de collecte et de recyclage des appareils mis au rebut, veuillez contacter les autorités locales de votre région, les services de collecte des ordures ménagères ou le magasin dans lequel vous avez acheté ce produit.

Pour les foyers privés dans l'Union européenne. Afin de contribuer à la conservation des ressources naturelles et pour garantir que le produit sera recyclé d'une manière appropriée pour protéger la santé humaine et l'environnement, nous souhaitons attirer votre attention sur les points suivants :

- La poubelle barrée sur l'appareil ou l'emballage extérieur indique que le produit est conforme à la directive européenne WEEE (Appareils électriques et électroniques usagés).
- Jetez toujours les appareils usagés séparément des déchets ménagers.
- Les piles doivent être retirées au préalable et jetées séparément dans un système de collecte approprié.
- Vous êtes responsable de la suppression de vos données personnelles sur les appareils usagés avant leur élimination.
- Les foyers privés peuvent remettre gratuitement leurs anciens appareils.
- Pour obtenir plus d'informations sur les centres de collecte et de recyclage des appareils mis au rebut, veuillez contacter les autorités locales de votre région, les services de collecte des ordures ménagères ou le magasin dans lequel vous avez acheté ce produit.

## Turkey RoHS

Türkiye Cumhuriyeti: EEE Yönetmeliğine Uygundur.

## Ukraine RoHS

Обладнання відповідає вимогам Технічного регламенту щодо обмеження використання деяких небезпечних речовин в електричному та електронному обладнанні, затвердженого постановою Кабінету Міністрів України від 3 грудня 2008 № 1057.

# PRÉCAUTIONS DE SÉCURITÉ

- Lisez ces instructions intégralement avant d'utiliser l'appareil.
- Conservez ces instructions en lieu sûr.
- Tenez compte de tous les avertissements et respectez toutes les instructions.
- Asseyez-vous à au moins 18" / 45 cm du moniteur.
- Lors de l'installation du moniteur, laissez un espace libre de 10 cm tout autour du moniteur afin d'assurer la sécurité de la ventilation.
- Manipulez toujours l'écran avec précaution lorsque vous le déplacez.
- Utilisez toujours les armoires, les supports ou les méthodes d'installation recommandés par le fabricant de l'ensemble moniteur.
- Utilisez toujours des meubles qui peuvent supporter le moniteur en toute sécurité.
- Veillez-vous toujours à ce que le moniteur ne dépasse pas en surplomb du bord du meuble support.
- Ne placez pas le moniteur dans un endroit où des enfants sont susceptibles d'être présents.
- Éduquez toujours les enfants sur les dangers de grimper sur un meuble pour atteindre le moniteur ou les équipements qui s'y rattachent.
- Disposez et gérez toujours les câbles et fils connectés à votre moniteur de façon à ce qu'ils ne puissent pas faire trébucher, être tirés ou attrapés.
- Soyez prudent lorsque vous retirez le capot arrière du moniteur. Ce moniteur contient des pièces sous haute tension.
- N'utilisez pas cet appareil près de l'eau. Pour réduire le risque d'incendie ou d'électrocution, n'exposez pas le moniteur à la pluie ou à l'humidité.
- Évitez d'exposer le moniteur à la lumière directe du soleil ou à d'autres sources de chaleur soutenue. N'installez pas près de sources de chaleur telles que des radiateurs, des convecteurs, des poêles ou d'autres appareils (incluant les amplificateurs) susceptibles d'élever la température du moniteur à des niveaux dangereux.
- Nettoyez avec un chiffon doux et sec. Si un nettoyage supplémentaire s'avère nécessaire, consultez la section « Entretien » de ce guide pour davantage d'instructions.
- Évitez de toucher l'écran. Le sébum est difficile à éliminer.
- Ne touchez pas, ne frottez pas et n'exercez pas de pression sur l'écran du moniteur, car cela pourrait l'endommager de façon permanente.
- Ne placez pas le moniteur dans un endroit instable.
- Ne placez pas le moniteur sur un grand meuble (par exemple une armoire ou une bibliothèque) sans ancrage à la fois pour le meuble et pour le moniteur sur un support approprié.
- Ne placez pas le moniteur sur du tissu ou d'autres matériaux pouvant être situés entre le produit et le mobilier de support.
- Placez le moniteur dans un endroit bien aéré. Ne placez rien sur l'écran qui empêche la dissipation de la chaleur.
- Ne placez pas d'objets lourds sur l'écran, le câble vidéo ou le cordon d'alimentation.
- Ne placez pas d'objets susceptibles d'inciter les enfants à grimper, comme des jouets ou des télécommandes, sur le haut du moniteur ou sur le meuble sur lequel le produit est placé.
- En cas d'apparition de fumée, d'un bruit anormal ou d'une odeur étrange, éteignez immédiatement l'écran et contactez votre revendeur ou ViewSonic. Il est dangereux de continuer à utiliser l'écran.
- Ne tentez pas de neutraliser la sécurité de la prise mise à la terre ou polarisée. Une fiche polarisée possède deux lames dont une est plus large que l'autre. Une prise de terre dispose de deux lames et d'une troisième broche de mise à la terre. La broche large et la troisième broche sont destinées à assurer votre sécurité. Si la fiche ne rentre pas dans votre prise, procurez-vous un adaptateur et n'essayez pas de forcer la fiche dans la prise.
- Veuillez confirmer le système secteur installé dans le bâtiment. Le système doit être équipé d'un disjoncteur de 120/240V, 20A.
- Lors du branchement sur une prise de courant, NE retirez PAS la broche de mise à la terre. Veillez à ce que les broches de mise à la terre ne soient JAMAIS ENLEVÉES.
- Protégez le cordon d'alimentation contre les risques d'écrasement ou de pincement, en particulier au niveau de la fiche et à l'endroit où elle sort de l'appareil. Veillez à ce que la prise de courant soit située à proximité de l'appareil de façon à être facilement accessible.
- Utilisez uniquement des fixations / accessoires spécifiés par le fabricant.
- Utilisez uniquement avec le chariot, le socle, le trépied, le support ou la table spécifié par le fabricant, ou vendu avec l'appareil. Lorsqu'un chariot est utilisé, faites attention en déplaçant l'ensemble chariot / appareil pour éviter les blessures en cas de chute.
- Débranchez cet appareil s'il doit rester inutilisé pendant de longues périodes.
- Confiez toutes les réparations à un personnel qualifié. Une réparation est nécessaire lorsque l'appareil a été endommagé d'une quelconque façon, par exemple le cordon d'alimentation ou la fiche est endommagé, du liquide a été renversé sur l'appareil ou des objets sont tombés dans l'appareil, l'appareil a été exposé à la pluie ou à l'humidité, ne fonctionne pas normalement ou a chuté.
- Un volume sonore excessif provenant des écouteurs peut provoquer des lésions auditives ou une perte d'audition.
- Le réglage du volume ainsi que de l'égaliseur peut augmenter la tension de sortie des écouteurs et, par conséquent, le volume sonore.
- Des facteurs influençant la sortie des écouteurs autres que ceux spécifiés par le fabricant (par exemple, le système d'exploitation, le logiciel d'égalisation, le firmware, le pilote) peuvent augmenter la tension de sortie des écouteurs et, par conséquent, le niveau du volume sonore.
- Risque de stabilité : L'écran risque de tomber et de provoquer des blessures graves, voire mortelles. Pour éviter les blessures, cet écran doit être solidement fixé au sol/mur conformément aux instructions d'installation.
- Si le moniteur existant doit être conservé et déplacé, les mêmes considérations que ci-dessus s'appliquent.

# CHAPITRE 1 : DESCRIPTION DU PRODUIT

## 1.1 Contenu de l'emballage

La boîte devrait contenir les pièces suivantes lorsque vous l'ouvrez ; vérifiez le contenu. Si des pièces manquent ou sont endommagées, contactez immédiatement votre revendeur.

**Moniteur portable**

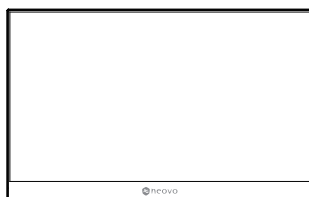

**Adaptateur secteur**

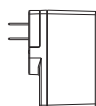

**Guide de démarrage rapide**

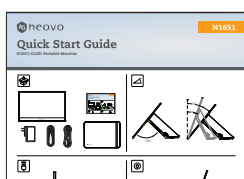

**Câble USB Type C**

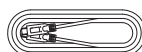

**Câble Mini HDMI vers HDMI**

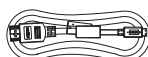

**Couvercle de protection**



### Remarque :

- ◆ *L'adaptateur d'alimentation et les câbles vidéo inclus dans votre colis peuvent varier selon votre pays. Veuillez contacter votre revendeur local pour plus d'informations.*

# DESCRIPTION DU PRODUIT

## 1.2 Vue d'ensemble du produit

### Vue de face et latérale gauche



### Vue arrière et latérale droite

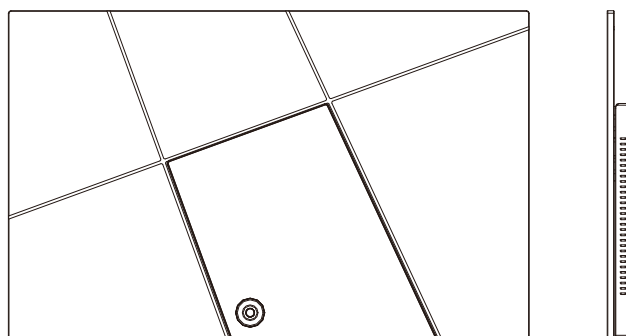

### Ports d'E/S

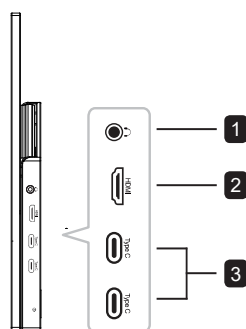

- 1 Sortie audio
- 2 Mini HDMI
- 3 USB Type C

### Remarque :

- ◆ Pour plus d'informations sur la touche fléchée et ses fonctions, reportez-vous à la section « Touches de raccourci »
- ◆ Ne prend pas en charge les signaux d'entrée simultanés provenant de deux ports TYPE C

# CHAPITRE 2 : FAIRE LES BRANCHEMENTS

## 2.1 Connexion à l'alimentation

Le moniteur peut être alimenté dans l'une des configurations suivantes :

### • Connexion Type C

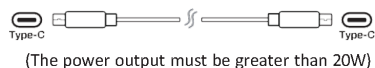

### • Adaptateur d'alimentation

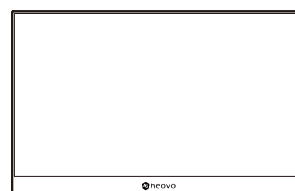
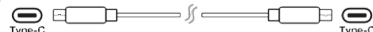
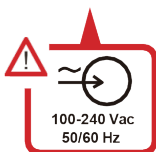

### Remarque :

- ◆ Pour plus d'informations, veuillez consulter « Power Delivery »

# FAIRE LES BRANCHEMENTS

## 2.2 Connexion des périphériques externes

Vos périphériques externes peuvent être connectés dans l'une des configurations suivantes :

### • Connexion Type C

Connectez un câble Type C de votre périphérique externe à un port Type C du moniteur.

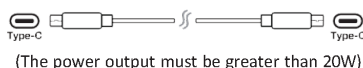

### • Connexion Mini HDMI

Connectez le port HDMI de votre périphérique externe au port mini HDMI du moniteur.

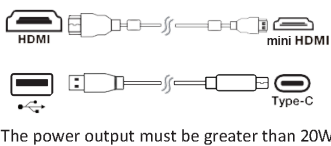

### Remarque :

- ◆ Lorsque vous utilisez le Mini HDMI pour connecter des périphériques externes, vous devez utiliser une interface de type C pour l'alimentation électrique. La puissance de sortie doit être supérieure à 20W.

# FAIRE LES BRANCHEMENTS

## 2.3 Power Delivery

### Alimentation d'un ordinateur portable ou d'un téléphone mobile

Si l'adaptateur d'alimentation fourni est connecté au moniteur, celui-ci peut recharger un ordinateur portable ou un téléphone mobile connecté.

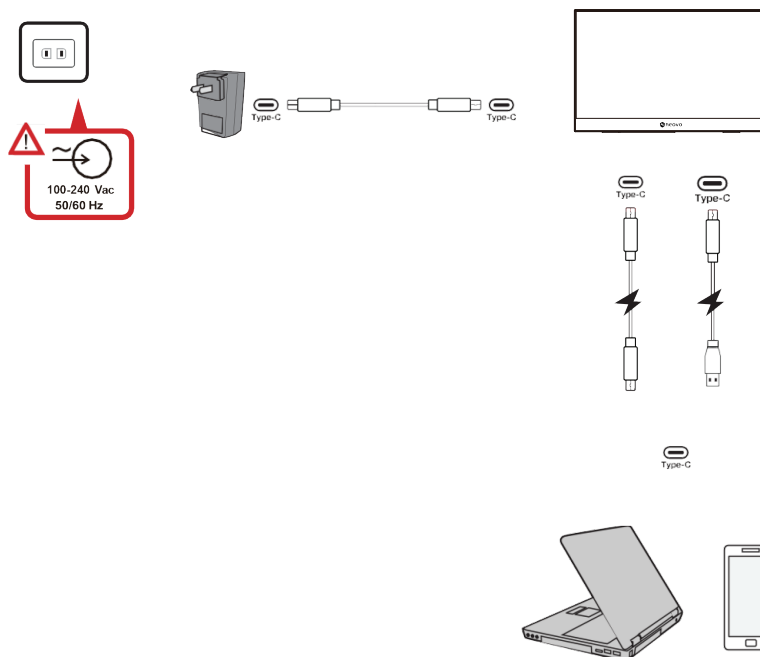

#### Remarque :

- ◆ Puissance Power Delivery : CC 5V/9V/12V/15V/20V/Max 3A.

# FAIRE LES BRANCHEMENTS

## Power Delivery - Plus d'informations

En raison de la conception du N1651 OLED, veuillez noter que :

- Le premier appareil connecté est le signal d'entrée principal.
- Lorsqu'un port Type C reconnaît un appareil externe comme un adaptateur d'alimentation, il ne fait que distribuer le courant. Il n'affiche PAS le signal d'entrée.
- Ce n'est que lorsque l'un des ports Type C est reconnu comme un adaptateur d'alimentation que l'autre peut fournir une alimentation bidirectionnelle.

Si un ordinateur portable est d'abord connecté au N1651 OLED, puis un téléphone mobile en second, la batterie du téléphone mobile n'est pas rechargée car aucun port de type C ne reconnaît la connexion comme étant liée à un adaptateur d'alimentation.

**REMARQUE :** Si vous souhaitez afficher l'écran de l'ordinateur portable, vous devez débrancher le câble Type C connecté au téléphone mobile.

En raison de la conception du N1651 OLED, ne connectez pas deux ordinateurs portables ou un ordinateur portable et un ordinateur de bureau en même temps. Cela peut provoquer des conflits de distribution d'alimentation, entraînant le clignotement des écrans ou l'arrêt forcé du ou des ordinateurs portables.

### REMARQUE :

- Si l'ordinateur portable dispose d'un port Type C, connectez-le au N1651 OLED via le port Type C.
- Si l'ordinateur portable dispose de ports HDMI, connectez-le au N1651 OLED via HDMI.
- Ne connectez pas le port Type C du moniteur portable N1651 OLED à deux ordinateurs portables ou de bureau en même temps.

# CHAPITRE 3 : MENU AFFICHÉ À L'ÉCRAN

## 3.1 Ajuster l'angle de visualisation

### Réglage de l'angle d'inclinaison

Inclinez le moniteur vers l'arrière jusqu'à l'angle de visualisation souhaité à l'aide du support fourni (0° à 86°).

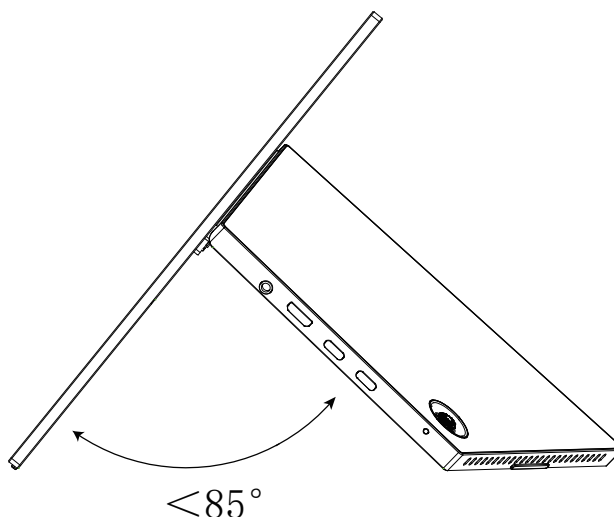

#### Remarque :

- ◆ Lors du réglage, soutenez fermement le moniteur d'une main tout en inclinant le support vers l'arrière de l'autre main.
- ◆ Placez toujours l'appareil sur une surface plane et stable. À défaut, l'appareil peut tomber et provoquer des dommages à l'appareil et/ou des blessures.

# MENU AFFICHÉ À L'ÉCRAN

## 3.2 Mise sous et hors tension de l'appareil

1. Connectez à une source d'alimentation dans l'une des configurations disponibles.
2. Appuyez sur la **touche fléchée** pour allumer le moniteur.
3. Pour éteindre le moniteur, appuyez sur la **touche fléchée** pendant 3 secondes.

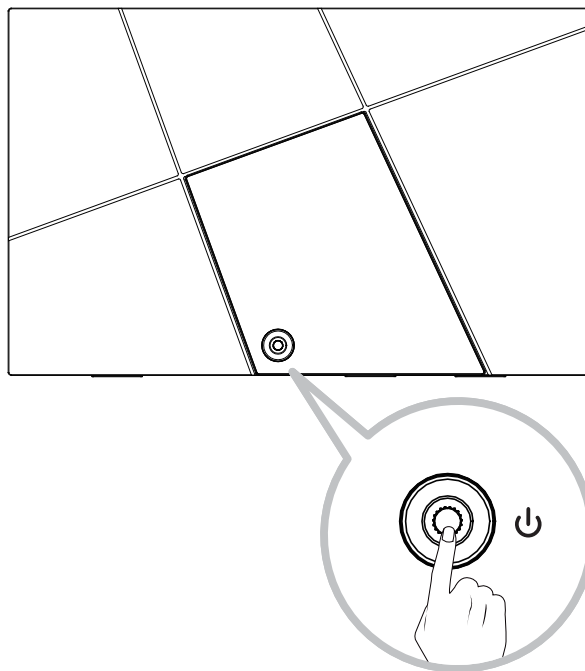

### Remarque :

- ◆ Le moniteur consomme toujours de l'énergie tant que le cordon d'alimentation est branché sur la prise de courant. Si le moniteur n'est pas utilisé pendant une période prolongée, veuillez le débrancher de la prise de courant.

### Utilisation de la touche fléchée

Utilisez la touche fléchée pour accéder au Menu rapide, activer les touches de raccourci, naviguer dans le menu à l'écran (OSD) et modifier les paramètres.



# MENU AFFICHÉ À L'ÉCRAN



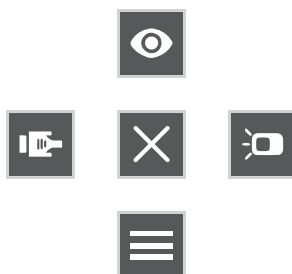

## Menu rapide

Déplacez la **touche fléchée** ▲ / ▼ / ◀ / ▶ pour activer le Menu rapide.



### Remarque :

- ◆ Suivez le guide des touches qui apparaît à l'écran pour sélectionner l'option ou effectuer les réglages.

Menu	Description
 Mode Image	Sélectionnez l'un des paramètres de couleur prédéfinis.
 Contraste/Luminosité	Ajustez le niveau de contraste et de luminosité.
 Source d'entrée	Sélectionnez la source d'entrée.
 Menu principal	Entrez dans le menu à l'écran (OSD).
 Quitter	Quittez le menu rapide.

# MENU AFFICHÉ À L'ÉCRAN

## Touches de raccourcis

Lorsque le menu à l'écran (OSD) est désactivé, vous pouvez accéder rapidement à des fonctions spéciales à l'aide de la **touche fléchée**.

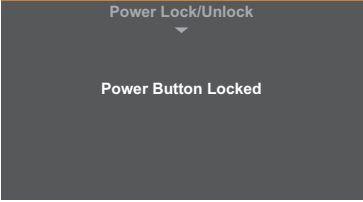
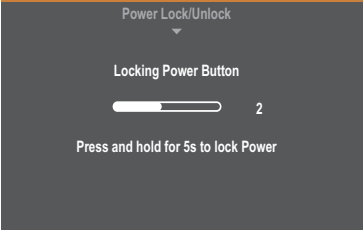
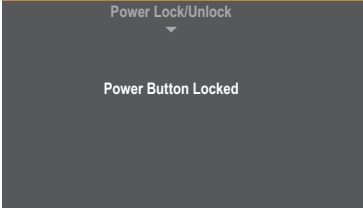
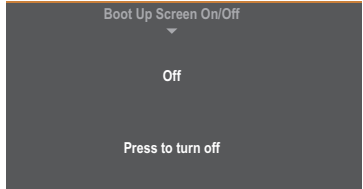
Touche	Description
◀	<p>Maintenez la touche enfoncée pour verrouiller/déverrouiller le menu OSD. Lorsque le menu apparaît à l'écran, maintenez la touche enfoncée pendant 5 secondes pour verrouiller/déverrouiller le menu OSD.</p>  <p>Si le menu OSD est verrouillé, le message ci-dessous s'affiche à l'écran :</p> 
▶	<p>Maintenez la touche enfoncée pour verrouiller/déverrouiller le bouton d'alimentation. Lorsque le menu apparaît à l'écran, maintenez la touche enfoncée pendant 5 secondes pour verrouiller/déverrouiller le bouton d'alimentation.</p>  <p>Si le bouton d'alimentation est verrouillé, le message ci-dessous s'affiche à l'écran :</p> 
▼	<p>Appuyez sur la touche pendant 5 secondes pour afficher/masquer l'écran de démarrage AG Neovo lorsque l'appareil est allumé.</p> 

# MENU AFFICHÉ À L'ÉCRAN

## 3.3 Configuration des paramètres

### Fonctionnement de la touche fléchée

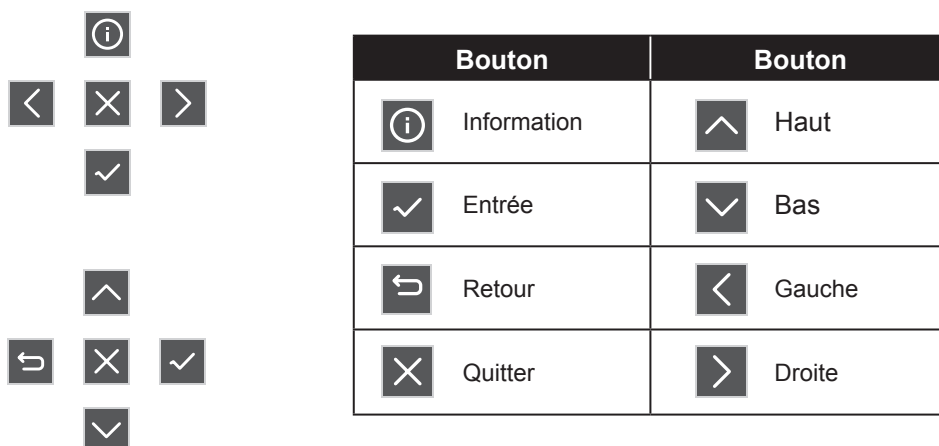

1. Déplacez la **touche fléchée** ▲ / ▼ / ◀ / ▶ pour afficher le Menu rapide. Appuyez ensuite sur la **touche** pour afficher le menu à l'écran (OSD).

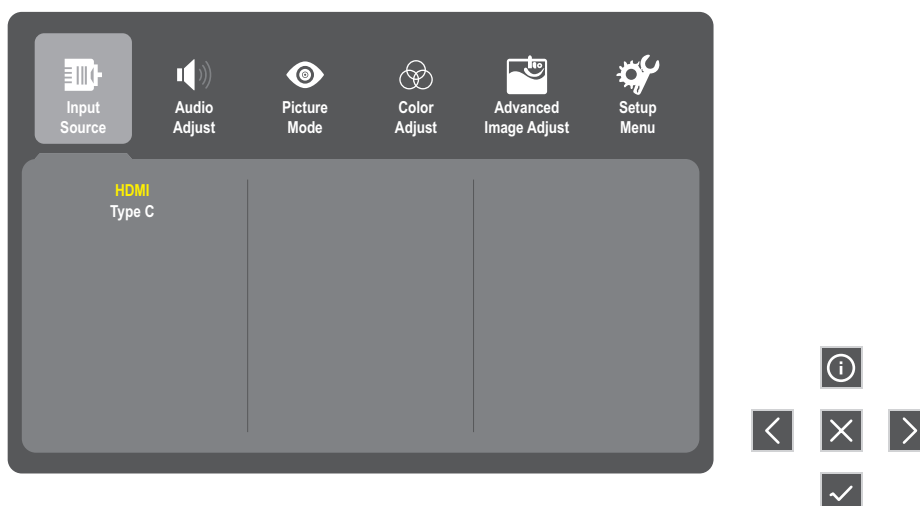

2. Déplacez la **touche fléchée** ◀ ou ▶ pour sélectionner le menu principal. Appuyez ensuite sur la **touche** pour accéder au menu sélectionné.

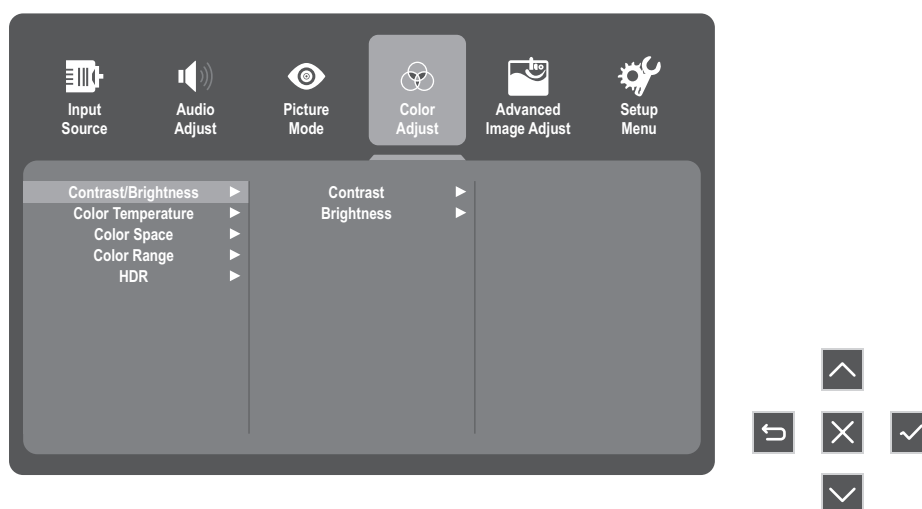

# MENU AFFICHÉ À L'ÉCRAN

3. Déplacez la **touche fléchée ▲** ou **▼** pour sélectionner l'option de menu souhaitée. Appuyez ensuite sur la **✓** **touche** pour accéder au sous-menu.

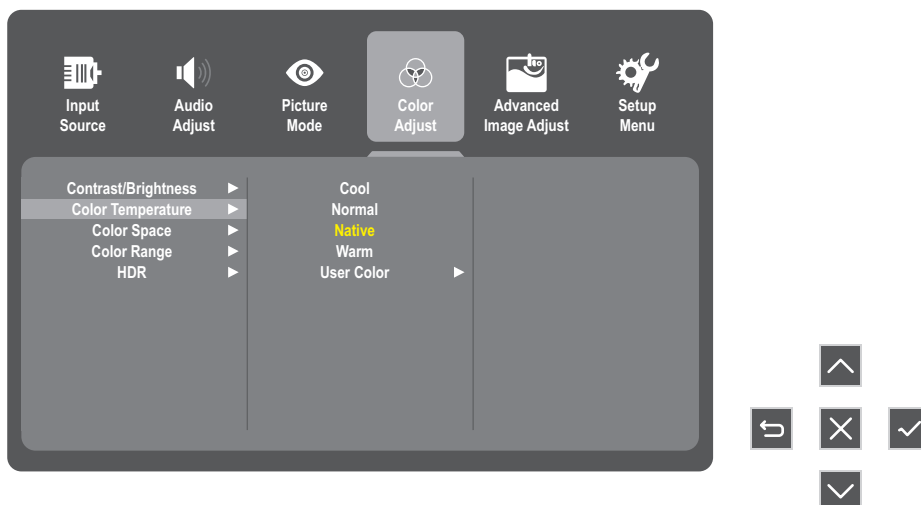

4. Déplacez la **touche fléchée ▲** ou **▼** pour ajuster/sélectionner le réglage. Puis appuyez sur la **✓** **touche** pour confirmer. Ou déplacez la touche fléchée **◀** ou **▶** pour effectuer les réglages.

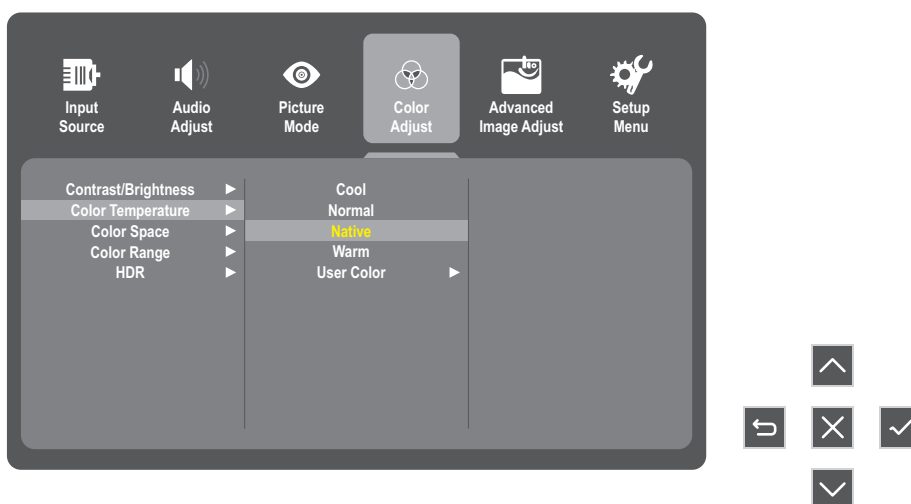

## Remarque :

- ◆ Certains réglages d'options de menu ne nécessitent pas que l'utilisateur appuie sur la **touche fléchée** pour confirmer la sélection. Suivez le guide des touches pour sélectionner l'option ou effectuer les réglages.

5. Suivez le guide **Touche** pour revenir à l'écran précédent.

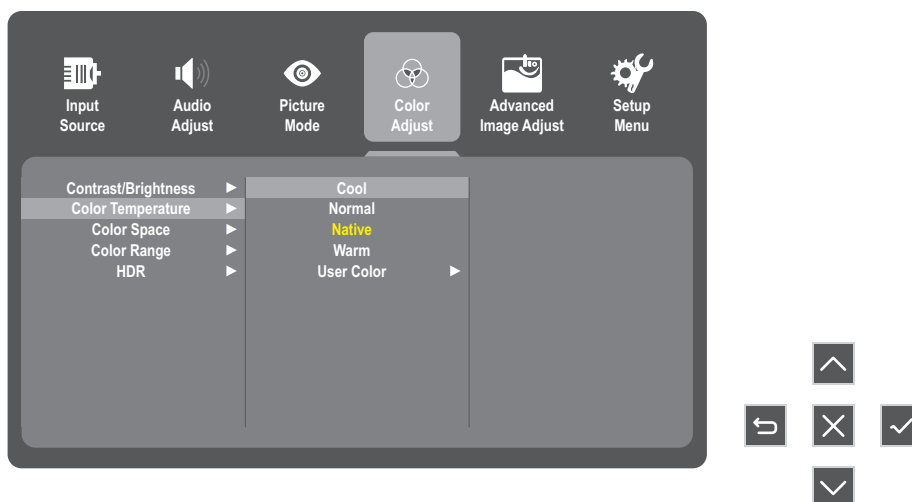

# MENU AFFICHÉ À L'ÉCRAN

Menu principal	Sous-menu	Option de menu		
Source d'entrée	HDMI			
	Type C			
Réglage audio	Volume	(-/+, 0~100)		
	Muet	Activé		
		Désactivé		
Mode Image	Standard			
	Jeu FPS			
	Jeu RTS			
	Jeu MOBA			
	Film			
	Web			
	Texte			
	MAC			
	Mono			
Réglage de la couleur	Contraste/Luminosité	Contraste	(-/+, 0~100)	
		Luminosité	(-/+, 0~100)	
	Température des couleurs	Froid		
		Normal		
		Native		
		Chaud		
		Couleur personnalisée	Rouge	(-/+, 0~100)
	Vert		(-/+, 0~100)	
	Bleu		(-/+, 0~100)	
	Espace colorimétrique	Auto		
		Mode RVB		
		Mode YUV		
	Gamme de couleurs	Auto		
		Complète		
		Limité		
HDR	Auto			
	Désactivé			
Réglage image avancé	Netteté	(-/+,0~100/25)		
	Filtre de lumière bleue	(-/+,0~100/1)		
	Rapport L/H	4:3		
		Plein écran		
	Surbalayage	Activé		
		Désactivé		
	Niveau Noir	(-/+, 0~100/10)		

# MENU AFFICHÉ À L'ÉCRAN

Menu principal	Sous-menu	Option de menu
<b>Menu de configuration</b>	Langue	English
		Français
		Deutsch
		Español
		Italiano
		Suomi
		Русский
		Türkçe
		繁體中文
	Avis sur la résolution	Activé
		Désactivé
	Information	Résolution : Fréquence H. : Fréquence V. : Horloge Pixel :
	Durée de l'OSD	5/15/30/60
	Transparence OSD	Activé
		Désactivé
	Voyant DEL	Activé
		Désactivé
	Veille	Activé
		Désactivé
	Sommeil	30 minutes
		45 minutes
		60 minutes
		120 minutes
		Désactivé
	Mode ÉCO	Élevée
		Désactivé
		Basse
DDC/CI	Activé	
	Désactivé	
Réinitialisation OSD		

# CHAPITRE 4 : ANNEXE

## 4.1 Messages d'avertissement

Message d'avertissement	Cause	Solution
Aucun signal	L'écran LCD n'arrive pas à détecter le signal de la source d'entrée.	<ul style="list-style-type: none"><li>• Vérifiez si la source d'entrée est ALLUMÉ.</li><li>• Vérifiez si le câble du signal est correctement branché.</li><li>• Vérifiez si les broches de la fiche du câble sont tordues ou endommagées.</li></ul>
Avis sur la résolution Pour une meilleure qualité d'image, choisissez la résolution 1920X1080	Le réglage de résolution de la carte graphique n'est pas la résolution optimale pour ce modèle.	<ul style="list-style-type: none"><li>• Modifiez la résolution de votre carte graphique</li></ul>

# ANNEXE

## 4.2 Résolution prise en charge

Élément	Résolution	Horizontal	Bande passante	Remarque
		Fréquence (kHz)	Fréquence (Hz)	
1	640×480	31,469	60	DMT
2	640×480	35,000	67	MAC
3	640×480	37,861	72	DMT
4	640×480	37,500	75,0	DMT
5	720×400	31,469	70	DOS
6	800×600	35,156	56	DMT
7	800×600	37,879	60	DMT
8	800×600	48,077	72	DMT
9	800×600	46,875	75	DMT
10	832×624	49,725	75	MAC
11	1024×768	48,363	60	DMT
12	1024×768	56,476	70	DMT
13	1024×768	60,023	75	DMT
14	1152×870	68,681	75	MAC
15	1280×720	45,000	60	DMT
16	1280×960	60,000	60	DMT
17	1280×1024	63,981	60	DMT
18	1280×1024	79,976	75	DMT
19	1440×900	55,935	60	DMT
20	1400×1050	65,317	60	DMT
21	1600×1200	75,00	60	1.DMT
22	1680×1050	65,290	60	DMT
23	1920×1080	67,500	60	1.DMT
24	2560×1440	88,786	60	
25	3840×2160	134,7	60	

## 4.3 Entretien

### Précautions générales

- Assurez-vous que le moniteur est éteint et que le câble d'alimentation est débranché de la prise de courant.
- Ne pulvérisez et ne versez jamais de liquide directement sur l'écran ou le boîtier.
- Manipulez le moniteur avec précaution, car un moniteur de couleur foncée, s'il est éraflé, peut présenter des marques plus facilement qu'un moniteur de couleur plus claire.

### Nettoyage de l'écran

- Essayez l'écran avec un chiffon propre, doux et non pelucheux. Cela permet d'éliminer la poussière et autres particules.
- Si l'écran n'est toujours pas propre, appliquez une petite quantité de nettoyant pour vitres sans ammoniac et sans alcool sur un chiffon propre, doux et non pelucheux, puis essuyez l'écran.

### Nettoyage du boîtier

- Utilisez un chiffon doux et sec.
- Si le boîtier n'est toujours pas propre, appliquez une petite quantité de détergent doux non abrasif sans ammoniac et sans alcool sur un chiffon propre, doux et non pelucheux, puis essuyez la surface.

### Clause de non-responsabilité

- Il n'est pas recommandé d'utiliser des nettoyants à base d'ammoniac ou d'alcool sur l'écran ou le boîtier. Certains nettoyants chimiques peuvent endommager l'écran et/ou le boîtier du moniteur.
- Nous ne sommes pas responsables des dommages résultant de l'utilisation de nettoyants à base d'ammoniac ou d'alcool.

## 4.4 Dépannage

Cette section décrit certains problèmes courants que vous pouvez rencontrer lors de l'utilisation du moniteur.

Problème ou question	Solutions possibles
Absence d'alimentation	<ul style="list-style-type: none"> <li>Assurez-vous d'avoir allumé le moniteur en appuyant sur la <b>touche fléchée</b>.</li> <li>Assurez-vous que le cordon d'alimentation est correctement et fermement connecté au moniteur et à la prise de courant.</li> <li>Branchez un autre appareil électrique sur la prise de courant pour vérifier que la prise délivre du courant.</li> </ul>
L'appareil est allumé (On), mais aucune image n'apparaît à l'écran.	<ul style="list-style-type: none"> <li>Assurez-vous que le câble vidéo reliant le moniteur à l'ordinateur est correctement et fermement connecté.</li> <li>Réglez les paramètres de luminosité et de contraste.</li> <li>Assurez-vous que la bonne source d'entrée est sélectionnée.</li> </ul>
Couleurs incorrectes ou anormales	<ul style="list-style-type: none"> <li>S'il manque des couleurs (rouge, vert ou bleu), vérifiez le câble vidéo pour vous assurer qu'il est correctement et fermement connecté. Des broches lâches ou cassées dans le connecteur du câble peuvent provoquer une mauvaise connexion.</li> <li>Connectez le moniteur à un autre ordinateur.</li> <li>Si vous avez une carte graphique plus ancienne, contactez ViewSonic® pour obtenir un adaptateur non DDC.</li> </ul>
L'image à l'écran est trop claire ou trop sombre	<ul style="list-style-type: none"> <li>Réglez les paramètres de luminosité et de contraste via le menu OSD.</li> <li>Réinitialisez le moniteur aux paramètres d'usine.</li> </ul>
L'image de l'écran est coupée par intermittences	<ul style="list-style-type: none"> <li>Assurez-vous que la bonne source d'entrée est sélectionnée.</li> <li>Vérifiez que les broches du connecteur du câble vidéo ne sont ni pliées ni cassées.</li> <li>Assurez-vous que le câble vidéo reliant le moniteur à l'ordinateur est correctement et fermement connecté.</li> </ul>
L'image à l'écran est floue	<ul style="list-style-type: none"> <li>Ajustez la résolution au bon rapport L/H.</li> <li>Réinitialisez le moniteur aux paramètres d'usine.</li> </ul>
L'écran n'est pas centré correctement	<ul style="list-style-type: none"> <li>Réglez les commandes horizontales et verticales via le menu OSD.</li> <li>Vérifiez le rapport L/H.</li> <li>Réinitialisez le moniteur aux paramètres d'usine.</li> </ul>
L'écran apparaît jaune	<ul style="list-style-type: none"> <li>Assurez-vous que le « filtre de lumière bleue » est désactivé.</li> </ul>
Le menu OSD n'apparaît pas à l'écran/les commandes OSD sont inaccessibles	<ul style="list-style-type: none"> <li>Vérifiez que le menu OSD n'est pas verrouillé.</li> <li>Éteignez le moniteur, débranchez le cordon d'alimentation, rebranchez-le, puis rallumez le moniteur.</li> <li>Réinitialisez le moniteur aux paramètres d'usine.</li> </ul>
Les touches du panneau de contrôle ne fonctionnent pas	<ul style="list-style-type: none"> <li>Appuyez sur une seule touche à la fois.</li> <li>Redémarrez l'ordinateur.</li> </ul>
Aucune sortie audio	<ul style="list-style-type: none"> <li>Si vous utilisez des écouteurs/un casque, veillez à les/le connecter sur la prise casque de 3,5 mm.</li> <li>Assurez-vous que le volume n'est pas coupé ou qu'il n'est pas réglé sur 0.</li> <li>Vérifiez le réglage de l'entrée audio.</li> </ul>

# ANNEXE

Le moniteur ne s'ajuste pas	<ul style="list-style-type: none"><li>• Assurez-vous qu'il n'y a pas d'obstacle à proximité ou sur le moniteur, et que l'espacement est suffisant.</li><li>• Pour plus d'informations, consultez « Ajuster l'angle de visualisation ».</li></ul>
Les périphériques USB connectés au moniteur ne fonctionnent pas	<ul style="list-style-type: none"><li>• Assurez-vous que le câble USB est bien connecté.</li><li>• Essayez de changer de port USB (si possible).</li><li>• Certains périphériques USB nécessitent un courant électrique plus élevé ; connectez le périphérique directement à l'ordinateur.</li></ul>
L'appareil externe est connecté, mais aucune image n'apparaît à l'écran.	<ul style="list-style-type: none"><li>• S'assurer que l'appareil est sous tension (On)</li><li>• Réglez la luminosité et le contraste via le menu OSD.</li><li>• Vérifiez le câble de connexion et assurez-vous qu'il est correctement et fermement connecté. Des broches lâches ou cassées dans le connecteur du câble peuvent provoquer une mauvaise connexion.</li></ul>

# CHAPITRE 5 : SPÉCIFICATIONS

## 5.1 Spécifications du moniteur

N1651		
Panneau	Type d'écran	OLED
	Taille de l'écran	15,6"
	Résolution max.	UHD 3840 x 2160
	Pas de pixels	0,896 mm
	Luminosité	400 cd/m <sup>2</sup>
	Rapport de contraste	100000:1
	Angle de vue (H/V)	170°/170°
	Couleurs d'affichage	1,07B
	Temps de réponse	1 ms
Fréquence (H/V)	Fréq. H	15 kHz ~ 160 kHz
	Fréq. V	40 Hz ~ 75 Hz
Entrée	Mini HDMI	1.4 x 1
	Type-C	x 2 (PD 60 W)
Audio	Sortie audio	Port audio stéréo (3,5 mm)
	Haut-parleurs internes	1W x 2
	Sortie haut-parleur (RMS)	0,8W x 2
Alimentation	Alimentation	Externe
	Besoins énergétiques	5-20V, 3A
	Mode Marche	11,2W (marche)
	Mode veille	< 0,5W
	Mode Éteint	< 0,3W
Verre	Traitement de surface	AF
	Épaisseur	0,55 mm (0.02")
	Taux de réflexion	< 1%
	Brume	< 2%
	Dureté au crayon	8H
	Classe IK	IK03
Conditions de fonctionnement	Température	0°C - 40°C (32 °F-104 °F)
	Humidité	20% - 80% (sans condensation)
Conditions de stockage	Température	-20°C - 60°C (-4 °F-140 °F)
	Humidité	5%-90% (sans condensation)
Dimensions	Produit avec le socle (L x H x P)	351,9 x 223,0 x 15,1 mm (13,9" x 8,8" x 0,6")
	Emballage (L x H x P)	441,0 x 320,0 x 93,0 mm (17,4" x 12,6" x 3,7")
Poids	Produit avec le socle	0,7 kg (1,5 lb)
	Produit	2,1 kg (4,6 lb)

### Remarque :

- ◆ Toutes les spécifications sont sujettes à modification sans préavis.
- ◆ Lorsqu'un port Type C reconnaît un appareil externe comme un adaptateur d'alimentation, il ne fait que distribuer le courant. Il n'affiche PAS le signal d'entrée.
- ◆ Ce n'est que lorsque l'un des ports Type C est reconnu comme un adaptateur d'alimentation que l'autre peut fournir une alimentation bidirectionnelle.

# SPÉCIFICATIONS

## 5.2 Dimensions du moniteur

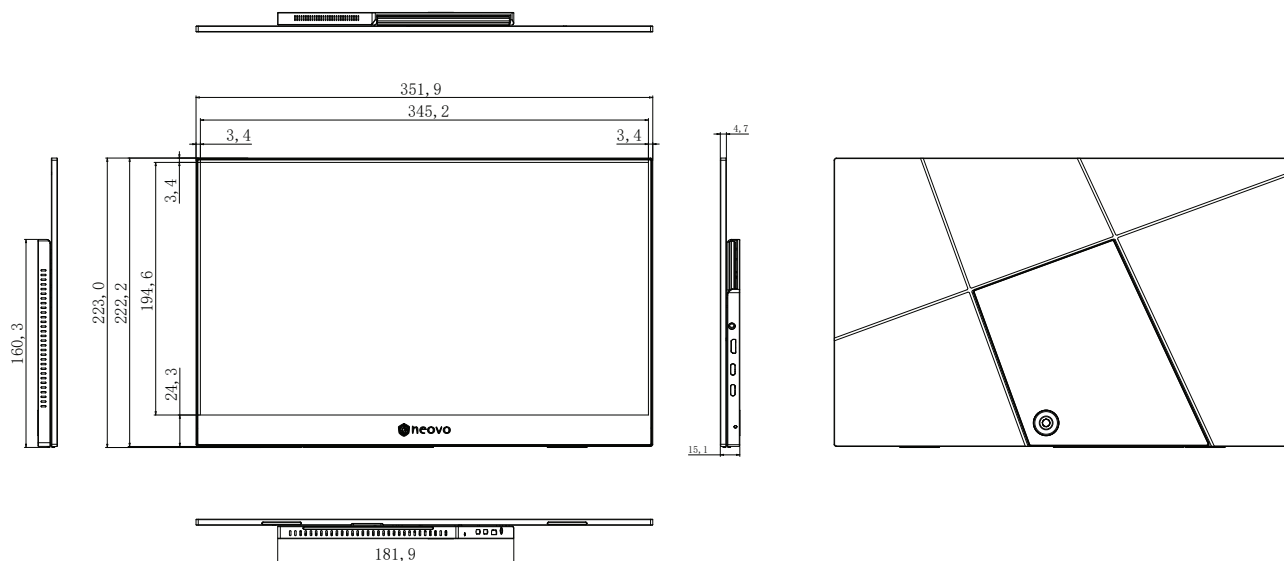

### AG Neovo

Company Address: 5F-1, No. 3-1, Park Street, Nangang District, Taipei, 11503, Taiwan.

Copyright © 2026 AG Neovo. All rights reserved.

N1651 EPREL registration number : 2298541

N16510\_UM\_V013