



THE DISPLAY CHOICE  
OF PROFESSIONALS™

Monitor de pantalla táctil TX-2202A & TX-2202A White

[www.agneovo.com](http://www.agneovo.com)

**Manual del usuario**

# TABLA DE CONTENIDO

## INFORMACIÓN DE SEGURIDAD

|           |   |
|-----------|---|
| WEEE..... | 4 |
|-----------|---|

## PRECAUCIONES

|                                  |   |
|----------------------------------|---|
| Aviso.....                       | 5 |
| Precauciones de instalación..... | 5 |
| Precauciones de uso.....         | 6 |
| Limpieza y mantenimiento.....    | 7 |
| Aviso para el monitor LCD .....  | 7 |

## CAPÍTULO 1: DESCRIPCIÓN DEL PRODUCTO

|  |    |
|--|----|
| 1.1 Contenido del paquete .....                        | 8  |
| 1.2 Quitar y acoplar la cubierta para los cables ..... | 9  |
| 1.3 Instalar el pedestal .....                         | 10 |
| 1.4 Ajustar la inclinación.....                        | 10 |
| 1.5 Instalación en la pared .....                      | 11 |
| 1.6 Información general del monitor LCD.....           | 12 |
| 1.6.1 Vista frontal .....                              | 12 |
| 1.6.2 Vista posterior .....                            | 12 |
| 1.6.3 Botones de control .....                         | 13 |

## CAPÍTULO 2: REALIZAR LAS CONEXIONES

|   |    |
|---|----|
| 2.1 Conectar la alimentación de CA.....                             | 16 |
| 2.2 Conectar señales de fuente de entrada .....                     | 17 |
| 2.3 Conectar dispositivos de audio .....                            | 18 |
| 2.4 Conectar el controlador OSD cableado.....                       | 18 |
| 2.5 Conexión de USB para control de pantalla táctil.....            | 19 |
| Deshabilitar la función táctil.....                                 | 19 |
| 2.6 Requisitos de ventilación para la ubicación de la carcasa ..... | 19 |

## CAPÍTULO 3: VISUALIZACIÓN DE MENÚS EN PANTALLA

|                               |    |
|-------------------------------|----|
| 3.1 Utilizar el menú OSD..... | 20 |
| 3.2 Árbol de menús OSD .....  | 22 |

## CAPÍTULO 4: AJUSTAR EL MONITOR LCD

|                                  |    |
|----------------------------------|----|
| 4.1 Menú Imagen .....            | 23 |
| 4.2 Menú Opciones avanzadas..... | 25 |
| 4.3 Menú OSD.....                | 26 |
| 4.4 Menú Sistema .....           | 28 |

## CAPÍTULO 5: APÉNDICE

|   |    |
|---|----|
| 5.1 Mensajes de advertencia .....                                 | 30 |
| 5.2 Temporización .....   | 31 |
| 5.3 Instalación del controlador de la pantalla táctil.....        | 32 |
| 5.3.1 Instalación de la herramienta de calibración opcional ..... | 32 |
| 5.4 Limpieza .....  | 33 |
| 5.5 Solucionar problemas.....                                     | 34 |

# TABLA DE CONTENIDO

## CAPÍTULO 6: ESPECIFICACIONES

|  |    |
|--|----|
| 6.1 Especificaciones del monitor ..... | 35 |
| 6.2 Dimensiones del monitor .....      | 36 |

# INFORMACIÓN DE SEGURIDAD

## WEEE

Eliminación de equipos de desecho por usuarios en hogares particulares de la Unión Europea.

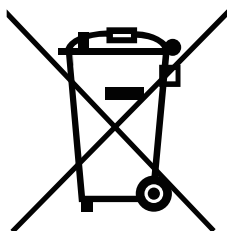

Este símbolo en el producto o su embalaje indica que no se debe desechar con el resto de residuos domésticos. En su lugar, es responsabilidad suya deshacerse del equipo que desea desechar, entregándolo en un punto de recogida designado para el reciclaje de desechos de equipos eléctricos y electrónicos. La recogida y reciclaje por separado del equipo antiguo en el momento en el que se deshaga de él, ayudará a conservar los recursos naturales y a garantizar que se recicla de forma que proteja la salud humana y el medioambiente. Para más información acerca de dónde puede deshacerse de los equipos para el reciclaje, póngase en contacto con la oficina de ciudad de su localidad, con su servicio de desechos de desperdicios domésticos o con el comercio en el que adquirió el producto.

Para hogares particulares de la Unión Europea. Para ayudar a conservar los recursos naturales y asegurarse de que el producto se recicla de forma que proteja la salud humana y el medioambiente, nos gustaría llamarle la atención a las siguientes indicaciones:

- El contenedor tachado en el dispositivo o su embalaje indica que el producto cumple con la Directiva Europea WEEE (Desechos de equipos eléctricos y electrónicos).
- Deseche siempre los dispositivos viejos por separado de la basura doméstica.
- Las pilas deben ser retiradas de antemano y desechadas por separado en el sistema de recolección adecuados.
- Usted es responsable con respecto a la eliminación de datos personales en los dispositivos viejos antes de eliminarlos.
- Los hogares particulares pueden entregar sus dispositivos antiguos gratis.
- Para más información acerca de dónde puede deshacerse de los equipos para el reciclaje, póngase en contacto con la oficina de ciudad de su localidad, con su servicio de desechos de desperdicios domésticos o con el comercio en el que adquirió el producto.

# PRECAUCIONES

## PRECAUCIONES



### Símbolos utilizados en este manual



Este icono indica la existencia de un riesgo potencial que podría provocar lesiones personales o daños al producto.



Este icono indica información de funcionamiento o de servicio técnico importante.

## Aviso

- Lea este manual del usuario atentamente antes de utilizar el monitor LCD y guárdelo por si tuviera que consultarlo en otro momento.
- Las especificaciones del producto y otra información proporcionada en este manual del usuario solamente deben utilizarse como referencia. Toda la información está sujeta a cambios sin previo aviso. El contenido actualizado se puede descargar de nuestro sitio web en [www.agneovo.com](http://www.agneovo.com).
- Para proteger sus derechos como consumidor, no quite ninguna pegatina del monitor LCD. Este hecho podría afectar a la resolución del período de garantía.

## Precauciones de instalación



No coloque el monitor LCD cerca de fuentes de calor, como por ejemplo radiadores, aberturas de ventilación o a la luz directa del sol.



No tape ni bloquee los orificios de ventilación de la carcasa.



Coloque el monitor LCD en un área estable. No coloque el monitor LCD donde pueda sufrir vibraciones o impactos.



Coloque el monitor LCD en un área perfectamente ventilada.



No coloque el monitor LCD en el exterior.



No coloque el monitor LCD en un entorno con polvo o humedad.



No derrame líquido ni inserte objetos afilados en el monitor LCD a través de los orificios de ventilación. Si lo hace, se puede provocar un incendio accidental, descargas eléctricas o el monitor LCD puede resultar dañado.

# PRECAUCIONES

## Precauciones de uso



Utilice solamente el cable de alimentación proporcionado con el monitor LCD.



La toma de corriente debe estar instalada junto al monitor LCD y se debe tener acceso a él sin ninguna dificultad.



Si utiliza un alargador con el monitor LCD, asegúrese de que el consumo de corriente total enchufado a la toma de corriente no supera el amperaje permitido.



No deje que nada descansa sobre el cable de alimentación. No coloque el monitor LCD donde el cable de alimentación se pueda pisar.



Si no va a utilizar el monitor LCD durante un prolongado período de tiempo, desenchufe el cable de alimentación de la toma de corriente eléctrica.



Para desconectar el cable de alimentación, agarre el cabezal del enchufe y tire de él. No tire del cable; si lo hace, se puede provocar un incendio o descargas eléctricas.



No desenchufe ni toque el cable de alimentación con las manos mojadas.



### ADVERTENCIA:

Desenchufe el cable de alimentación de la toma de corriente y póngase en contacto con el personal de servicio técnico cualificado cuando se den las siguientes condiciones:



- El cable de alimentación está dañado.
- El monitor LCD se ha caído o la carcasa se ha dañado.
- El monitor LCD emite humo o un fuerte olor.



El montaje en el techo o en cualquier superficie horizontal elevada no es aconsejable.



### ADVERTENCIA:

La instalación de las pantallas que no se realice conforme a las instrucciones puede dar lugar a consecuencias no deseadas, como por ejemplo daños o lesiones personales. Es muy recomendable, que los usuarios que ya hayan montado el monitor en el techo o en cualquier otra superficie horizontal elevada se pongan en contacto con AG Neovo para obtener consejos y soluciones que le ayudarán a disfrutar plenamente de dicho monitor.

# PRECAUCIONES

---

## Limpieza y mantenimiento

---



No intente reparar el monitor LCD usted mismo. Deje esta tarea en manos del personal de servicio técnico.

Si abre o quita la carcasa puede quedar expuesto a voltajes peligrosos y a otros riesgos.

---

---

## Aviso para el monitor LCD

---

Para mantener el rendimiento luminoso estable, es recomendable utilizar un valor bajo de brillo.

Debido al período de vida útil de la lámpara, es normal que la calidad del brillo del monitor LCD disminuya con el tiempo.

Cuando se muestran imágenes estáticas durante prolongados períodos de tiempo, se puede quedar una imagen permanente en el monitor LCD. Este fenómeno se conoce como retención o envejecimiento.

Para evitar la retención de imágenes, lleve a cabo cualquiera de los métodos siguientes:

- Establezca un período de tiempo para que el monitor LCD se apague después de unos minutos de inactividad.
- Utilice un protector de pantalla que tenga gráficos móviles o una imagen en blanco y negro.
- Cambie los fondos de escritorio con cierta frecuencia.
- Ajuste el monitor LCD con un bajo valor de brillo.
- Apague el monitor LCD cuando no utilice el sistema.

Cuando el monitor LCD muestre retención de imágenes:

- Apague el monitor LCD durante un prolongado período de tiempo. Podemos estar hablando de varias horas o varios días.
  - Utilice un protector de pantalla y ejecútelo durante un prolongado período de tiempo.
  - Utilice una imagen en blanco y negro y muéstrela durante un prolongado período de tiempo.
- 

El interior del monitor LCD contiene millones de microtransistores. Es normal que unos pocos transistores resulten dañados y generen puntos. Se trata de una anomalía aceptable que no se considera una avería.

---

# CAPÍTULO 1: DESCRIPCIÓN DEL PRODUCTO

## 1.1 Contenido del paquete

Cuando desempaque el producto, asegúrese de que todos los elementos siguientes están incluidos en la caja. Si alguno de ellos falta o está dañado, póngase en contacto con su distribuidor.

**Monitor LCD**

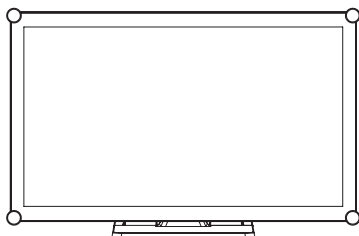

**Guía de inicio rápido**



**Tarjeta de garantía**

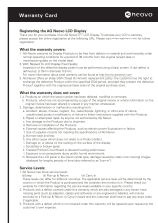

**Tornillo y tapa para los cables**

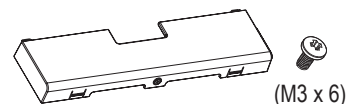

**Adaptador de alimentación(\*)**

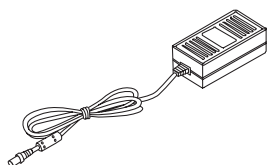

**Cable de alimentación**

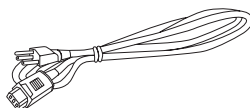

**Cable HDMI**

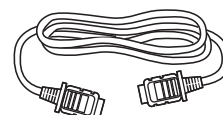

**Cable VGA**

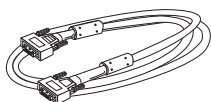

**Cable USB**



**Cable de audio**

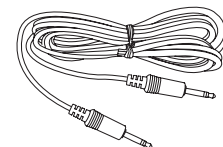

**Nota: (\*)**

- Utilice solamente el cable de alimentación suministrado.
- Las imágenes anteriores son solamente para referencia. Los artículos reales embalados pueden variar.
- (\*) Utilice solamente el adaptador de alimentación suministrado:
  - Proveedor: Delta/ SOY/ ADAPTER
  - N.º de modelo: ADP-50YH B/ SOY-1200500-327/ ATM065T-P120
  - Valores nominales: 12V 4.16A/12V 4.16A/12V 5.0A

# DESCRIPCIÓN DEL PRODUCTO

## 1.2 Quitar y acoplar la cubierta para los cables

1. Tumbé el monitor LCD boca abajo sobre una superficie plana y uniforme.
2. Presione seguros de la cubierta para los cables y, a continuación, retire dicha cubierta como se muestra en la siguiente ilustración.

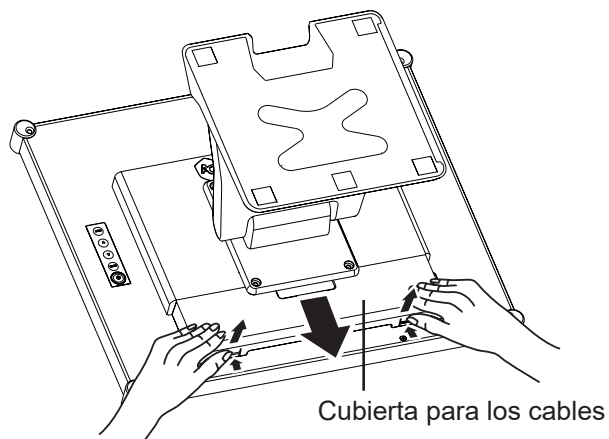

3. Después de conectar los cables a los conectores apropiados y colocar todos los cables debajo del borde de la cubierta, coloque la cubierta de los cables. Saque el tornillo (M3 x 6) de la caja de accesorios e insértelo en la cubierta de los cables y en el monitor.

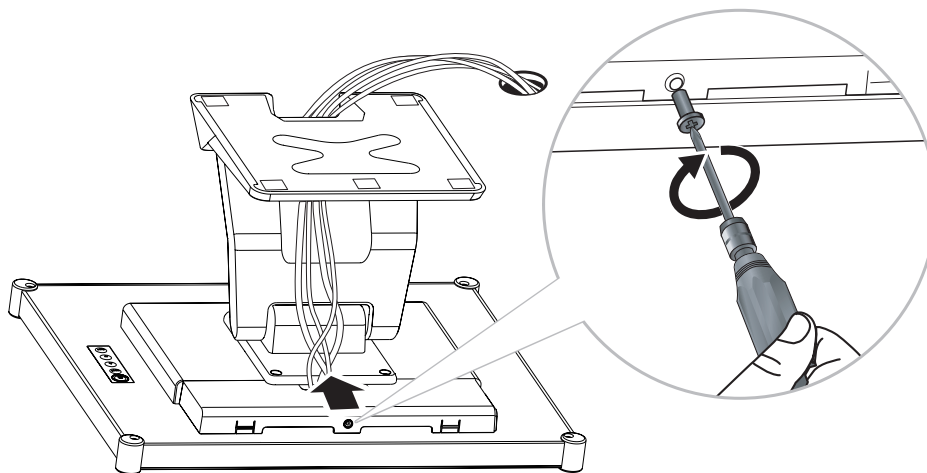

# DESCRIPCIÓN DEL PRODUCTO

## 1.4 Ajustar la inclinación

Para una visualización cómoda, incline el monitor LCD hasta un ángulo comprendido entre  $-5^{\circ}$  y  $90^{\circ}$ . Sujete el pedestal con una mano y utilice la otra para ajustar el monitor LCD en el ángulo que desee.

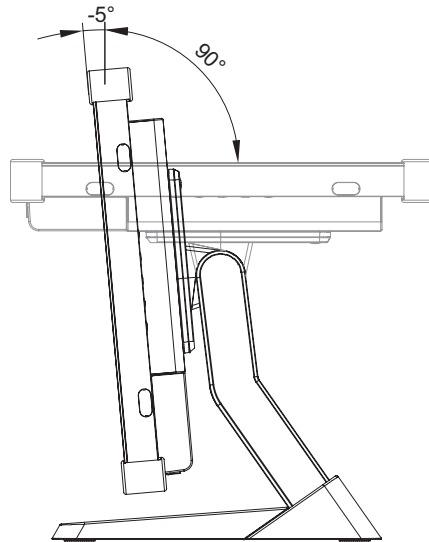

# DESCRIPCIÓN DEL PRODUCTO

## 1.5 Instalación en la pared

Para instalar el monitor LCD en la pared, atornille el soporte de instalación en los orificios VESA situados en la parte posterior de dicho monitor.

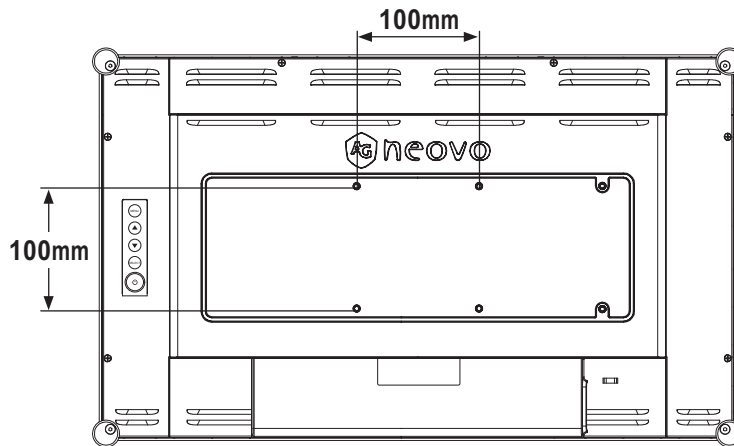

**Nota:** Tome las medidas que estime oportuno para evitar que el monitor LCD se caiga y reduzca el riesgo de daños personales y materiales en caso de que se produzcan terremotos u otras catástrofes.

- Utilice solamente el kit de instalación en pared de 100 x 100 mm recomendado por AG Neovo. Todos los kits de instalación en pared de AG Neovo cumplen la norma VESA.
- Asegure el monitor LCD en una pared sólida lo suficientemente resistente como para aguantar su peso.
- Es recomendable instalar el monitor LCD en la pared sin inclinarlo hacia abajo.
- Para el modelo TX-2202A, la distancia entre la superficie de la tapa trasera y la parte inferior del agujero del tornillo es de 7 mm. Utilice cuatro tornillos M4 de la longitud adecuada para instalar el monitor. El pedestal de montaje debe poder soportar un peso de al menos 6,7 kg (14,8 lb).

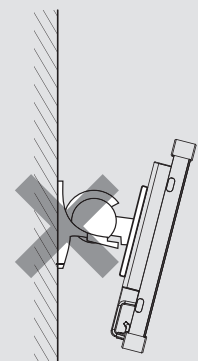

# DESCRIPCIÓN DEL PRODUCTO

## 1.6 Información general del monitor LCD

### 1.6.1 Vista frontal

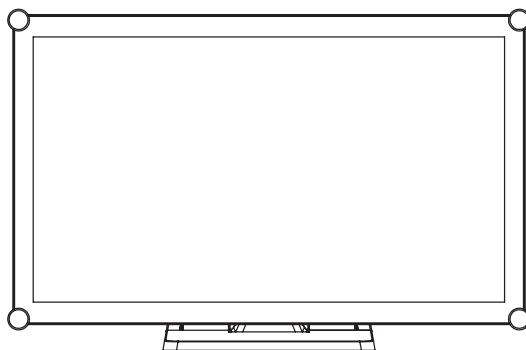

### 1.6.2 Vista posterior

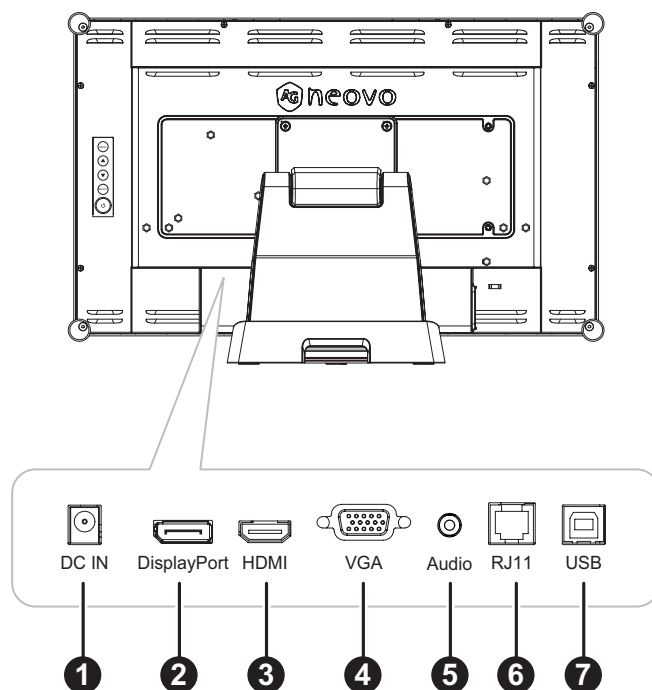

- 1 ENTRADA DE CC:**  
Permite realizar la conexión con el adaptador de alimentación suministrado.
- 2 DisplayPort:**  
permite conectar la entrada de señales DisplayPort.
- 3 HDMI:**  
Permite conectar la entrada de señales HDMI.
- 4 VGA:**  
Permite conectar la entrada de señales VGA.

# DESCRIPCIÓN DEL PRODUCTO

5

## ENTRADA\_AUDIO:

Permite conectar la entrada de señales de audio (conector de audio estéreo de 3,5 mm).

6

## RJ11:

Permite realizar la conexión con el control OSD cableado. (No conecte el cable del teléfono o de Internet al puerto de tipo RJ).

7

## USB:

permite realizar la conexión USB para el control de pantalla táctil.

### 1.6.3 Botones de control

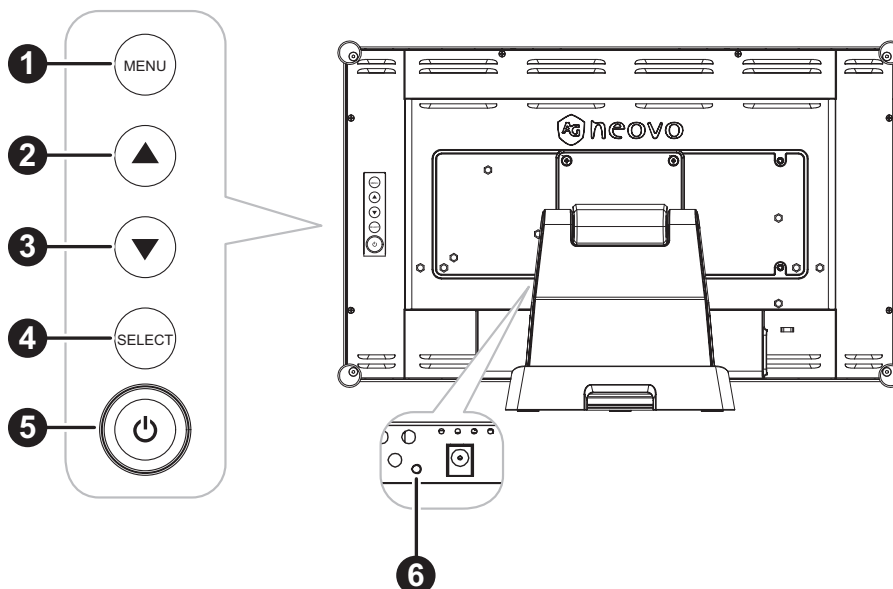

1

## MENÚ:

- ACTIVACIÓN y DESACTIVACIÓN del menú OSD y volver al elemento principal.

2

## ARRIBA (▲): Tecla de acceso directo: Brightness (Brillo)

- Cuando el menú OSD se encuentre ACTIVADO, recorra los iconos de ajuste o ajuste una función.
- Cuando se presiona el botón ARRIBA, se puede ajustar el brillo. El botón ARRIBA/ABAJO se puede usar para ajustar el brillo.

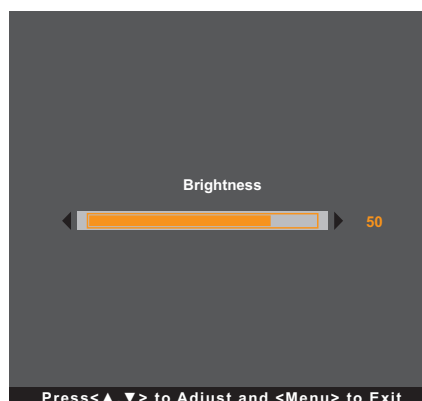

# DESCRIPCIÓN DEL PRODUCTO

## 3 ABAJO (▼): Tecla de acceso directo: Mudo

- Cuando el menú OSD se encuentre ACTIVADO, recorra los iconos de ajuste o ajuste una función.
- Cuando se presiona el botón ABAJO, permite ACTIVAR y DESACTIVAR el silencio de audio.

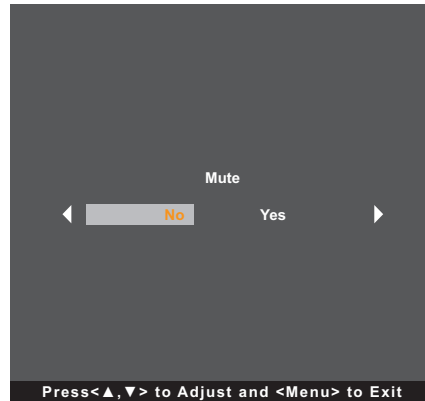

## 4 SELECT (SELECCIONAR):

- Cuando el menú OSD está ACTIVADO, el botón se utiliza para confirmar el ajuste de la función.
- Cuando se selecciona la fuente de entrada.
  - Si el monitor está en modo ENCENDIDO, presione la tecla SELECCIONAR durante 3 segundos para activar el menú "Selección de fuente".
  - Si el monitor está en modo Espera, presione la tecla SELECCIONAR durante 1 segundo para activar el menú "Selección de fuente".

**Nota:** Para un ajuste detallado de "Selección de fuente", consulte página 28.

## 5 ALIMENTACIÓN (⏻):

- Presione este botón para ENCENDER o APAGAR el monitor.

## 6 Indicador de alimentación:

Permite indicar el estado de funcionamiento del monitor LCD:

- Se ilumina en verde cuando el monitor LCD está activado.
- Se ilumina en ámbar cuando el monitor LCD se encuentra en el modo de espera.
- Se apaga cuando el monitor LCD está desactivado.

# DESCRIPCIÓN DEL PRODUCTO

**Nota:** Para bloquear o desbloquear el botón MENÚ y o el botón , presione los botones MENÚ ▼ y simultáneamente. A continuación, seleccione la función de bloqueo y desbloqueo deseada.

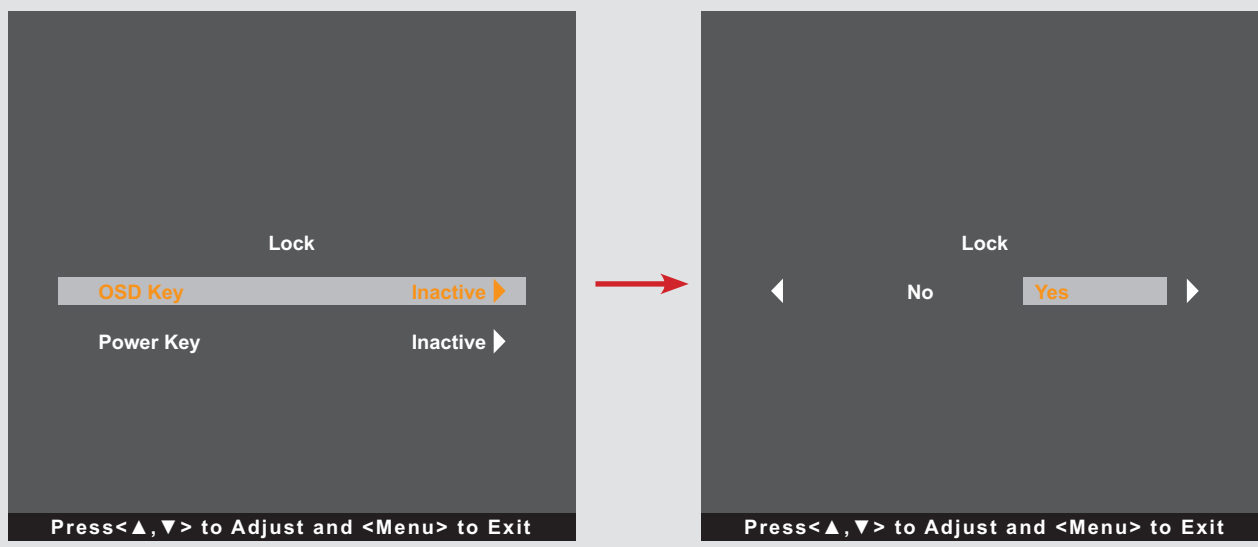

# CAPÍTULO 2: CONEXIONES



## PRECAUCIÓN:

Asegúrese de que el monitor LCD no está conectado a la toma de corriente eléctrica antes de realizar las conexiones. Si conecta los cables mientras la alimentación está CONECTADA, se pueden provocar descargas eléctricas o lesiones personales.

## 2.1 Conectar la alimentación de CA

1. Conecte el cable de alimentación al adaptador de alimentación.
2. Conecte el adaptador de alimentación a la entrada de alimentación de CC situada en la parte posterior del monitor LCD.
3. Inserte el enchufe del cable de alimentación a una toma de corriente eléctrica o a una fuente de alimentación.

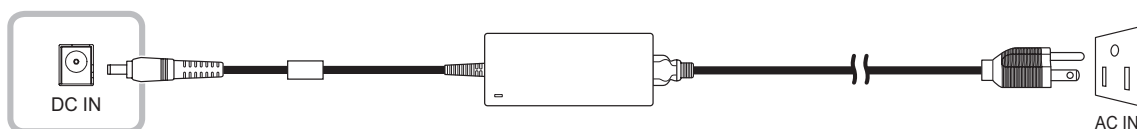

## PRECAUCIÓN:

Cuando desenchufe el cable de alimentación, hágalo agarrando el cabezal del enchufe de dicho cable. Nunca tire del cable.

## 2.2 Conectar señales de fuente de entrada

Las señales de fuente de entrada se pueden conectar con cualquiera de los cables siguientes:

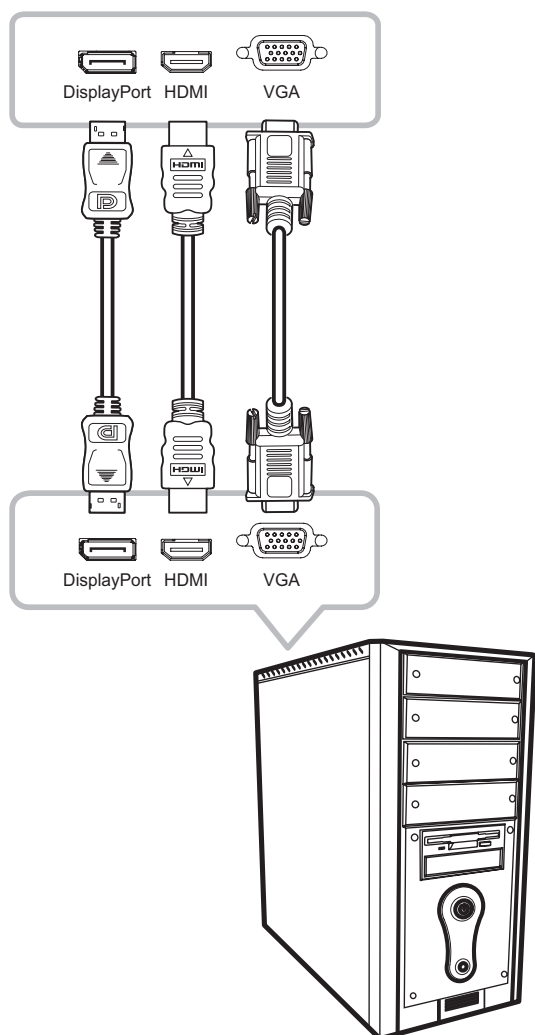

- **DisplayPort**

Inserte un extremo de un cable DP en el conector DisplayPort del monitor LCD y el otro extremo en el conector DisplayPort del equipo.

- **HDMI**

Inserte un extremo de un cable HDMI en el conector HDMI del monitor LCD y el otro extremo en el conector HDMI del equipo.

- **VGA**

Inserte un extremo de un cable D-Sub (VGA) en el conector D-SUB (VGA) del monitor LCD y el otro extremo en el conector D-SUB (VGA) del equipo.

**Nota:** Para asegurarse de que el monitor LCD funcione correctamente con el equipo, configure el modo de visualización de su tarjeta gráfica a una resolución igual o inferior a 1920 x 1080 y asegúrese de que la sincronización del modo de visualización sea compatible con el monitor LCD. Para conocer los modos de vídeo compatibles del monitor LCD, consulte "5.2 Temporización" en la página 31.

# CONEXIONES

## 2.3 Conectar dispositivos de audio

Inserte un extremo del cable de audio en el puerto de audio de la pantalla LCD y el otro extremo en el puerto de audio del equipo.

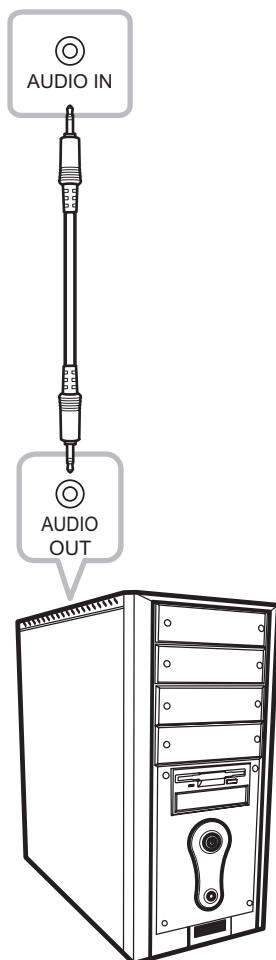

## 2.4 Conectar el controlador OSD cableado

Conecte el controlador OSD cableado (opcional, no suministrado) al conector RJ11 del monitor LCD.

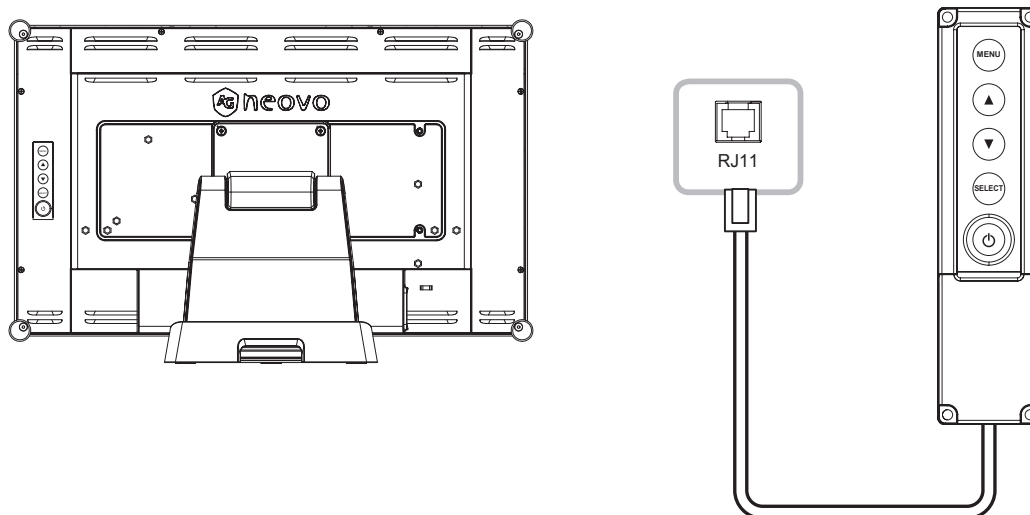

# CONEXIONES

## 2.5 Conexión de USB para control de pantalla táctil

Inserte un extremo de un cable USB en el conector USB de la pantalla LCD y el otro extremo en el conector USB del equipo.

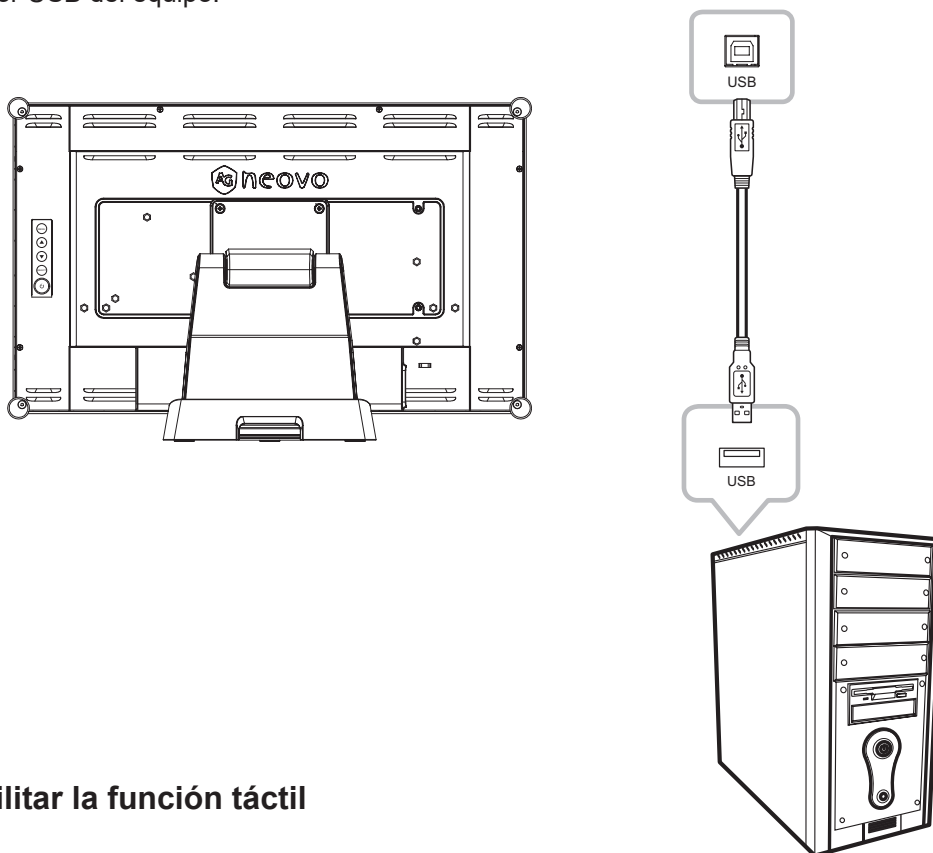

### Deshabilitar la función táctil

Para deshabilitar la función táctil, haga lo siguiente:

1. Presione los botones “Menú” y “Seleccionar” simultáneamente. El mensaje “Deshabilitar función táctil” aparece en la pantalla.

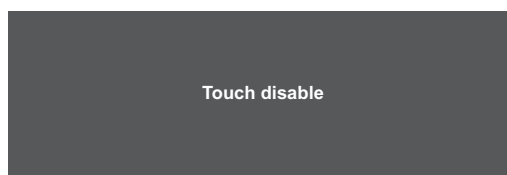

2. Para habilitar la función táctil, presione los botones “Menú” y “Seleccionar” simultáneamente durante cinco segundos.

## 2.6 Requisitos de ventilación para la ubicación de la carcasa

Para permitir que el calor se disperse, evite instalar el monitor LCD directamente en la pared de armarios y asegúrese de que se cumplan los requisitos de temperatura, humedad de funcionamiento y almacenamiento como se describe a continuación:

- Condiciones de funcionamiento: 0 °C-40 °C (32 °F-104 °F)
- Humedad de funcionamiento (sin condensación): 20 %-80 %
- Altitud de funcionamiento: < 3048 m (10 000 pies)
- Condiciones de almacenamiento: -20 °C-60 °C (-4 °F-140 °F)
- Humedad de almacenamiento (sin condensación): 10%-90%

# CAPÍTULO 3: MENÚS EN PANTALLA

## 3.1 Utilizar el menú OSD

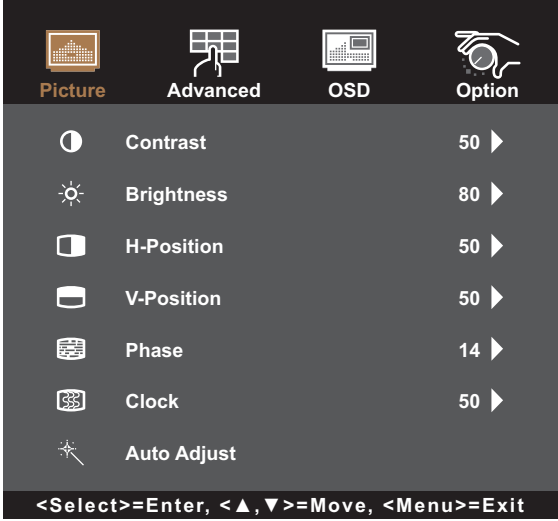
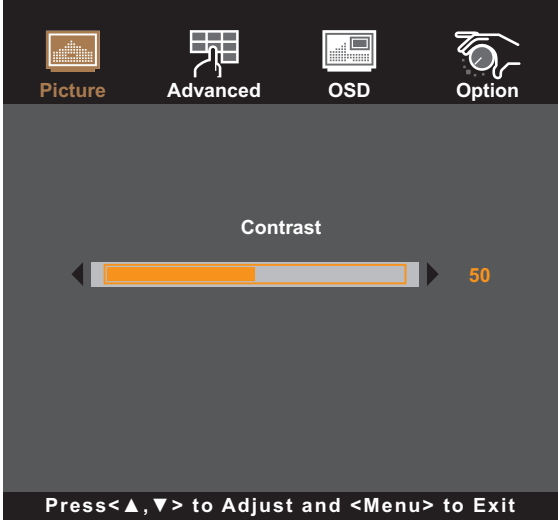
| # | Navegación mediante menús   | Uso   |
|---|---|---|
| 1 | <p>Mostrar la pantalla de menús principal.</p>  <p>&lt;Select&gt;=Enter, &lt;▲,▼&gt;=Move, &lt;Menu&gt;=Exit</p>   | <p>Presione el botón MENÚ.</p>  |
| 2 | <p>Permite entrar en el submenú.</p>  <p>Press&lt;▲,▼&gt; to Adjust and &lt;Menu&gt; to Exit</p> <p>El menú principal activo y el icono del submenú se resaltan en color naranja.</p> | <ol style="list-style-type: none"><li>1 Presione ▲/▼ para seleccionar el elemento de menú principal.</li><li>2 Presione SELECCIONAR para entrar en el submenú.</li><li>3 Presione ▲/▼ para seleccionar el elemento de submenú.</li><li>4 Presione SELECCIONAR para entrar en el submenú seleccionado.</li></ol> |

# MENÚS EN PANTALLA

| #   | Navegación mediante menú   | Uso   |
|---|--|---|
| <p><b>3</b> Ajuste la configuración o seleccione el valor.<br/>Por ejemplo:</p> |  <p>The screenshot shows the OSD menu with four options: Picture, Advanced, OSD, and Option. The 'Auto Adjust' option is selected, and the 'No' option is highlighted. The text 'Press &lt;▲, ▼&gt; to Adjust and &lt;Menu&gt; to Exit' is visible at the bottom of the screen.</p> | <ol style="list-style-type: none"> <li>1 Presione ▲/▼ para ajustar el valor o seleccionar la configuración.</li> <li>2 Presione SELECCIONAR para confirmar la configuración (si es necesario).</li> </ol> |
| <p><b>4</b></p>   | <p>Permite volver a un menú anterior y/o cerrar la ventana OSD.</p>  | <p>Presione MENÚ una vez para volver al menú anterior. Presione MENÚ repetidamente (si es necesario) para cerrar la ventana del menú OSD.</p>   |

**Nota:** Cuando la configuración se modifica, todos los cambios se guardan cuando el usuario realiza las siguientes acciones:

- Continúa con otro menú
- Sale del menú OSD
- Espera a que el menú OSD desaparezca

# MENÚ EN PANTALLA

## 3.2 Árbol de menús OSD

| Menú principal     | Submenú                   | Referencia                     |
|--------------------|---------------------------|--------------------------------|
| Imagen             | Contraste                 | Consulte la sección página 23. |
|                    | Brillo                    |                                |
|                    | Posición-H                |                                |
|                    | Posición-V                |                                |
|                    | Fase                      |                                |
|                    | Reloj                     |                                |
|                    | Ajuste automático         |                                |
| Opciones avanzadas | Temperatura de color      | Consulte la sección página 25. |
|                    | USUARIO                   |                                |
|                    | Modo imagen               |                                |
|                    | Nitidez                   |                                |
| OSD                | OSD Tiempo Maximo         | Consulte la sección página 26. |
|                    | OSD Position              |                                |
|                    | OSD H Position            |                                |
|                    | OSD V Position            |                                |
|                    | Interruptor táctil        |                                |
| Opciones           | Inicialización de fábrica | Consulte la sección página 28. |
|                    | Idioma                    |                                |
|                    | Selección De Señal        |                                |
|                    | Modo De Visualización     |                                |
|                    | Volumen                   |                                |
|                    | Mudo                      |                                |
|                    | Factory                   |                                |



**Nota:** La disponibilidad de algunos elementos de menú depende de la señal de la fuente de entrada. Si el menú no está disponible, se deshabilita y atenúa.

# CAPÍTULO 4: AJUSTAR EL MONITOR LCD

## 4.1 Menú Imagen

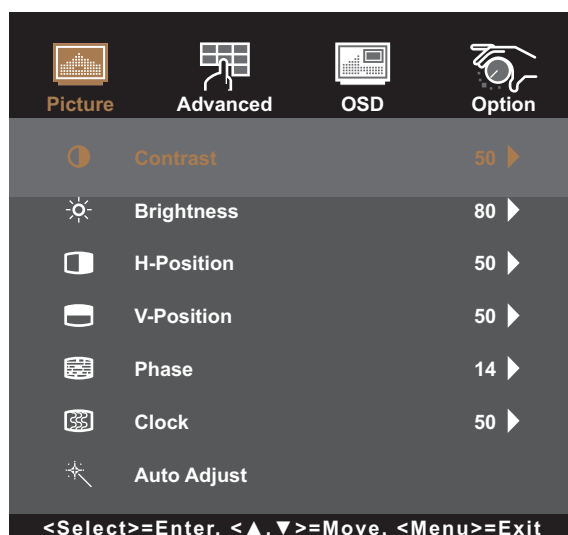
1. Presione MENÚ del panel de control para mostrar la ventana del menú OSD.
2. Presione ▲/▼ para seleccionar Imagen y, a continuación, presione SELECCIONAR para entrar en el menú.
3. Presione ▲/▼ para seleccionar el elemento del submenú y, a continuación, presione SELECCIONAR para entrar en su configuración.

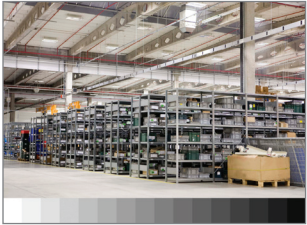
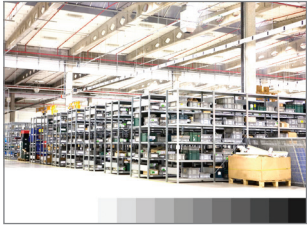
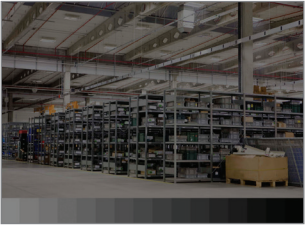

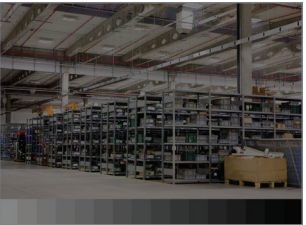
| Elemento  | Función   | Uso                                 | Valores    |
|-----------|---|-------------------------------------|------------|
| Contraste | Permite ajustar la diferencia entre el nivel de negro y el nivel de blanco.   | Presione ▲/▼ para ajustar el valor. | De 0 a 100 |
|           | <div style="display: flex; justify-content: space-around;"> <div style="text-align: center;"> <p><i>Valor original</i></p>  </div> <div style="text-align: center;"> <p><i>Valor alto</i></p>  </div> <div style="text-align: center;"> <p><i>Valor bajo</i></p>  </div> </div> |                                     |            |
| Brillo    | Permite ajustar la luminancia de la imagen de la pantalla.  | Presione ▲/▼ para ajustar el valor. | De 0 a 100 |
|           | <div style="display: flex; justify-content: space-around;"> <div style="text-align: center;"> <p><i>Valor original</i></p>  </div> <div style="text-align: center;"> <p><i>Valor alto</i></p>  </div> <div style="text-align: center;"> <p><i>Valor bajo</i></p>  </div> </div> |                                     |            |

# AJUSTAR EL MONITOR LCD

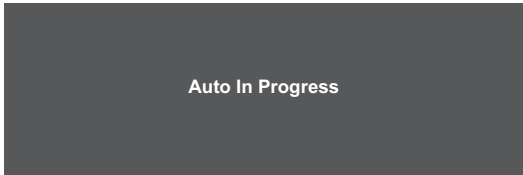
| Elemento                            | Función  | Uso  | Valores    |
|-------------------------------------|--|--|------------|
| Posición-H<br>(posición horizontal) | Permite mover la imagen de la pantalla hacia la izquierda o hacia la derecha.<br><br><b>Nota:</b> Este elemento de menú solamente está disponible si la fuente es VGA.   | Presione ▲/▼ para ajustar el valor.  | De 0 a 100 |
| Posición-V<br>(posición vertical)   | Permite mover la imagen de la pantalla hacia arriba o hacia abajo.<br><br><b>Nota:</b> Este elemento de menú solamente está disponible si la fuente es VGA.  | Presione ▲/▼ para ajustar el valor.  | De 0 a 100 |
| Fase                                | Permite ajustar la frecuencia de la fase para sincronizarla con la señal de vídeo.<br><br><b>Nota:</b> Este elemento de menú solamente está disponible si la fuente es VGA.  | Presione ▲/▼ para ajustar el valor.  | De 0 a 100 |
| Reloj                               | Permite ajustar la frecuencia para sincronizarla con la señal de vídeo.<br><br><b>Nota:</b> Este elemento de menú solamente está disponible si la fuente es VGA.   | Presione ▲/▼ para ajustar el valor.  | De 0 a 100 |
| Ajuste automático                   | Permite optimizar la imagen automáticamente.<br><br><br><b>Nota:</b> Este elemento de menú solamente está disponible si la fuente es VGA. | Presione ▲/▼ para seleccionar la configuración y, a continuación, presione SELECCIONAR para confirmar. | No<br>Sí   |

# AJUSTAR EL MONITOR LCD

## 4.2 Menú Opciones avanzadas

1. Presione MENÚ del panel de control para mostrar la ventana del menú OSD.
2. Presione ▲/▼ para seleccionar Color y, a continuación, presione SELECCIONAR para entrar en el menú.
3. Presione ▲/▼ para seleccionar el elemento del submenú y, a continuación, presione SELECCIONAR para entrar en su configuración.

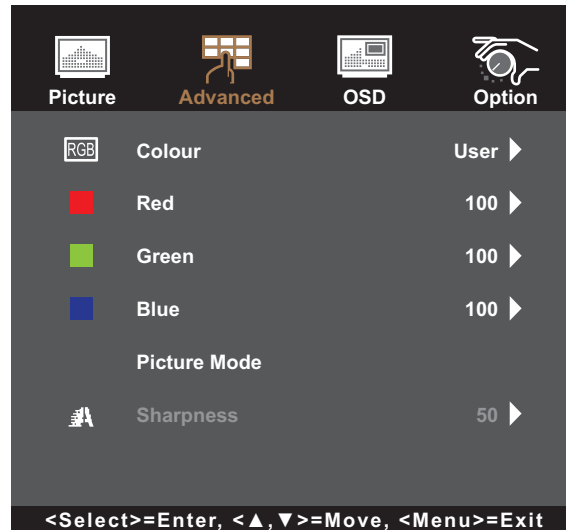

| Elemento | Función   | Uso  | Valores                                     |
|----------|---|--|---|
| Color    | Proporciona varias configuraciones de ajuste del color.   | Presione ▲/▼ para seleccionar la configuración y, a continuación, presione SELECCIONAR para confirmar. | 5500K<br>6500K<br>7500K<br>9300K<br>Usuario |
|          | <p>La temperatura de color se puede establecer en:</p> <ul style="list-style-type: none"> <li>• <b>5500K:</b> Aplica un matiz rojizo para proporcionar colores más cálidos.</li> <li>• <b>6500K:</b> Temperatura de color normalmente utilizada con condiciones de iluminación normales.</li> <li>• <b>7500K:</b> Aplica el color de la pantalla entre rojo y azul.</li> <li>• <b>9300K:</b> Aplica un matiz azulado para proporcionar colores más fríos.</li> <li>• <b>Usuario:</b> Esta opción permite a los usuarios establecer la temperatura de color ajustando los valores Rojo, Verde o Azul conforme a las preferencias del usuario.</li> </ul> |  |   |
| Nitidez  | <p>Permite ajustar la claridad y el enfoque de la imagen de la pantalla.</p> <div style="border: 1px solid gray; padding: 5px; margin-top: 10px;"> <p><b>Nota:</b> La función Nitidez no es compatible con las siguientes resoluciones:</p> <ul style="list-style-type: none"> <li>• 1920x1080</li> </ul> </div>  | Presione ▲/▼ para ajustar el valor.  | De 0 a 100                                  |

# AJUSTAR EL MONITOR LCD

## 4.3 Menú OSD

1. Presione **MENÚ** del panel de control para mostrar la ventana del menú OSD.
2. Presione **▲/▼** para seleccionar el menú OSD y, a continuación, presione **SELECCIONAR** para entrar en el menú.
3. Presione **▲/▼** para seleccionar el elemento del submenú y, a continuación, presione **SELECCIONAR** para entrar en su configuración.

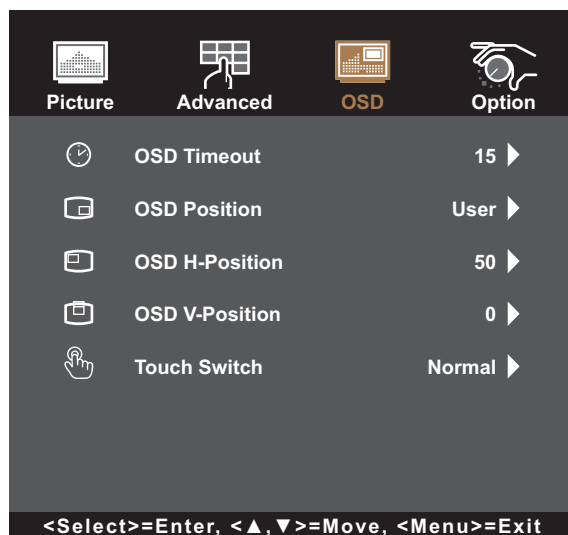

| Elemento                                      | Función   | Uso  | Valores                 |
|---|---|--|-------------------------|
| Tiempo de espera del menú OSD                 | Permite establecer la duración de tiempo (en segundos) que la pantalla de menús OSD permanece visible. Cuando el tiempo termina, la pantalla de menús OSD desaparece automáticamente. | Presione <b>▲/▼</b> para ajustar el valor.   | 5 a 60                  |
| Posición del menú OSD                         | Permite mover la ubicación de la ventana de menús OSD por la pantalla.  | Presione <b>▲/▼</b> para seleccionar la configuración y, a continuación, presione <b>SELECCIONAR</b> para confirmar. | Definida por el usuario |
| Posición-H del menú OSD (posición horizontal) | Permite mover la ventana de menús OSD hacia la izquierda o hacia la derecha por la pantalla.  | Presione <b>▲/▼</b> para ajustar el valor.   | De 0 a 100              |
| Posición-V del menú OSD (posición vertical)   | Permite mover la ventana de menús OSD hacia arriba o hacia abajo por la pantalla.   | Presione <b>▲/▼</b> para ajustar el valor.   | De 0 a 100              |

# AJUSTAR EL MONITOR LCD

| Elemento          | Función  | Uso  | Valores                                  |
|-------------------|--|--|--|
| Conmutador táctil | <p>Permite establecer la configuración táctil.</p> <ul style="list-style-type: none"> <li>• <b>Normal:</b> Admite función multitáctil de 30 puntos. Toque la pantalla con dos dedos desnudos o el lápiz.</li> <li>• <b>Guante:</b> Admite función multitáctil de 5 puntos. Toque la pantalla con los guantes puestos.</li> <li>• <b>A través del cristal:</b> Toque la pantalla a través del cristal. Admite función multitáctil de 2 puntos y un grosor máximo de cristal de cobertura <math>\leq</math> 6 mm.</li> </ul> <p><b>Nota:</b> Después de establecer la opción Conmutador táctil, salga del menú OSD y reinicie la pantalla LCD.</p> | Presione ▲/▼ para seleccionar la opción y, a continuación, presione SELECCIONAR para confirmar la selección. | Normal<br>Guante<br>A través del cristal |

# AJUSTAR EL MONITOR LCD

## 4.4 Menú Sistema

1. Presione **MENÚ** del panel de control para mostrar la ventana del menú OSD.
2. Presione **▲/▼** para seleccionar **Sistema** y, a continuación, presione **SELECCIONAR** para entrar en el menú.
3. Presione **▲/▼** para seleccionar el elemento del submenú y, a continuación, presione **SELECCIONAR** para entrar en su configuración.



| Elemento            | Función  | Uso  | Valores  |
|---------------------|--|--|--|
| Restablecer         | Permite restablecer la configuración predeterminada de fábrica del dispositivo.  | Presione <b>▲/▼</b> para seleccionar la configuración y, a continuación, presione <b>SELECCIONAR</b> para confirmar. | No<br>Sí   |
| Idioma              | Elija el idioma utilizado para los menús OSD.  | Presione <b>▲/▼</b> para seleccionar la configuración y, a continuación, presione <b>SELECCIONAR</b> para confirmar. | English<br>Français<br>Deutsch<br>Italiano<br>Español<br>日本語<br>繁中<br>簡中 |
| Selección de fuente | Permite establecer la fuente de entrada.<br><b>Nota:</b> Si la fuente está establecida en "Automático", el monitor detecta la fuente de entrada automáticamente. | Presione <b>▲/▼</b> para seleccionar la configuración y, a continuación, presione <b>SELECCIONAR</b> para confirmar. | Auto<br>VGA<br>HDMI<br>DP  |



# AJUSTAR EL MONITOR LCD

| Elemento              | Función  | Uso  | Valores    |
|-----------------------|--|--|------------|
| Modo de visualización | Permite ver la fuente, la resolución y la frecuencia.                                    | Presione MENÚ para regresar al menú Sistema.   | N/D        |
| Volumen               | Permite ajustar el nivel de volumen del altavoz integrado.                               | Presione▲/▼para ajustar el valor.  | De 0 a 100 |
| Mudo                  | Permite ACTIVAR o DESACTIVAR el audio.   | Presione▲/▼para seleccionar la opción y, a continuación, presione SELECCIONAR para confirmar la selección. | No Sí      |
| Fábrica               | Esta es la función de mantenimiento para el servicio principal. No utilice esta función. | N/D  | N/D        |

# CAPÍTULO 5: APÉNDICE

## 5.1 Mensajes de advertencia

Cuando aparezca cualquiera de estos mensajes de advertencia, compruebe los siguientes elementos.

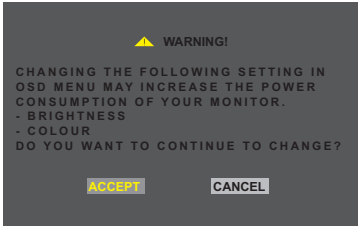
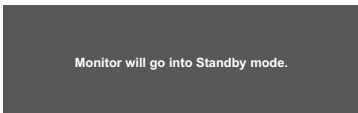
| Mensajes de advertencia   | Causa   | Solución   |
|---|---|--|
|  <p>No Signal</p>  | <p>El monitor LCD no puede detectar la señal de fuente de entrada.</p>  | <ul style="list-style-type: none"> <li>✓ Compruebe si la fuente de entrada está encendida.</li> <li>✓ Compruebe si el cable de señal está correctamente conectado.</li> <li>✓ Compruebe si alguno de los contactos del conector del cable está doblado o roto.</li> </ul>  |
|  <p>Out of Range</p>   | <p>La resolución de la tasa de actualización de la tarjeta de gráficos del equipo está establecida en un valor demasiado alto.</p> <div style="border: 1px solid gray; padding: 5px; margin-top: 10px;"> <p><b>Nota:</b> Si ve el mensaje "Fuera de intervalo" en la pantalla, el menú OSD no se puede utilizar.</p> </div> | <ul style="list-style-type: none"> <li>✓ Cambie la resolución o la tasa de actualización de la tarjeta de gráficos.</li> </ul>   |
|  <p>▲ WARNING!<br/>CHANGING THE FOLLOWING SETTING IN OSD MENU MAY INCREASE THE POWER CONSUMPTION OF YOUR MONITOR.<br/>- BRIGHTNESS<br/>- COLOUR<br/>DO YOU WANT TO CONTINUE TO CHANGE?<br/><b>ACCEPT</b> <b>CANCEL</b></p> | <p>Aumentar el brillo y/o el contraste puede aumentar el consumo de energía del monitor.</p>  | <ul style="list-style-type: none"> <li>✓ Seleccione "ACEPTAR" para confirmar o "CANCELAR" para cancelar las modificaciones.</li> </ul>   |
|  <p>Monitor will go into Standby mode.</p>   | <p>El monitor LCD está en modo de espera. El monitor LCD entrará en el modo de espera cuando experimente un problema repentino de desconexión de la señal.</p>  | <ul style="list-style-type: none"> <li>✓ Compruebe si el cable de señal está correctamente conectado.</li> <li>✓ Puede activar el monitor pulsando cualquier tecla, moviendo el ratón o tocando la pantalla.</li> <li>✓ Compruebe si se ha seleccionado la fuente correcta en el menú OSD &gt; Sistema &gt; Selección de fuente. Consulte la página 31.</li> </ul> |

# APÉNDICE

## 5.2 Temporización

| Modo        | Resolución             | Frecuencia H (khz) | Frecuencia V (hz) |
|-------------|------------------------|--------------------|-------------------|
| IBM VGA     | 720 x 400              | 31.47              | 70                |
| IBM VGA     | 640 x 480              | 31.47              | 60                |
| Apple MacII | 640 x 480              | 35.00              | 67                |
| VESA VGA    | 640 x 480              | 37.86              | 72                |
| VESA VGA    | 640 x 480              | 37.50              | 75                |
| VESA SVGA   | 800 x 600              | 35.16              | 56                |
| VESA SVGA   | 800 x 600              | 37.88              | 60                |
| VESA SVGA   | 800 x 600              | 48.08              | 72                |
| VESA SVGA   | 800 x 600              | 46.88              | 75                |
| Apple Mac   | 832 x 624              | 49.72              | 75                |
| VESA XGA    | 1024 x 768             | 48.36              | 60                |
| VESA XGA    | 1024 x 768             | 56.48              | 70                |
| VESA XGA    | 1024 x 768             | 60.02              | 75                |
| VESA SXGA   | 1280 x 1024            | 64.00              | 60                |
| VESA SXGA   | 1280 x 1024            | 80.00              | 75                |
| VESA SXGA   | 1152 x 864             | 67.50              | 75                |
| VESA SXGA   | 1280 x 960             | 60.00              | 60                |
| WXGA+       | 1440 x 900             | 56.00              | 60                |
| WXGA+       | 1440 x 900             | 70.60              | 75                |
| WSXGA+      | 1680 x 1050            | 65.29              | 60                |
| WSXGA+      | 1680 x 1050 (VGA only) | 82.30              | 75                |
| VESA WXGA   | 1280 x 768             | 47.77              | 60                |
| WSXGA+      | 1920 x 1080            | 67.50              | 60                |

## 5.3 Instalación del controlador de la pantalla táctil

El monitor LCD está disponible con conexiones USB. El controlador táctil se puede descargar del sitio web <https://www.agneovo.com/global/support/download-center>.

Los sistemas operativos compatibles son Windows/Linux/Android/Mac OS (Windows 7/8/10/11 multitáctil sin controlador).

### Nota:

- El monitor LCD es compatible con el dispositivo de interfaz humana (HID) de Microsoft® Windows® si utiliza la interfaz de pantalla táctil USB. El uso general de la pantalla táctil no requiere ningún otro controlador de software.

**Nota:** Se puede instalar una herramienta de calibración para mejorar la precisión de la posición táctil. Consulte la “5.3.1 Instalación de la herramienta de calibración opcional”.

### 5.3.1 Instalación de la herramienta de calibración opcional

Para calibrar la pantalla táctil en el entorno de Windows 7/8/10/11:

#### 1. Toque en Inicio > Panel de control > Hardware y sonido

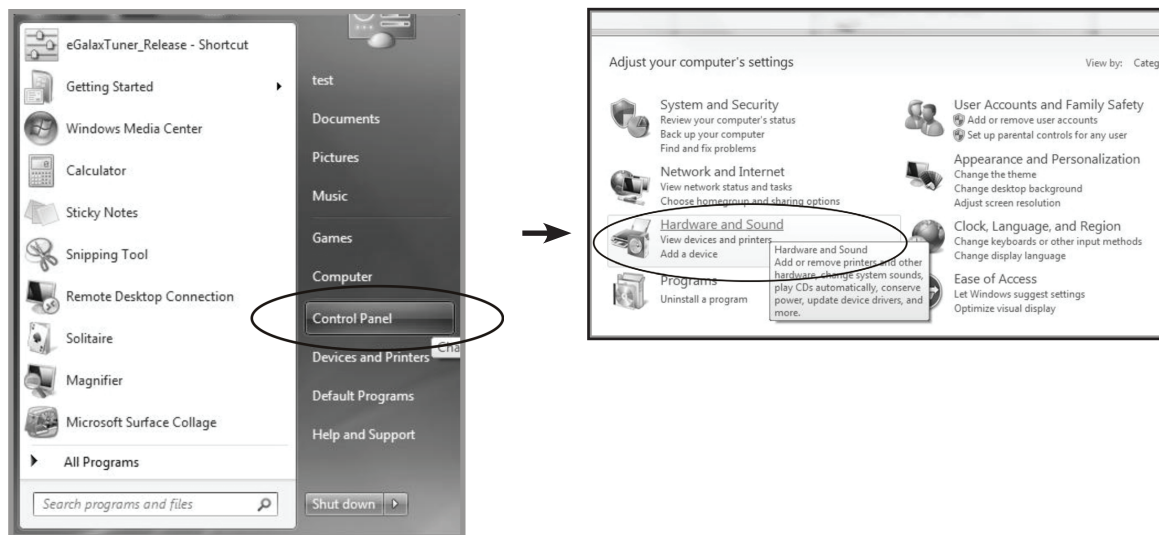

# APÉNDICE

2. En la configuración de Tablet PC, toque “Calibrar la pantalla para la entrada manuscrita o táctil”.
3. En la pestaña Pantalla, en Opciones de pantalla, toque “Calibrar” y, a continuación, “Sí” para permitir que el programa realice cambios.

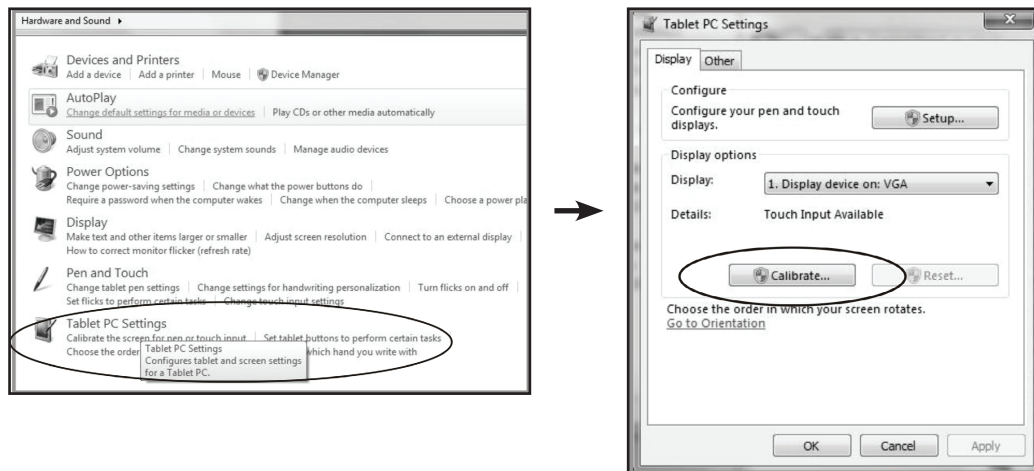

4. Siga las instrucciones que aparezcan en la pantalla para calibrar la pantalla táctil.

## 6.4 Limpieza

### Instrucciones de limpieza del panel frontal

- El panel frontal del monitor tiene un tratamiento especial. Limpie la superficie con cuidado con un paño adecuado para estos fines o un paño suave y que no esté deshilachado.
- Si la superficie termina ensuciándose, ponga en remojo un paño suave que no esté deshilachado en una solución de detergente suave. Escurra el paño para eliminar el exceso de líquido. Pase el paño por la superficie del monitor para limpiarlo. A continuación, use un paño seco del mismo tipo para secarla.
- No use sustancias volátiles como pulverizadores, disolventes o diluyentes.

### Instrucciones para limpiar la carcasa

- Si la carcasa se ensucia, límpiela con un paño suave y seco.
- Si la carcasa está muy sucia, ponga en remojo un paño suave que no esté deshilachado en una solución de detergente suave. Escurra el paño para eliminar tanta humedad como sea posible. Limpie la carcasa. Pase otro paño por la superficie hasta que se seque.
- No deje que el agua ni ningún otro líquido entre en contacto con la superficie del monitor. Si el agua o la humedad entra en la unidad, pueden surgir problemas de funcionamiento o eléctricos así como descargas eléctricas.
- No arañe ni golpee la carcasa con los dedos u objetos duros de ningún tipo.
- No use sustancias volátiles como pulverizadores, disolventes o diluyentes en la carcasa.
- No coloque ningún objeto de goma o PVC junto a la carcasa durante prolongados períodos de tiempo.

## 5.5 Solucionar problemas

| Problemas   | Posible causa y solución   |
|---|--|
| No hay imagen.  | <ul style="list-style-type: none"> <li>• Compruebe si el monitor LCD está ENCENDIDO.</li> <li>• Compruebe si el adaptador de alimentación está correctamente conectado al monitor LCD.</li> <li>• Compruebe si el cable de alimentación está enchufado a la toma de corriente eléctrica y al adaptador de alimentación.</li> <li>• Compruebe si el monitor LCD está correctamente conectado a la fuente de entrada.</li> <li>• Compruebe si la fuente de entrada está encendida.</li> <li>• Compruebe si la fuente de entrada está en el modo de espera; mueva el ratón o presione cualquier tecla para reactivarlo.</li> </ul> <div style="border: 1px solid black; padding: 5px; margin-top: 10px;"> <p><b>Nota:</b> No conecte el cable USB al monitor LCD para cargar el equipo. Si lo hace, el monitor LCD se deshabilitará para salir del modo de espera simplemente tocando la pantalla.</p> </div> |
| La imagen se muestra parcialmente o de forma incorrecta.                | <ul style="list-style-type: none"> <li>• Compruebe si la resolución de su PC es superior a la del monitor LCD.</li> <li>• Vuelva a configurar la resolución del equipo para que sea menor o igual a 1024 x 768 (para TX-1502), 1280 x 1024 (para TX-1702/1902) o 1920 x 1080 (para TX-2202).</li> </ul>  |
| La posición de la imagen es incorrecta.                                 | <ul style="list-style-type: none"> <li>• Para la entrada VGA, ajuste la configuración de “Posición-H (posición horizontal)” y “Posición-V (posición vertical)” en el menú Imagen. Consulte la página 27.</li> </ul>  |
| El texto se muestra borroso.  | <ul style="list-style-type: none"> <li>• Para la entrada VGA, ejecute la función Ajuste automático en el menú Imagen. Consulte la página 28.</li> </ul>  |
| Aparecen puntos rojos, azules, verdes o blancos en la pantalla.         | <ul style="list-style-type: none"> <li>• El interior del monitor LCD contiene millones de microtransistores. Es normal que unos pocos transistores resulten dañados y generen puntos. Se trata de una anomalía aceptable que no se considera una avería.</li> </ul>  |
| Aparecen sombras tenues en la pantalla causadas por imágenes estáticas. | <ul style="list-style-type: none"> <li>• Apague el monitor LCD durante un prolongado período de tiempo.</li> <li>• Utilice un protector de pantalla o una imagen en blanco y negro y muéstrela durante un prolongado período de tiempo.</li> </ul>   |
| Se ha formado rocío en el monitor LCD.                                  | <ul style="list-style-type: none"> <li>• Este hecho normalmente se produce cuando el monitor LCD pasa de una sala con temperatura muy baja a una sala con temperatura elevada. No ENCIENDA el monitor LCD. Espere hasta que el rocío desaparezca.</li> </ul>   |

# CAPÍTULO 6: ESPECIFICACIONES

## 6.1 Especificaciones del monitor

| TX-2202A                  |                                |  |
|---------------------------|--------------------------------|--|
| Panel                     | Panel Size                     | 21.5"  |
|                           | Max. Resolution                | FHD 1920 x 1080  |
|                           | Pixel Pitch                    | 0.248 mm   |
|                           | Brightness                     | 250 cd/m <sup>2</sup>  |
|                           | Contrast Ratio                 | 1000:1   |
|                           | Viewing Angle (H/V)            | 178°/178°  |
|                           | Display Colour                 | 16.2M  |
|                           | Response Time                  | 5 ms   |
| Frequency (H/V)           | H Freq.                        | 30 kHz-84 kHz  |
|                           | V Freq.                        | 50 Hz-76 Hz  |
| Input                     | DisplayPort                    | x 1  |
|                           | HDMI                           | 1.4 x 1  |
|                           | VGA                            | 15-Pin D-Sub x 1   |
| External Control          | RJ11                           | Conecte el controlador OSD cableado (opcional, no suministrado)                          |
| Audio                     | Audio In                       | Stereo Audio Jack (3.5 mm)   |
|                           | Internal Speakers              | 2W x 2   |
| Touch Screen              | Technology                     | Projective Capacitive  |
|                           | Positional Accuracy            | ± 2.5 mm   |
|                           | Panel Interface                | USB (Type-B)   |
|                           | Multi-touch Plug & Play        | 10-point touch for Windows® 7/8/10/11, Linux/Android 2.6.32 or Later, Mac OS 10.11-10.14 |
|                           | Single Touch Support by Driver | 1 point touch for Windows XP/Embedded/7/8/10/11, Linux/Android 2.6.31 and older          |
| Power                     | Power Supply                   | External   |
|                           | Power Requirements             | 12V, 4.16A/12V, 5.0A for TX-2202A white  |
|                           | On Mode                        | 15W (On)   |
|                           | Stand-by Mode                  | <0.7W  |
|                           | Off Mode                       | <0.3W  |
| Glass                     | Surface Treatment              | Clear Glass  |
|                           | Thickness                      | 2.05 mm (0.08")  |
|                           | MOHS Hardness                  | 5  |
|                           | IK Rating                      | IK07   |
| Durability and Protection | IP Rating                      | Front-Sided IP65   |
| Operating Conditions      | Temperature                    | 0°C-40°C (32°F-104°F)  |
|                           | Humidity                       | 20%-80% (non-condensing)   |
| Storage Conditions        | Temperature                    | -20°C-60°C (-4°F-140°F)  |
|                           | Humidity                       | 10%-90% (non-condensing)   |
| Mounting                  | VESA FPM PMI                   | Yes (100 x 100 mm)   |
| Stand                     | Tilt                           | -5° to 90°   |
| Dimensions                | Product with Base (W x H x D)  | 528.6 x 346.7 x 214.2 mm (20.8" x 13.7" x 8.4")  |
|                           | Product w/o Base (W x H x D)   | 528.6 x 324.3 x 48.5 mm (20.8" x 12.8" x 1.9")   |
|                           | Packaging (W x H x D)          | 610.0 x 460.0 x 320.0 mm (24.0" x 18.1" x 12.6")   |
| Weight                    | Product with Base              | 6.7 kg (14.8 lb)   |
|                           | Product w/o Base               | 4.8 kg (10.6 lb)   |
|                           | Packaging                      | 9.8 kg (21.6 lb)   |

**Nota:** Todas las especificaciones están sujetas a cambio sin previo aviso.

