



**THE DISPLAY CHOICE  
OF PROFESSIONALS™**

**Touchscreen-Monitor TX-2401 und TX-2401 White**

[www.agneovo.com](http://www.agneovo.com)

**Bedienungsanleitung**

# Inhalt

## SICHERHEITSHINWEISE

WEEE .....	4
------------	---

## VORSICHTSMASSNAHMEN

Hinweis .....	5
Wichtige Hinweise zur Aufstellung .....	5
Wichtige Hinweise zum Betrieb .....	6
Reinigung und Wartung .....	7
Hinweise zum LCD-Monitor .....	8

## KAPITEL 1: PRODUKTBESCHREIBUNG

1.1 Lieferumfang .....	9
1.2 Kabel organisieren .....	10
1.3 Ständer installieren .....	11
1.4 Neigung anpassen .....	11
1.5 Wandmontage .....	12
1.6 LCD-Monitor - Überblick .....	13
1.6.1 Ansicht der Vorderseite .....	13
1.6.2 Ansicht der Rückseite .....	13
1.6.3 Bedienungstasten .....	14

## KAPITEL 2: VERBINDUNGEN HERSTELLEN

2.1 Netzkabel anschließen .....	17
2.2 Signalkabel anschließen .....	18
2.3 Verbindung von USB zur Touchscreen-Steuerung .....	19
Touch-Funktion deaktivieren .....	19
2.4 Belüftungsanforderungen bei Aufstellung an einem beengten Ort .....	20

## KAPITEL 3: LCD-MONITOR VERWENDEN

3.1 Einschalten .....	21
3.2 OSD-Menü anzeigen .....	22
3.3 Monitorhelligkeit einstellen .....	23
3.4 Monitorkontrast einstellen .....	24

## KAPITEL 4: BILDSCHIRMMENÜ (OSD)

4.1 OSD-Menü verwenden .....	25
4.2 OSD-Menübaum .....	27

## KAPITEL 5: LCD-MONITOR ANPASSEN

5.1 Menü Bild .....	28
5.2 Erweitertes Menü .....	30
5.3 OSD-Menü .....	31
5.4 Systemmenü .....	32

## KAPITEL 6: ANHANG

6.1 Warnmeldungen .....	34
6.2 Timing .....	35
6.3 Installation des Touchscreen-Treibers .....	36
6.3.1 Optionales Kalibrierungstool installieren .....	36

# Inhalt

6.4 Fehlerbehebung .....	38
6.5 LCD-Monitor transportieren.....	39

## **KAPITEL 7: TECHNISCHE DATEN**

7.1 Technische Daten des Monitors .....	40
7.2 Monitor-Abmessungen .....	41

# Sicherheitshinweise

## Entsorgung elektrischer und elektronischer Altgeräte (WEEE)

### Hinweise für Nutzer in privaten Haushalten in der Europäischen Union



Entsorgung von Altgeräten durch Nutzer in privaten Haushalten in der Europäischen Gemeinschaft.

Dieses Symbol am Produkt oder an seiner Verpackung zeigt an, dass dieses Produkt nicht mit dem Hausmüll entsorgt werden darf. Stattdessen liegt es in Ihrer Verantwortung, das Altgerät an eine spezielle Sammelstelle zum Recycling von elektrischen und elektronischen Altgeräten zu übergeben. Die getrennte Sammlung und das Recycling Ihrer Altgeräte zum Zeitpunkt der Entsorgung hilft bei der Schonung natürlicher Ressourcen und gewährleistet eine für menschliche Gesundheit und Umwelt unschädliche Methode der Wiederverwertung. Weitere Informationen darüber, wo Sie Ihr Altgerät zum Recycling entsorgen können, erfahren Sie bei Ihrer örtlichen Stadtverwaltung, Ihrem Entsorgungsbetrieb oder in dem Laden, in dem Sie das Produkt erworben haben.

Für private Haushalte in der Europäischen Union. Damit natürliche Ressourcen geschont werden und das Produkt auf eine Weise recycelt wird, die menschliche Gesundheit und Umwelt schützt, bitten wir Sie, Folgendes zu beachten:

- Die durchgestrichene Abfalltonne auf Rädern am Gerät oder an der Außenverpackung zeigt an, dass das Produkt die EU-Richtlinie zur Entsorgung elektrischer und elektronischer Altgeräte (WEEE) erfüllt
- Entsorgen Sie Altgeräte immer getrennt vom Hausmüll
- Batterien müssen zuvor entfernt und separat bei einem entsprechenden Sammelsystem entsorgt werden
- Sie sind dafür verantwortlich, personenbezogene Daten auf Altgeräten vor der Entsorgung zu löschen
- Private Haushalte können ihre Altgeräte kostenlos zurückgeben
- Weitere Informationen darüber, wo Sie Ihr Altgerät zum Recycling entsorgen können, erfahren Sie bei Ihrer örtlichen Stadtverwaltung, Ihrem Entsorgungsbetrieb oder in dem Laden, in dem Sie das Produkt erworben haben.

# Vorsichtsmaßnahmen

## Vorsichtsmaßnahmen



### In dieser Anleitung verwendete Symbole



Dieses Symbol weist auf mögliche Gefährdungen hin, die zu Verletzungen oder Beschädigungen des Gerätes führen können.



Dieses Symbol weist auf wichtige Betriebs- oder Wartungshinweise hin.

## Hinweis

- Lesen Sie diese Bedienungsanleitung aufmerksam durch, bevor Sie Ihren LCD-Monitor benutzen. Bewahren Sie die Anleitung auf, damit Sie später darin nachlesen können.
- Die in diese Bedienungsanleitung erwähnten technischen Daten und weitere Angaben dienen lediglich Referenzzwecken. Sämtliche Angaben können sich ohne Vorankündigung ändern. Aktualisierte Inhalte können Sie über unsere Internetseiten unter [www.agneovo.com](http://www.agneovo.com) herunterladen.
- Entfernen Sie zum Schutz Ihrer Rechte als Konsument keine Aufkleber vom LCD-Monitor. Andernfalls können sich negative Auswirkungen auf die Garantiezeit ergeben.

## Wichtige Hinweise zur Aufstellung



Stellen Sie den LCD-Monitor nicht in der Nähe von Wärmequellen wie Heizungen, Entlüftungsöffnungen und nicht im prallen Sonnenlicht auf.



Decken Sie keinerlei Belüftungsöffnungen im Gehäuse ab.



Stellen Sie Ihren LCD-Monitor auf einer stabilen Unterlage auf. Achten Sie darauf, dass der Monitor keinen Vibrationen oder Stößen ausgesetzt wird.



Wählen Sie einen gut belüfteten Ort zur Aufstellung Ihres LCD-Monitors.



Stellen Sie den LCD-Monitor nicht im Freien auf.



Meiden Sie bei der Aufstellung staubige und feuchte Orte.



Lassen Sie keine Flüssigkeiten auf oder in das Gerät gelangen, stecken Sie keinerlei Gegenstände durch die Belüftungsöffnungen in den LCD-Monitor. Andernfalls kann es zu Bränden, Stromschlägen und schweren Beschädigungen Ihres LCD-Monitors kommen.

# Vorsichtsmaßnahmen

## Wichtige Hinweise zum Betrieb



Nutzen Sie ausschließlich das mit dem LCD-Monitor gelieferte Netzkabel.



Die Steckdose sollte sich in unmittelbarer Nähe des LCD-Monitors befinden und jederzeit frei zugänglich sein.



Falls Sie Verlängerungskabel oder Steckdosenleisten zur Stromversorgung Ihres LCD-Monitors nutzen, achten Sie gut darauf, dass die Gesamtleistung sämtlicher angeschlossenen Geräte keinesfalls die zulässige Leistung der Steckdose überschreitet.



Stellen Sie nichts auf das Netzkabel. Stellen Sie Ihren LCD-Monitor nicht so auf, dass auf das Netzkabel getreten werden kann.



Falls Sie Ihren LCD-Monitor auf unbestimmte Zeit nicht nutzen sollten, ziehen Sie immer den Netzstecker aus der Steckdose.



Wenn Sie den Netzstecker ziehen, fassen Sie grundsätzlich den Stecker selbst. Ziehen Sie nicht am Kabel; andernfalls kann es zu Bränden oder Stromschlägen kommen.



Ziehen Sie den Netzstecker nicht mit feuchten oder gar nassen Händen; berühren Sie das Netzkabel möglichst nicht, wenn Sie feuchte Hände haben.



### WARNUNG:

Unter folgenden Bedingungen ziehen Sie sofort den Netzstecker aus der Steckdose und lassen das Gerät von einem Fachmann überprüfen und gegebenenfalls reparieren:

- Falls das Netzkabel beschädigt ist.
- Falls der LCD-Monitor fallen gelassen oder das Gehäuse beschädigt wurde.
- Falls Rauch aus dem LCD-Monitor austritt oder das Gerät einen ungewöhnlichen Geruch von sich gibt.



Von der Deckenmontage oder Montage an einer anderen horizontalen Fläche über dem Kopf wird abgeraten.



### WARNUNG:

Von der Anleitung abweichende Installationen können zu unvorhersehbaren Folgen führen, insbesondere zu Verletzungen und Sachschäden. Falls bereits eine Montage an der Decke oder an anderen horizontalen Flächen erfolgt sein sollte, setzen Sie sich unbedingt mit AG Neovo in Verbindung – mit einiger Sicherheit lässt sich eine befriedigende Lösung finden.



# Vorsichtsmaßnahmen

## Reinigung und Wartung



Versuchen Sie niemals, Ihren LCD-Monitor selbst zu reparieren. Überlassen Sie solche Tätigkeiten grundsätzlich qualifizierten Fachkräften.

Beim Öffnen des Gehäuses und beim Entfernen von Abdeckungen können Sie sich gefährlichen Spannungen und anderen Risiken aussetzen.

Befolgen Sie diese Anweisungen zur Reinigung und Desinfektion des Bildschirm, ohne seine blendfreie Beschichtung oder andere Produktkomponenten zu beschädigen.

Sie sollten zur Reinigung des Bildschirms ein weiches, nicht scheuerndes Tuch oder ein Mikrofasertuch verwenden. Prühen Sie Flüssigkeiten **NICHT** direkt auf den Bildschirm des LCD-Monitors, da andernfalls Feuchtigkeit in die Öffnungen gelangen könnte.

- **Schritt 1: Schalten Sie Ihren Monitor aus und trennen Sie ihn.** Es ist wichtig, durch das Treffen von Sicherheitsvorkehrungen die Gefahr eines Kurzschlusses zu senken.
- **Schritt 2: Sprühen Sie die Reinigungs- oder Desinfektionslösung auf Ihr Mikrofasertuch, damit es nicht zu stark getränkt wird.** Achten Sie darauf, das Produkt nicht direkt auf den Bildschirm zu sprühen, und halten Sie die Substanz von entflammaren Materialien fern.

**Hinweis:** *Das an diesem Bildschirm angebrachte Hartglas kann mit Alkohol (Ethanol mit 95 % Volumenprozent oder Isopropylalkohol (IPA) in einer Konzentration von 75 %).*

- **Schritt 3: Wischen Sie den Bildschirm und seine Kanten sanft ab.** Reiben Sie mit dem Tuch in kleinen kreisförmigen Bewegungen über den Bildschirm, damit der Alkohol gut verteilt wird. Üben Sie nicht direkt Druck auf das Glas aus.
- **Schritt 4: Lassen Sie den Monitor trocknen, bevor Sie Kabel erneut anschließen.**



Berühren Sie die Glasflächen nicht mit scharfen oder spitzen Gegenständen wie Bleistiften, Kugelschreibern oder Schraubendrehern, klopfen Sie nicht dagegen. Andernfalls kann es zu unschönen Kratzern in der Glasfläche kommen.



Versuchen Sie niemals, Ihren LCD-Monitor selbst zu reparieren. Überlassen Sie solche Tätigkeiten grundsätzlich qualifizierten Fachkräften. Beim Öffnen des Gehäuses und beim Entfernen von Abdeckungen können Sie sich gefährlichen Spannungen und anderen Risiken aussetzen.

---

## Hinweise zum LCD-Monitor

---

Damit die Leuchtkraft Ihres neuen Bildschirms möglichst lange erhalten bleibt, empfehlen wir Ihnen eine möglichst geringe Helligkeitseinstellung; dies tut auch Ihren Augen gut, wenn Sie in abgedunkelter Umgebung arbeiten.

---

Da die Leuchtmittel im LCD-Monitor im Laufe der Zeit altern, ist es völlig normal, dass die Helligkeit der Beleuchtung auf lange Sicht nachlässt.

---

Falls statische, unbewegte Bilder über längere Zeit angezeigt werden, kann sich ein solches Bild dauerhaft im LCD-Monitor festsetzen. Dieser Effekt ist als „eingebrenntes Bild“ bekannt.

Damit es nicht zu eingebrennten Bildern kommt, beherzigen Sie bitte die folgenden Hinweise:

- Nehmen Sie die nötigen Einstellungen vor, damit sich der LCD-Monitor nach einigen Minuten von selbst abschaltet, wenn Sie nicht damit arbeiten.
- Nutzen Sie einen Bildschirmschoner, der bewegte oder wechselnde Grafiken oder ein konstant weißes Bild anzeigt.
- Wechseln Sie Ihr Desktop-Hintergrundbild regelmäßig.
- Stellen Sie die Helligkeit Ihres LCD-Monitors möglichst gering ein.
- Schalten Sie den LCD-Monitor aus, wenn Sie es nicht benutzen.

Falls es dennoch zu eingebrennten Bildern gekommen ist:

- Schalten Sie den LCD-Monitor längere Zeit komplett ab. Längere Zeit bedeutet hier: Mehrere Stunden bis mehrere Tage.
  - Stellen Sie einen Bildschirmschoner ein, lassen Sie diesen über längere Zeit laufen.
  - Lassen Sie längere Zeit abwechselnd ein komplett weißes und schwarzes Bild anzeigen.
- 

Ein LCD-Bildschirm besteht aus Millionen winziger Transistoren. Bei dieser riesigen Anzahl kann es vorkommen, dass einige wenige Transistoren nicht richtig funktionieren und dunkle oder helle Punkte verursachen. Dies ist ein Effekt, der die LCD-Technologie sehr häufig begleitet und nicht als Fehler angesehen werden sollte.

---

# KAPITEL 1: PRODUKTBESCHREIBUNG

## 1.1 Lieferumfang

Überzeugen Sie sich beim Auspacken, dass die folgenden Artikel im Lieferumfang enthalten sind. Falls etwas fehlen oder beschädigt sein sollte, wenden Sie sich bitte an Ihren Händler.

**LCD-Monitor**

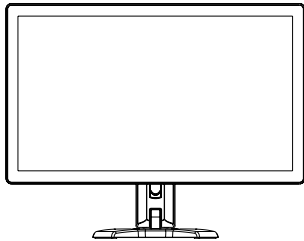

**Schnellstartanleitung**



**USB-Kabel**



**HDMI-Kabel**

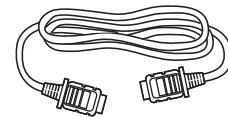

**Netzteil(\*)**

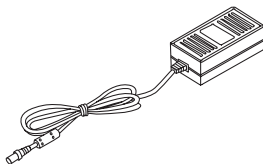

**Netzkabel**

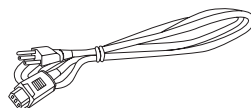

**VGA-Kabel**

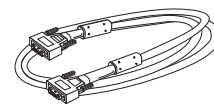

### Hinweis:(\*)

- Verwenden Sie nur das mitgelieferte Netzkabel.
- Die obigen Abbildungen dienen lediglich der Veranschaulichung. Das tatsächliche Aussehen der Artikel kann etwas abweichen.
- (\*) Es darf nur das mitgelieferte Netzteil verwendet werden:
  - Hersteller: Delta/Dachun/Netzteil
  - Modellnr.: ADP-36PH BX/DCT36W120300ZZ-C1/ATM065T-P120 (medizinisch)
  - Leistung: 12 V, 3,0 A /12 V, 5,0 A (medizinisch)

# PRODUKTBESCHREIBUNG

## 1.2 Kabel organisieren

1. Legen Sie den LCD-Monitor mit der Vorderseite nach unten auf eine flache, glatte Oberfläche.

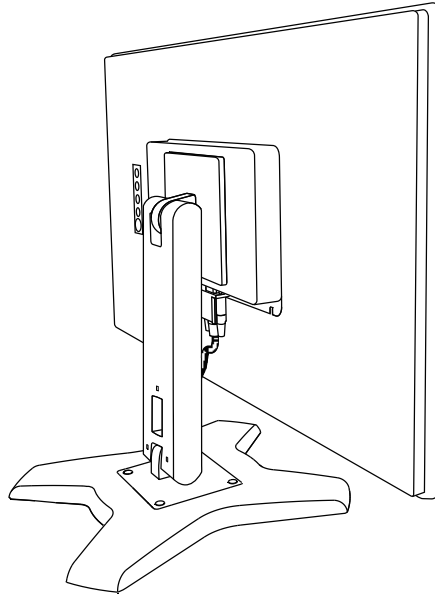

2. Verwenden Sie nach Anschluss der Kabel an den Monitor den Kabelmanagement-Schlitz zum Organisieren aller nachstehend gezeigten Kabel.

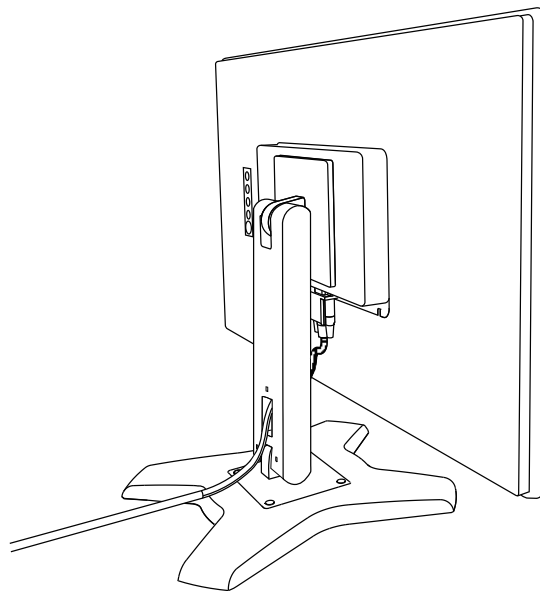

# PRODUKTBESCHREIBUNG

## 1.3 Ständer installieren

1. Legen Sie den LCD-Monitor mit der Vorderseite nach unten auf eine flache, glatte Oberfläche.
2. Richten Sie den Ständer zur Befestigung mit den Schraubenlöchern hinten am LCD-Monitor aus.
3. Befestigen Sie den Ständer mit Schrauben am Monitor.

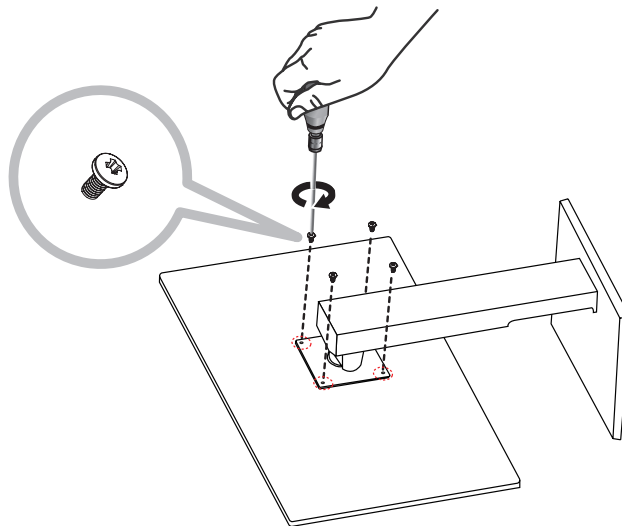

## 1.4 Neigung anpassen

Für komfortable Betrachtung können Sie den LCD-Monitor bis zu einem Winkel von  $-5^\circ$  und  $90^\circ$  neigen. Halten Sie den Ständer mit einer Hand fest und stellen Sie mit der anderen Hand den gewünschten Neigungswinkel des LCD-Monitors ein.

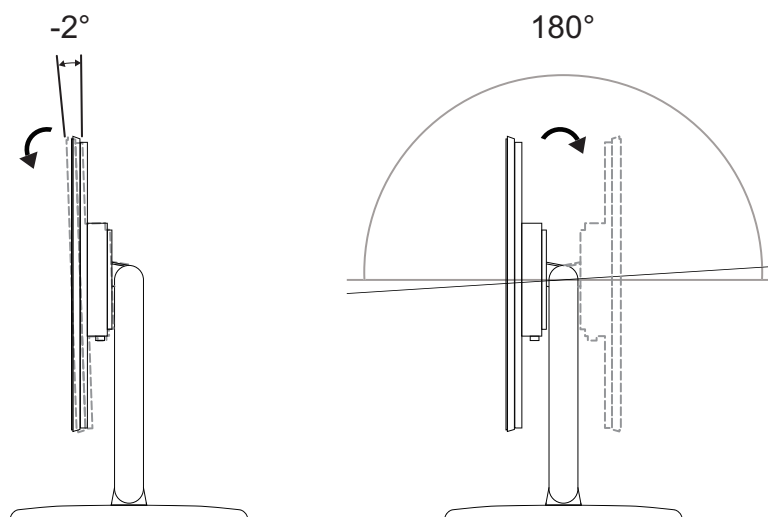

# PRODUKTBESCHREIBUNG

## 1.5 Wandmontage

Befestigen Sie für die Wandmontage des LCD-Monitors die Wandhalterung mit Schrauben in die VESA-Löcher hinten am LCD-Monitor.

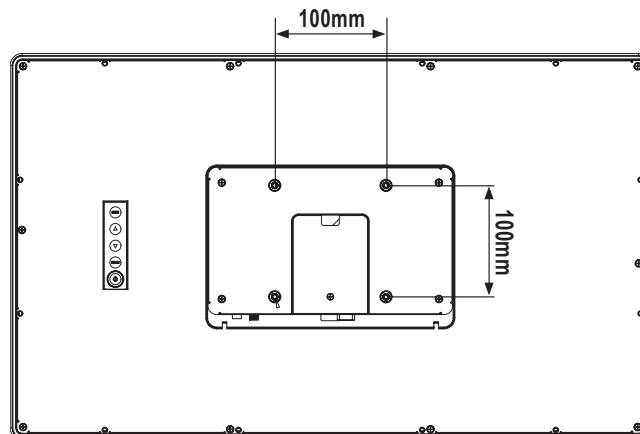

**Hinweis:** Sorgen Sie gewissenhaft dafür, dass sich der LCD-Monitor auch bei starken Erschütterungen (z. B. Erdbeben) nicht lösen und Verletzungen oder Sachschäden verursachen kann.

- Nutzen Sie ausschließlich den von AG Neovo empfohlenen Wandmontagesatz (100 x 100 mm). Alle AG-Neovo-Wandmontagesets stimmen mit dem VESA-Standard überein.
- Fixieren Sie den LCD-Monitor an einer Wand, die das Gewicht des Gerätes mitsamt Halterung mühelos tragen kann.
- Sie sollten den LCD-Monitor an der Wand montieren, ohne es nach unten zu neigen.
- Der Abstand zwischen der Rückseite und der Unterseite des Schraubenlochs beträgt 7 mm. Bitte nutzen Sie vier M4-Schrauben mit einer geeigneten Länge zur Montage Ihres Monitors. Der Montageständer muss für eine Traglast von mindestens 6,1 kg ausgelegt sein.

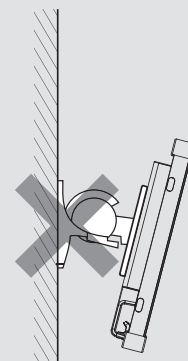

# PRODUKTBESCHREIBUNG

## 1.6 LCD-Monitor - Überblick

### 1.6.1 Ansicht der Vorderseite

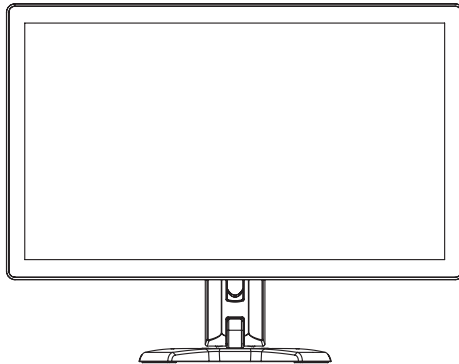

### 1.6.2 Ansicht der Rückseite

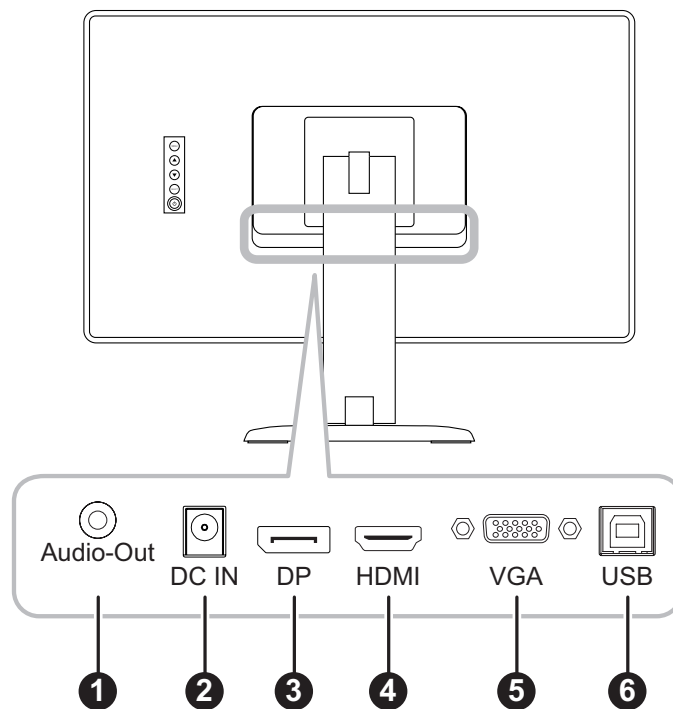

- 1 Audioausgang:**  
Zum Verbinden eines Audiosignalausgangs.
- 2 DC-Eingang:**  
Zum Verbinden mit dem mitgelieferten Netzteil.
- 3 DisplayPort:**  
Zum Verbinden eines DisplayPort-Signaleingangs.
- 4 HDMI:**  
Zum Verbinden eines HDMI-Signaleingangs.

# PRODUKTBESCHREIBUNG

- 5 **VGA:**  
Zum Verbinden eines VGA-Signaleingangs.
- 6 **USB:**  
Zur Verbindung von USB zur Touchscreen-Steuerung.

## 1.6.3 Bedienungstasten

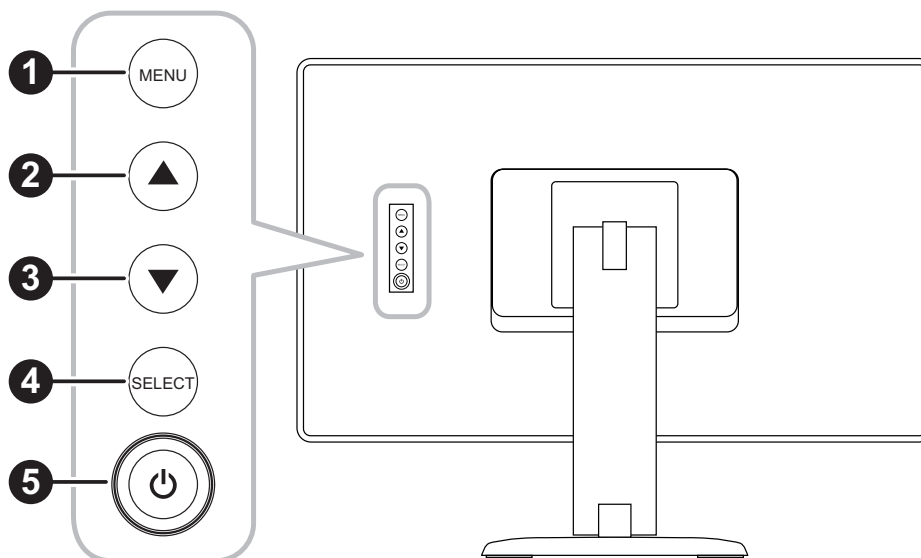

- 1 **Menü:**
  - OSD-Menü ein/aus und Rückkehr zum Hauptelement.
- 2 **Aufwärtstaste (▲): Hot-Key: Helligkeit**
  - Navigiert durch Einstellungssymbole oder passt eine Funktion an, wenn das Bildschirmmenü eingeblendet ist
  - Durch Drücken der Aufwärtstaste kann die Helligkeit angepasst werden. Verwenden Sie zur Anpassung der Helligkeit die Aufwärts-/Abwärtstaste.

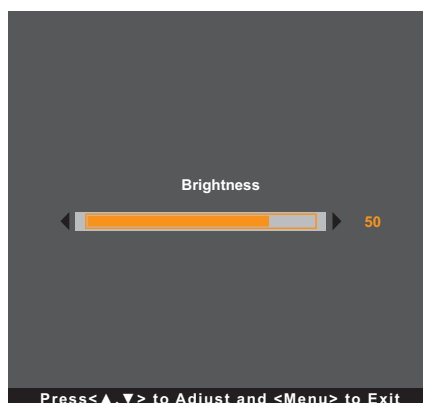

# PRODUKTBESCHREIBUNG

## 3 Abwärtstaste (▼): Hot-Key: Kontrast

- Navigiert durch Einstellungssymbole oder passt eine Funktion an, wenn das Bildschirmmenü eingeblendet ist
- Durch Drücken der Abwärtstaste kann der Kontrast angepasst werden. Verwenden Sie zur Anpassung des Kontrasts die Aufwärts-/Abwärtstaste.

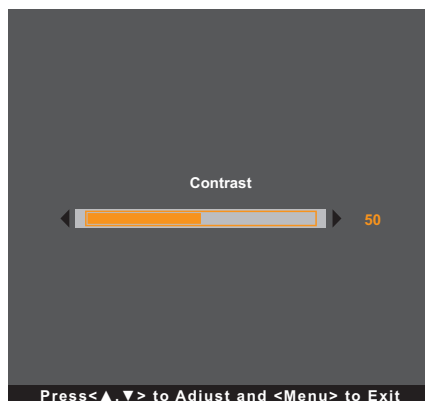

## 4 SELECT:

- Wenn das Bildschirmmenü eingeblendet ist, dient diese Taste der Bestätigung von Funktionsanpassungen.
- Bei Auswahl der Eingangsquelle:
  - Ist der Monitor eingeschaltet, halten Sie die SELECT-Taste 3 Sekunden lang gedrückt, um das Menü „Eingangsquelle“ anzuzeigen.
  - Ist der Monitor im Bereitschaftsmodus, halten Sie die SELECT-Taste 1 Sekunde lang gedrückt, um das Menü „Eingangsquelle“ anzuzeigen.

**Hinweis:** Zur detaillierten Anpassung von „Quellenauswahl“ beachten Sie bitte Seite 29.

## 5 Ein/Aus (⏻):

- Schaltet den Monitor durch Drücken dieser Taste ein oder aus.

# PRODUKTBESCHREIBUNG

**Hinweis:** Drücken Sie zum Sperren/Freigeben der MENU- und/oder der -Taste gleichzeitig die Tasten MENU und ▼. Wählen Sie dann die gewünschte Sperr-/Freigabefunktion.

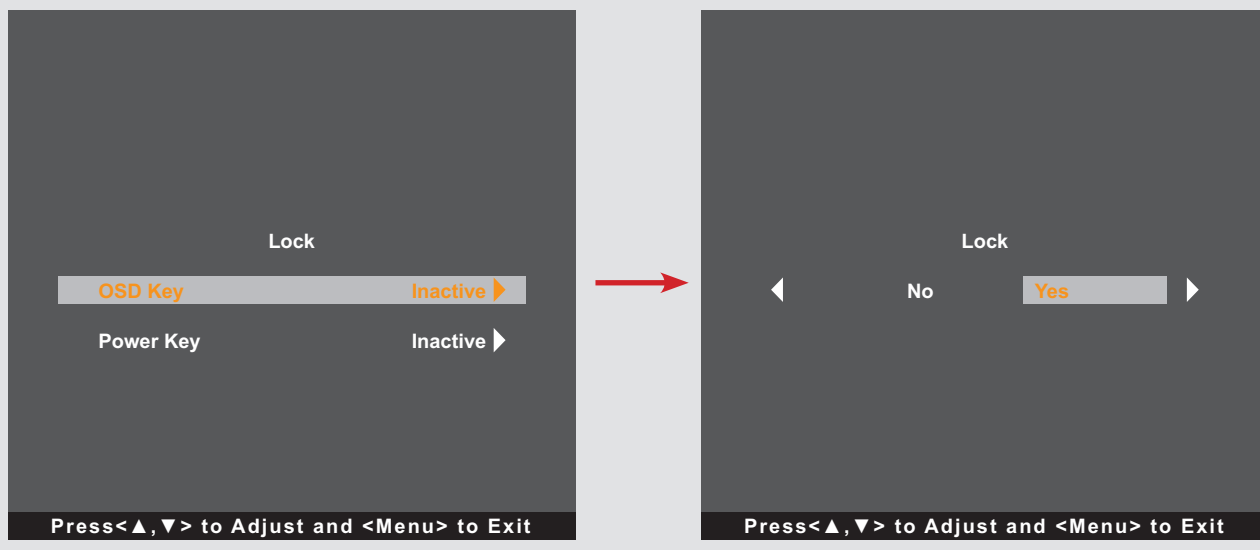

# KAPITEL 2: ANSCHLIESSEN



## ACHTUNG:

Achten Sie darauf, dass Ihr LCD-Monitor komplett vom Stromnetz getrennt ist, bevor Sie Anschlüsse herstellen oder trennen. Beim Anschließen von Kabeln bei eingeschaltetem Gerät besteht die Gefahr von Stromschlägen und Verletzungen.

## 2.1 Netzkabel anschließen

1. Verbinden Sie das Netzkabel mit dem Netzteil.
2. Verbinden Sie das Netzteil mit dem Gleichstromanschluss auf der Rückseite des LCD-Monitors.
3. Stecken Sie den Netzstecker in eine passende Steckdose.

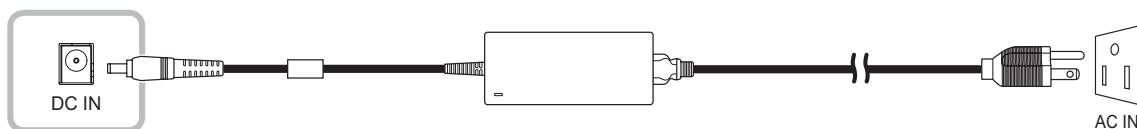

## ACHTUNG:

Beim Ziehen des Netzsteckers fassen Sie grundsätzlich den Stecker selbst. Ziehen Sie nie am Kabel.

# ANSCHLIESSEN

## 2.2 Signalkabel anschließen

Eingangssignalquellen können mit einem der folgenden Kabel angeschlossen werden:

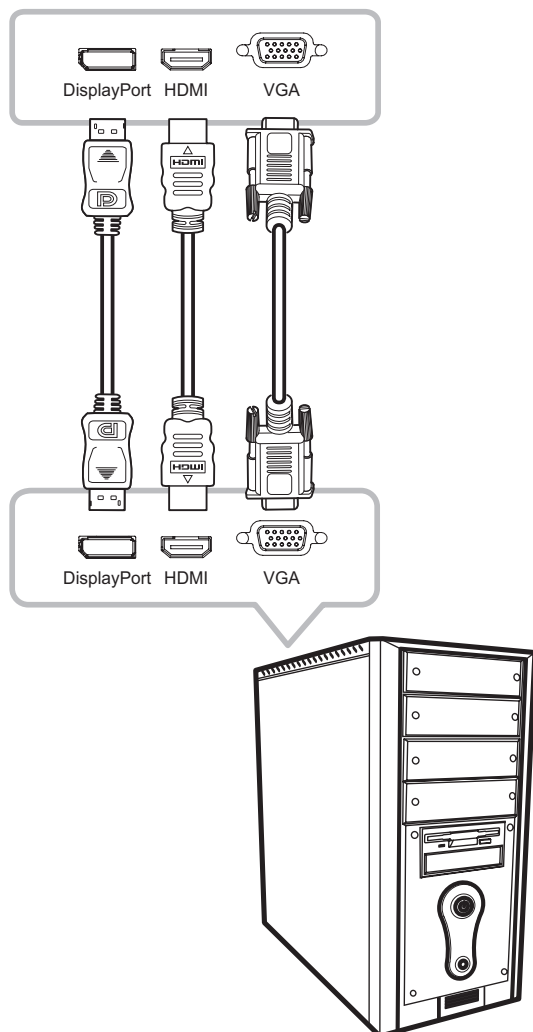

- **DisplayPort**

Verbinden Sie ein Ende eines DisplayPort-Kabels mit dem DisplayPort-Anschluss des LCD-Monitors und das andere Ende mit dem DisplayPort-Anschluss des Computers.

- **HDMI**

Schließen Sie ein Ende eines HDMI-Kabels an den HDMI-Anschluss Ihres LCD-Monitors an, das andere Ende verbinden Sie mit dem HDMI-Anschluss des Computers.

- **VGA**

Schließen Sie ein Ende eines D-Sub- (VGA) Kabels an den S-Sub- (VGA) Anschluss Ihres LCD-Monitors an; das andere Ende verbinden Sie mit dem VGA-Anschluss Ihres Computers.

**Hinweis:** Damit der LCD-Monitor problemlos mit Ihrem Computer funktioniert, konfigurieren Sie den Anzeigemodus Ihrer Grafikkarte so, dass die Auflösung maximal 1920 x 1080 ist, und achten Sie darauf, dass die Taktfrequenz des Anzeigemodus mit dem LCD-Monitor kompatibel ist. Die kompatiblen Videomodi Ihres LCD-Monitors finden Sie unter „6.2 Timing“ auf Seite 35.

# ANSCHLIESSEN

## 2.3 Verbindung von USB zur Touchscreen-Steuerung

Verbinden Sie ein Ende eines USB-Kabels mit dem USB-Anschluss des LCD-Monitors und das andere Ende mit dem USB-Anschluss des Computers.

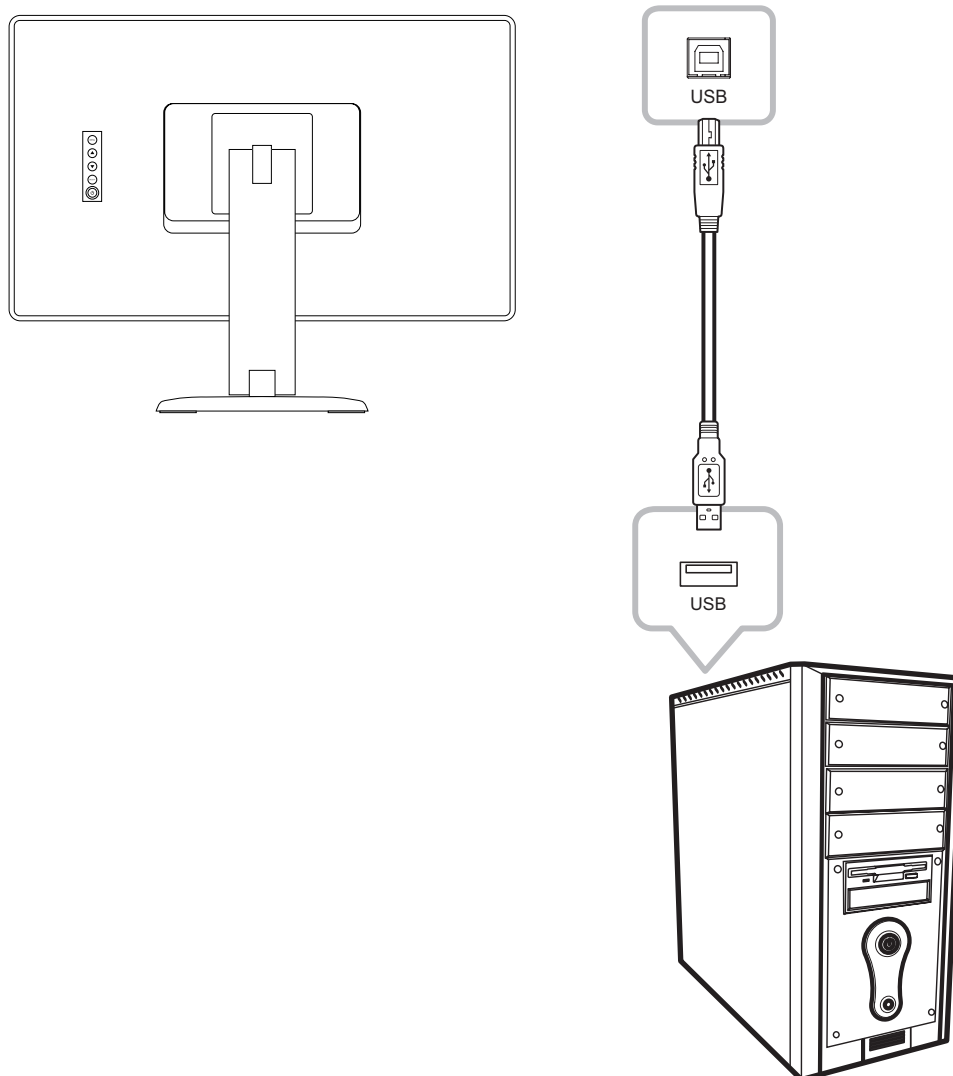

### Touch-Funktion deaktivieren

Gehen Sie zum Deaktivieren der Touch-Funktion wie folgt vor:

1. Halten Sie die Tasten „Menu“ und „Select“ gleichzeitig gedrückt. Die Meldung „Touch deaktiviert“ erscheint auf dem Bildschirm.

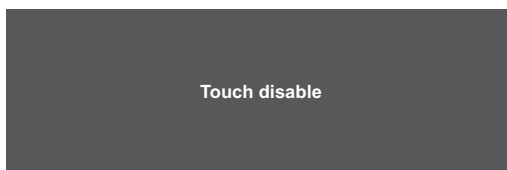

2. Halten Sie zur Aktivierung der Touch-Funktion die Tasten „Menu“ und „Select“ fünf Sekunden lang gleichzeitig gedrückt.

## 2.4 Belüftungsanforderungen bei Aufstellung an einem beengten Ort

Zur Gewährleistung der Wärmeableitung sollten Sie den LCD-Monitor nicht direkt an der Innenwand eines Schrankes befestigen und darauf achten, dass die nachfolgend beschriebenen Anforderungen an Betrieb/Lagerung/Temperatur/Luftfeuchtigkeit erfüllt werden:

- Betriebsbedingungen: 0°C – 40°C (32°F – 104°F)
- Betriebsfeuchte (nicht kondensierend): 20% – 80%
- Betriebshöhe: < 3.048 m
- Lagerbedingungen: -20°C – 60°C
- Luftfeuchtigkeit bei Lagerung (nicht kondensierend): 10% – 90%

# KAPITEL 3: LCD-MONITOR VERWENDEN

## 3.1 Einschalten

1. Schließen Sie den LCD-Monitor an den Strom an. Siehe Seite 17.
2. Schalten Sie den LCD-Monitor durch Drücken der Taste  auf dem Bedienfeld ein.

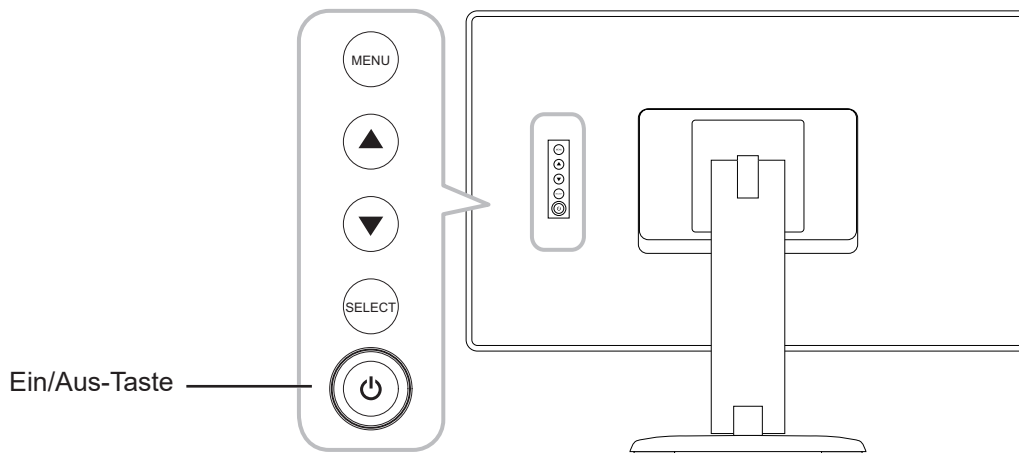

Drücken Sie bei eingeschaltetem LCD-Monitor drei Mal die Taste  auf dem Bedienfeld, um den LCD-Monitor auszuschalten.

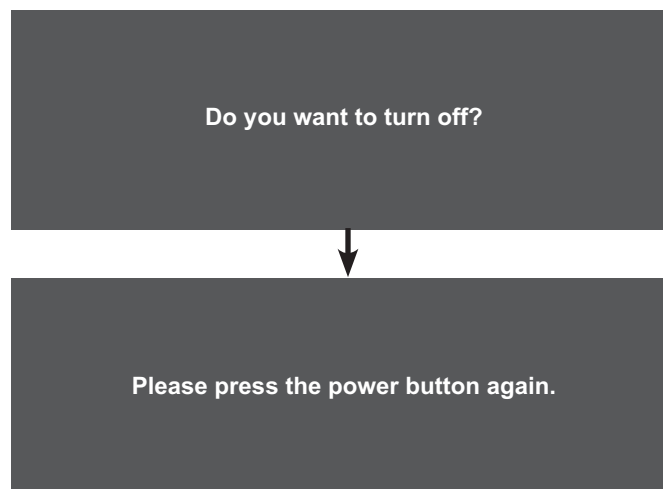

**Hinweis:** Der LCD-Monitor verbraucht nach wie vor etwas Strom, solange der Netzstecker eingesteckt ist. Zum vollständigen Abschalten ziehen Sie bitte den Netzstecker.

# LCD-MONITOR VERWENDEN

## 3.2 OSD-Menü anzeigen

Drücken Sie zum Öffnen des Bildschirmmenüs die MENU-Taste. Drücken Sie zum Schließen des Bildschirmmenüs erneut die MENU-Taste.

Weitere Informationen zur Anpassung von Einstellungen finden Sie auf Seite 25.

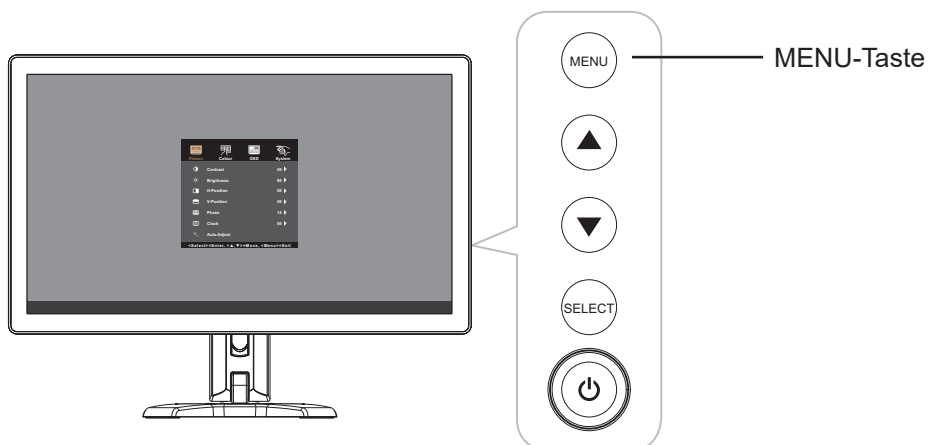

Das folgende Menü erscheint am Bildschirm:

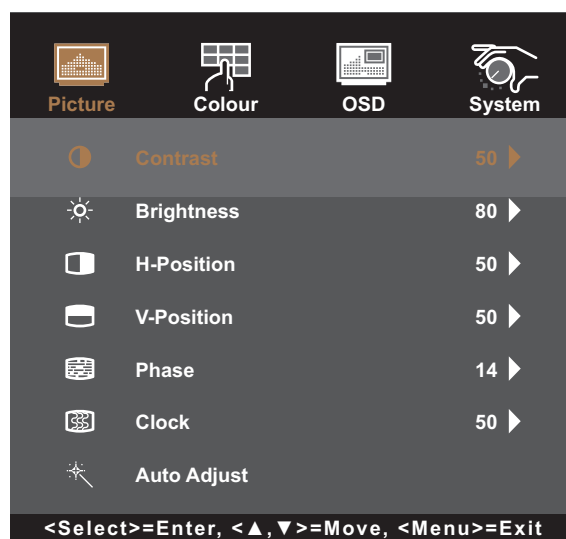

# LCD-MONITOR VERWENDEN

## 3.3 Monitorhelligkeit einstellen

Drücken Sie die Taste ▲, um das Helligkeitsmenü schnell anzuzeigen.

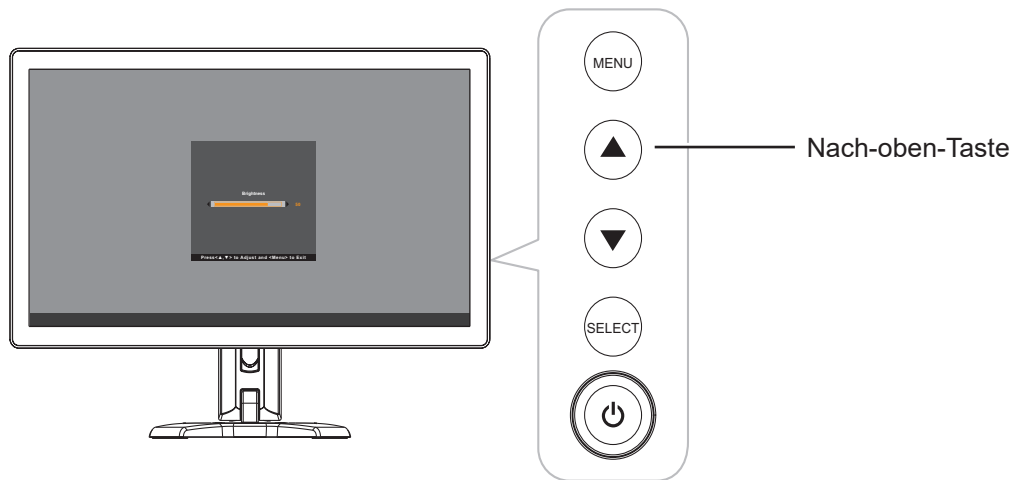

Das nachstehende Menü erscheint auf dem Bildschirm:

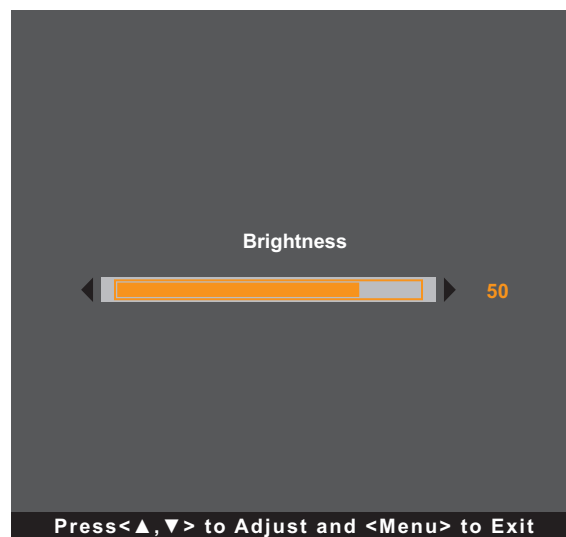

Stellen Sie dann die Helligkeitsstufen des LCD-Monitors durch Drücken der Tasten ▲/▼ ein.

# LCD-MONITOR VERWENDEN

## 3.4 Monitorkontrast einstellen

Drücken Sie die Taste ▼, um das Kontrastmenü schnell anzuzeigen.

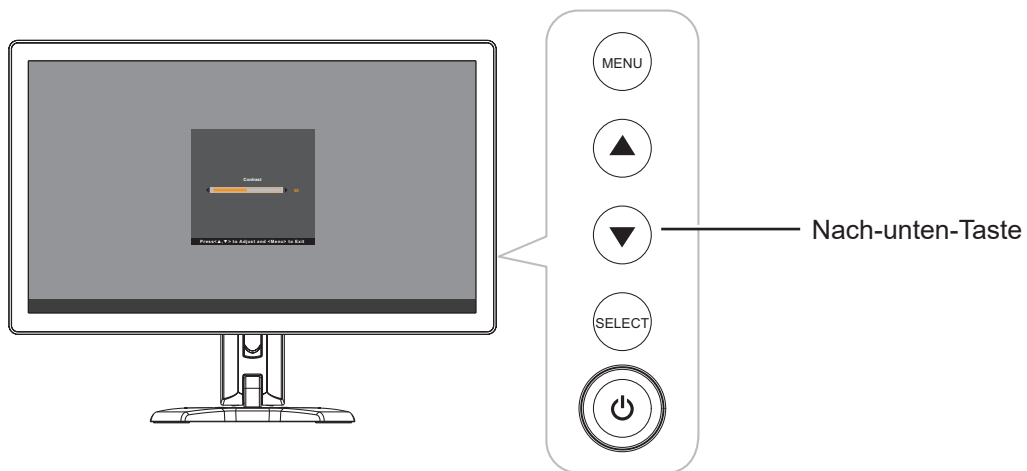

Das nachstehende Menü erscheint auf dem Bildschirm:

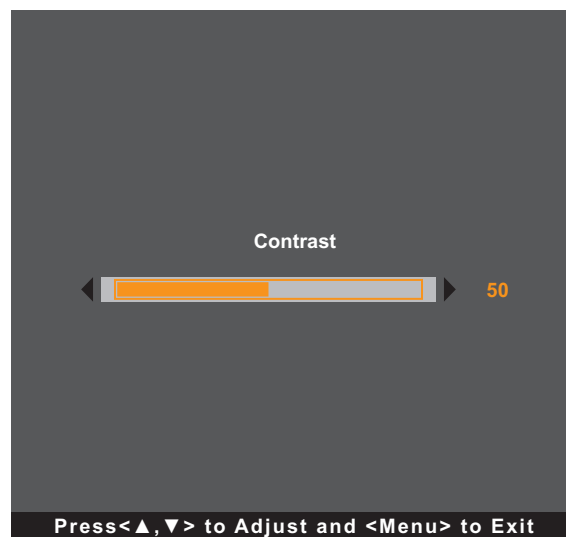

Stellen Sie dann die Kontraststufe des LCD-Monitors durch Drücken der Tasten ▲/▼ ein.

# KAPITEL 4: BILDSCHIRMMENÜ

## 4.1 OSD-Menü verwenden

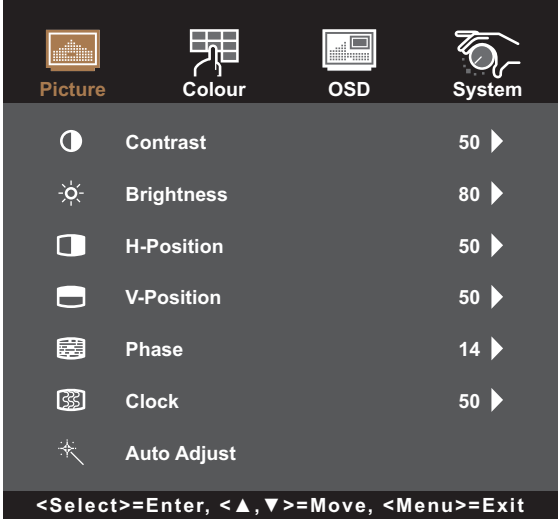
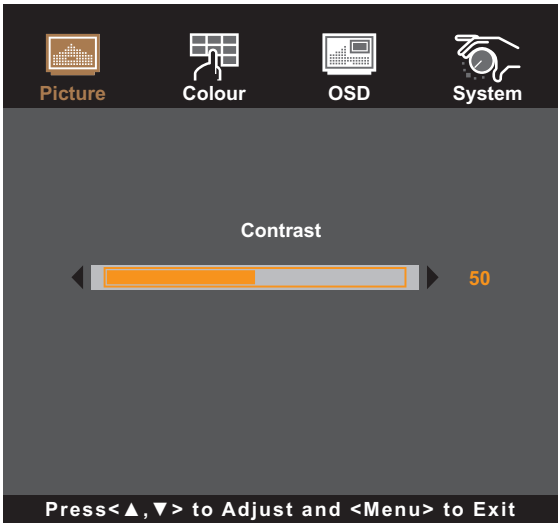
#	Menünavigation	Bedienung
1	<p>Hauptmenü anzeigen.</p>  <p>&lt;Select&gt;=Enter, &lt;▲, ▼&gt;=Move, &lt;Menu&gt;=Exit</p>	<p>Drücken Sie MENU.</p>
2	<p>Rufen Sie das Untermenü auf.</p>  <p>Press&lt;▲, ▼&gt; to Adjust and &lt;Menu&gt; to Exit</p> <p>Das aktive Hauptmenü- und Untermenü-Symbol wird orange hervorgehoben.</p>	<ol style="list-style-type: none"><li>1 Drücken Sie zur Auswahl des Hauptmenüpunkts ▲/▼.</li><li>2 Drücken Sie zum Aufrufen des Untermenüs die SELECT-Taste.</li><li>3 Drücken Sie zur Auswahl des Untermenüelements ▲/▼.</li><li>4 Drücken Sie zum Aufrufen des ausgewählten Untermenüs SELECT.</li></ol>

# BILDSCHIRMMENÜ

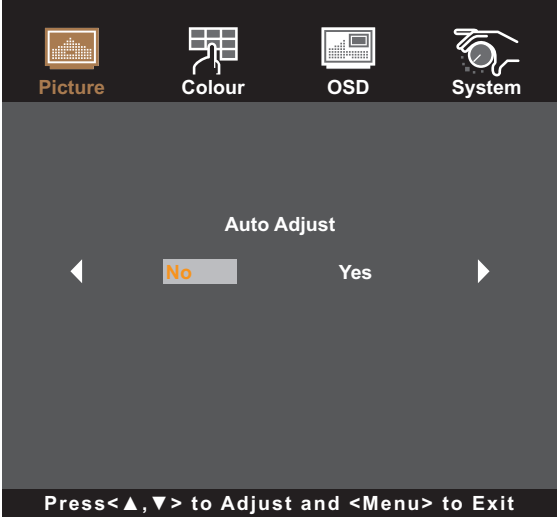
#	Menünavigation	Bedienung
<p><b>3</b> Passen Sie die Einstellungen an oder wählen Sie den Wert.</p> <p>Beispiel:</p>		<ol style="list-style-type: none"> <li>1 Drücken Sie die Taste ▲/▼, um einen Wert festzulegen oder eine Einstellung auszuwählen.</li> <li>2 Drücken Sie zur Bestätigung der Einstellung (falls erforderlich) die SELECT-Taste.</li> </ol>
<p><b>4</b> Zurückkehren zum vorherigen Menü und/oder Schließen des OSD-Fensters.</p>		<p>Drücken Sie zum Zurückkehren zum vorherigen Menü die MENU-Taste. Drücken Sie zum Schließen des OSD-Fensters wiederholt die MENU-Taste (falls erforderlich).</p>

**Hinweis:** Wenn Sie Einstellungen verändern, werden die Änderungen in folgenden Fällen gespeichert:

- Wenn Sie zu einem anderen Menü wechseln.
- Wenn Sie das OSD-Menü schließen.
- Wenn Sie warten, bis sich das OSD-Menü automatisch ausblendet.

# BILDSCHIRMMENÜ

## 4.2 OSD-Menübaum

Hauptmenü	Untermenü	Referenz
Bild	Kontrast	Siehe Seite 28
	Helligkeit	
	H. Position	
	V. Position	
	Phase	
	Takt	
	Auto Adjust	
Erweitertes	Farbtemperatur	Siehe Seite 30.
	Benutzer	
	Bildmodus	
	Schärfe	
OSD	OSD Zeit Aus	Siehe Seite 31.
	OSD Position	
	OSD H-Position	
	OSD V-Position	
	Berühren Sie Schalter	
Optionen	Zuruecksetzen	Siehe Seite 32.
	Sprache	
	Quellenwahl	
	Anzeigemodus	
	Fabrik	





**Hinweis:** Einige Menüelemente können nur bei bestimmten Eingangssignalen genutzt werden. Nicht auswählbare Menüelemente werden grau dargestellt.

# KAPITEL 5: LCD-MONITOR ANPASSEN

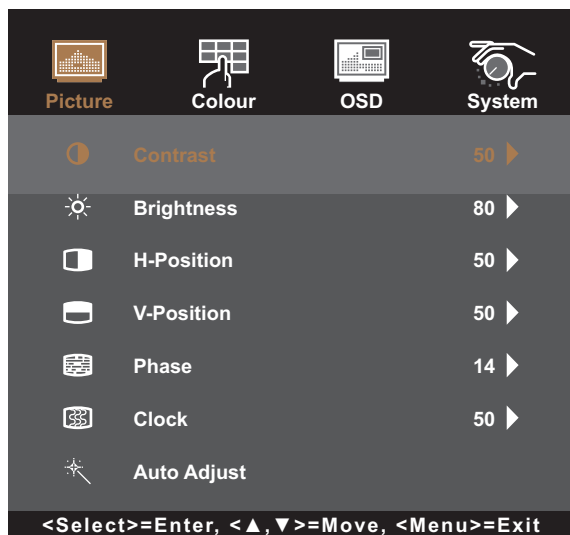
## 5.1 Menü Bild

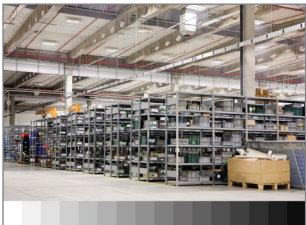
1. Rufen Sie durch Drücken der MENU-Taste auf dem Bedienfeld das OSD-Fenster auf.
2. Drücken Sie die Taste ▲/▼, um Bild zu wählen, und drücken Sie dann die SELECT-Taste, um das Menü Bild anzuzeigen.
3. Drücken Sie die Taste ▲/▼, um ein Element im Untermenü auszuwählen, und drücken Sie dann die SELECT-Taste, um die zugehörigen Einstellungen anzuzeigen.

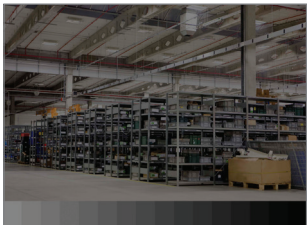
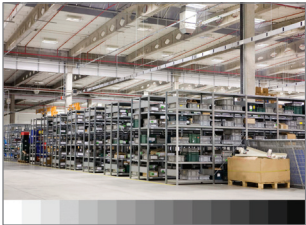

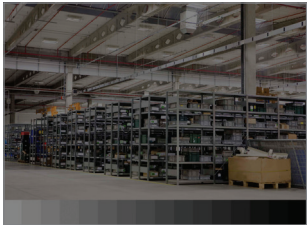
Element	Funktion	Bedienung	Bereich
Kontrast	Zum Anpassen des Kontrastes zwischen hellen und dunklen Bildelementen.	Drücken Sie die Taste ▲/▼, um den Wert einzustellen.	0 – 100
	<p><i>Originaleinstellung</i></p>  <p><i>Hohe Einstellung</i></p>  <p><i>Niedrige Einstellung</i></p> 		
Helligkeit	Stellt die Helligkeit (Leuchtkraft) des angezeigten Bildes ein.	Drücken Sie die Taste ▲/▼, um den Wert einzustellen.	0 – 100
	<p><i>Originaleinstellung</i></p>  <p><i>Hohe Einstellung</i></p>  <p><i>Niedrige Einstellung</i></p> 		

# LCD-MONITOR ANPASSEN

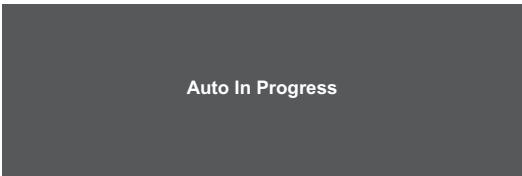
Element	Funktion	Bedienung	Bereich
H. Position (Horizontalposition)	Verschiebt das Bild nach links oder nach rechts.  <b>Hinweis:</b> <i>Dieses Menüelement ist nur verfügbar, wenn die Quelle VGA ist.</i>	Drücken Sie zum Anpassen des Wertes ▲/▼.	0 – 100
V. Position (Vertikalposition)	Verschiebt das Bild nach oben oder unten.  <b>Hinweis:</b> <i>Dieses Menüelement ist nur verfügbar, wenn die Quelle VGA ist.</i>	Drücken Sie zum Anpassen des Wertes ▲/▼.	0 – 100
Phase	Zur Anpassung der Bildphase an das jeweilige Eingangssignal.  <b>Hinweis:</b> <i>Dieses Menüelement ist nur verfügbar, wenn die Quelle VGA ist.</i>	Drücken Sie zum Anpassen des Wertes ▲/▼.	0 – 100
Takt	Zur Synchronisierung der Bildfrequenz mit dem jeweiligen Eingangssignal.  <b>Hinweis:</b> <i>Dieses Menüelement ist nur verfügbar, wenn die Quelle VGA ist.</i>	Drücken Sie zum Anpassen des Wertes ▲/▼.	0 – 100
Auto Adjust	Optimiert die Bildanzeige automatisch.    <b>Hinweis:</b> <i>Dieses Menüelement ist nur verfügbar, wenn die Quelle VGA ist.</i>	Wählen Sie mit ▲/▼ die Einstellung und drücken Sie dann zum Bestätigen SELECT.	Nein Ja

# LCD-MONITOR ANPASSEN

## 5.2 Erweitertes Menü

1. Rufen Sie durch Drücken der MENU-Taste auf dem Bedienfeld das OSD-Fenster auf.
2. Drücken Sie die Taste ▲/▼, um Farbe zu wählen, und drücken Sie dann die SELECT-Taste, um das Menü Farbe anzuzeigen.
3. Drücken Sie die Taste ▲/▼, um ein Element im Untermenü auszuwählen, und drücken Sie dann die SELECT-Taste, um die zugehörigen Einstellungen anzuzeigen.

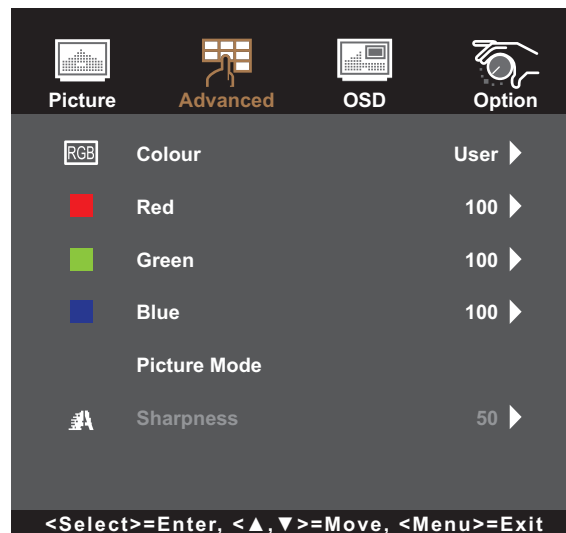

Element	Funktion	Bedienung	Bereich
Farbe	Hier finden Sie unterschiedliche Einstellungen zur Farbanpassung.	Drücken Sie die Taste ▲/▼, um die Einstellung auszuwählen, und drücken Sie dann zur Bestätigung die SELECT-Taste.	5500K 6500K 7500K 9300K Benutzer
	<p>Die Farbtemperatur können Sie auf folgende Werte einstellen:</p> <ul style="list-style-type: none"> <li>• <b>5500K:</b> Diese Farbtemperatur sorgt für ein leicht rötliches, wärmeres Bild.</li> <li>• <b>6500K:</b> Dies ist die standardmäßige Farbtemperatur, die allgemein bei normalen Lichtverhältnissen verwendet wird.</li> <li>• <b>7500K:</b> Diese Farbtemperatur zeigt ein Bild zwischen rot und blau an.</li> <li>• <b>9300K:</b> Bei dieser Farbtemperatur erreichen Sie eine leicht bläuliche, kühlere Darstellung.</li> <li>• <b>Benutzer:</b> Ermöglicht Benutzern die Einstellung der Farbtemperatur durch Anpassung der Rot-, Grün- und Blauwerte nach persönlichem Geschmack.</li> </ul>		
Bildmodus	Wählen Sie eine vordefinierte Bildeinstellung.	Wählen Sie eine Einstellung mit der Taste ▲/▼ auf dem Bedienfeld.	Lebendig Standard
Schärfe	Zur Anpassung der allgemeinen Bildschärfe.	Drücken Sie die Taste ▲/▼, um den Wert einzustellen.	0 – 100
	<div style="border: 1px solid gray; padding: 5px;"> <p><b>Hinweis:</b> Die Funktion Schärfe wird bei folgenden Auflösungen nicht unterstützt:</p> <ul style="list-style-type: none"> <li>• 1920 x 1080</li> </ul> </div>		

# LCD-MONITOR ANPASSEN

## 5.3 OSD-Menü

1. Rufen Sie durch Drücken der MENU-Taste auf dem Bedienfeld das OSD-Fenster auf.
2. Drücken Sie die Taste ▲/▼, um OSD zu wählen, und drücken Sie dann die SELECT-Taste, um das OSD-Menü anzuzeigen.
3. Drücken Sie die Taste ▲/▼, um ein Element im Untermenü auszuwählen, und drücken Sie dann die SELECT-Taste, um die zugehörigen Einstellungen anzuzeigen.



Element	Funktion	Bedienung	Bereich
OSD-Zeitüberschreitung	Legt fest, wie lange (in Sekunden) das OSD-Menü angezeigt wird. Nach Ablauf der Zeit wird das OSD-Menü automatisch ausgeblendet.	Drücken Sie die Taste ▲/▼, um den Wert einzustellen.	5 – 60
OSD-Position	Legt die Position des OSD-Fensters auf dem Bildschirm fest.	Drücken Sie die Taste ▲/▼, um die Einstellung auszuwählen, und drücken Sie dann zur Bestätigung die SELECT-Taste.	Nutzerdefiniert
OSD H-Position (Horizontale Position)	Verschiebt das OSD-Menü nach links oder rechts.	Drücken Sie die Taste ▲/▼, um den Wert einzustellen.	0 – 100
OSD V-Position (Vertikale Position)	Verschiebt das OSD-Menü nach oben oder unten.	Drücken Sie die Taste ▲/▼, um den Wert einzustellen.	0 – 100

# LCD-MONITOR ANPASSEN

Element	Funktion	Bedienung	Bereich
Touch-Schalter	<p>Stellt die Touch-Einstellung ein.</p> <ul style="list-style-type: none"> <li>• <b>Normal:</b> Unterstützt 30-Punkt-Mehrfingereingabe. Berühren Sie den Bildschirm mit bloßen Fingern oder einem Stylus.</li> <li>• <b>Handschuhe:</b> Unterstützt 5-Punkt-Mehrfingereingabe. Berühren Sie den Bildschirm mit getragenen Handschuhen.</li> <li>• <b>Durch Glas:</b> Berühren Sie den Bildschirm durch das Glas. Unterstützt 2-Punkt-Mehrfingereingabe und maximale Glasdicke <math>\leq 6</math> mm.</li> </ul> <p><b>Hinweis:</b> Nach Einstellung von Touch-Schalter verlassen Sie das OSD-Menü und starten das LCD-Anzeigegerät neu.</p>	Wählen Sie mit ▲/▼ die Einstellung und drücken Sie dann zum Bestätigen SELECT.	Normal Handschuhe Durch Glas

## 5.4 Systemmenü

1. Rufen Sie durch Drücken der MENU-Taste auf dem Bedienfeld das OSD-Fenster auf.
2. Drücken Sie die Taste ▲/▼, um System zu wählen, und drücken Sie dann die SELECT-Taste, um das Systemmenü anzuzeigen.
3. Drücken Sie die Taste ▲/▼, um ein Element im Untermenü auszuwählen, und drücken Sie dann die SELECT-Taste, um die zugehörigen Einstellungen anzuzeigen.

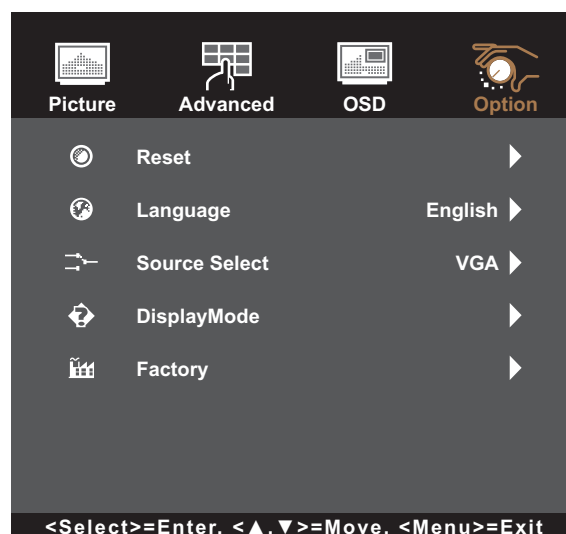

# LCD-MONITOR ANPASSEN

Element	Funktion	Bedienung	Bereich
Zurücksetzen	Setzt das Gerät auf seine werksseitigen Standardeinstellungen zurück.	Drücken Sie die Taste ▲/▼, um die Einstellung auszuwählen, und drücken Sie dann zur Bestätigung die SELECT-Taste.	Nein Ja
Sprache	Legt die Sprache fest, in der die OSD-Menüs angezeigt werden.	Drücken Sie die Taste ▲/▼, um die Einstellung auszuwählen, und drücken Sie dann zur Bestätigung die SELECT-Taste.	English Français Deutsch Italiano Español 日本語 繁中 簡中
Quellenwahl	Legt die Eingangsquelle fest.  <b>Hinweis:</b> Bei Einstellung der Quelle auf „Autom.“ erkennt der Monitor die Eingangsquelle automatisch.	Drücken Sie die Taste ▲/▼, um die Einstellung auszuwählen, und drücken Sie dann zur Bestätigung die SELECT-Taste.	Autom. VGA HDMI DP
Anzeigemodus	Zeigt Quelle, Auflösung und Frequenz.	Drücken Sie zum Zurückkehren zum Systemmenü die MENU-Taste.	/
Fabrik	Diese Wartungsfunktion ist für das Wartungspersonal vorgesehen.	/	/

# KAPITEL 6: ANHANG

## 6.1 Warnmeldungen

Prüfen Sie Folgendes, wenn diese Warnmeldungen erscheinen.

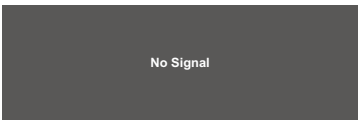
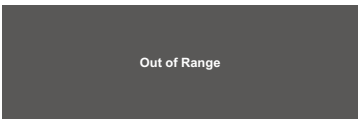
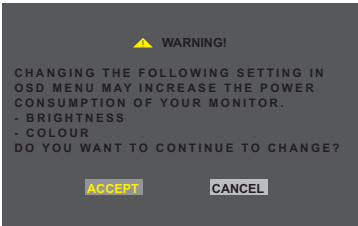
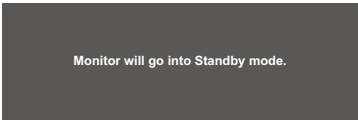
Warnmeldungen	Ursache	Lösung
 <p>No Signal</p>	<p>Der LCD-Monitor erkennt kein Eingangssignal.</p>	<ul style="list-style-type: none"> <li>✓ Prüfen Sie, ob die Quelle eingeschaltet ist.</li> <li>✓ Vergewissern Sie sich, dass das Signalkabel richtig angeschlossen ist.</li> <li>✓ Schauen Sie nach, ob die Anschlussstifte im Stecker verbogen oder gebrochen sind.</li> </ul>
 <p>Out of Range</p>	<p>Auflösung oder Bildschirmaktualisierungsrate der Computer-Grafikkarte befinden sich außerhalb des zulässigen Bereiches.</p> <div style="border: 1px solid gray; padding: 5px; margin-top: 10px;"> <p><b>Hinweis:</b> Wenn die Meldung „Außerhalb des Bereichs“ angezeigt wird, kann das OSD-Menü nicht bedient werden.</p> </div>	<ul style="list-style-type: none"> <li>✓ Ändern Sie Auflösung oder Bildschirmaktualisierungsrate der Grafikkarte entsprechend.</li> </ul>
 <p>WARNING! CHANGING THE FOLLOWING SETTING IN OSD MENU MAY INCREASE THE POWER CONSUMPTION OF YOUR MONITOR. - BRIGHTNESS - COLOUR DO YOU WANT TO CONTINUE TO CHANGE? ACCEPT CANCEL</p>	<p>Durch Erhöhung der Helligkeit und/oder des Kontrasts kann sich der Stromverbrauch des Monitors erhöhen.</p>	<ul style="list-style-type: none"> <li>✓ Bestätigen Sie die Änderungen durch Wahl von „AKZEPTIEREN“ oder heben Sie sie durch Wahl von „ABBRECHEN“ auf.</li> </ul>
 <p>Monitor will go into Standby mode.</p>	<p>Der LCD-Monitor befindet sich im Bereitschaftsmodus. Der LCD-Monitor wechselt in den Bereitschaftsmodus, wenn die Signalzuleitung abrupt getrennt wird.</p>	<ul style="list-style-type: none"> <li>✓ Vergewissern Sie sich, dass das Signalkabel richtig angeschlossen ist.</li> <li>✓ Der Monitor kann durch Drücken einer Taste auf der Tastatur, durch Bewegen der Maus oder Antippen des Bildschirms wieder aktiviert werden.</li> <li>✓ Prüfen Sie, ob die richtige Quelle im Menü OSD &gt; System &gt; Quellenwahl ausgewählt wurde. Siehe Seite 29.</li> </ul>

# ANHANG

## 6.2 Timing

Modus	Auflösung	H-Frequenz (kHz)	V-Frequenz (Hz)
1	720 x 400	31,47	70 Hz
2	640 x 480	31,47	60 Hz
3	640 x 480	35	66 Hz
4	640 x 480	37,86	72 Hz
5	640 x 480	37,5	75 Hz
6	800 x 600	35,16	56 Hz
7	800 x 600	37,88	60 Hz
8	800 x 600	46,88	75 Hz
9	800 x 600	48,08	72 Hz
10	832 x 624	49,72	75 Hz
11	1024 x 768	48,36	60 Hz
12	1024 x 768	56,48	70 Hz
13	1024 x 768	60,02	75 Hz
14	1280 x 1024	64	60 Hz
15	1280 x 1024	80	75 Hz
16	1152 x 864	67,5	75 Hz
17	1280 x 960	60	60 Hz
18	1440 x 900	56	60 Hz
19	1440 x 900	70,6	75 Hz
20	1680 x 1050	65,2	60 Hz
21	1680 x 1050	82,3	75 Hz
22	1280 x 768	47,77	60 Hz
23	1920 x 1080	67,5	60 Hz

## 6.3 Installation des Touchscreen-Treibers

Der LCD-Monitor ist mit USB-Anschlüssen ausgestattet. Der Touchscreen-Treiber kann von der Webseite <https://www.agneovo.com/global/support/download-center> heruntergeladen werden.

Die unterstützten Betriebssysteme sind Windows/Linux/Android/Mac OS (Windows 7/8/10/11 Multi-Touch ohne Treiber).

### Wichtig:

- Ihr LCD-Monitor ist mit Microsoft® Windows® HID (Human Interface Device) kompatibel, wenn Sie mit der Oberfläche für USB-Touchscreen arbeiten möchten. Für die allgemeine Bedienung des Touchscreens ist kein zusätzlicher Softwaretreiber erforderlich.

**Hinweis:** Ein Kalibrierungstool kann für verbesserte Genauigkeit der Berührungspointion installiert werden. Bitte beachten Sie „6.3.1 Optionales Kalibrierungstool installieren“.

### 6.3.1 Optionales Kalibrierungstool installieren

So kalibrieren Sie den Touchscreen in einer Windows-7/8/10/11-Umgebung:

1. Tippen Sie auf **Start > Systemsteuerung > Hardware und Sound**.

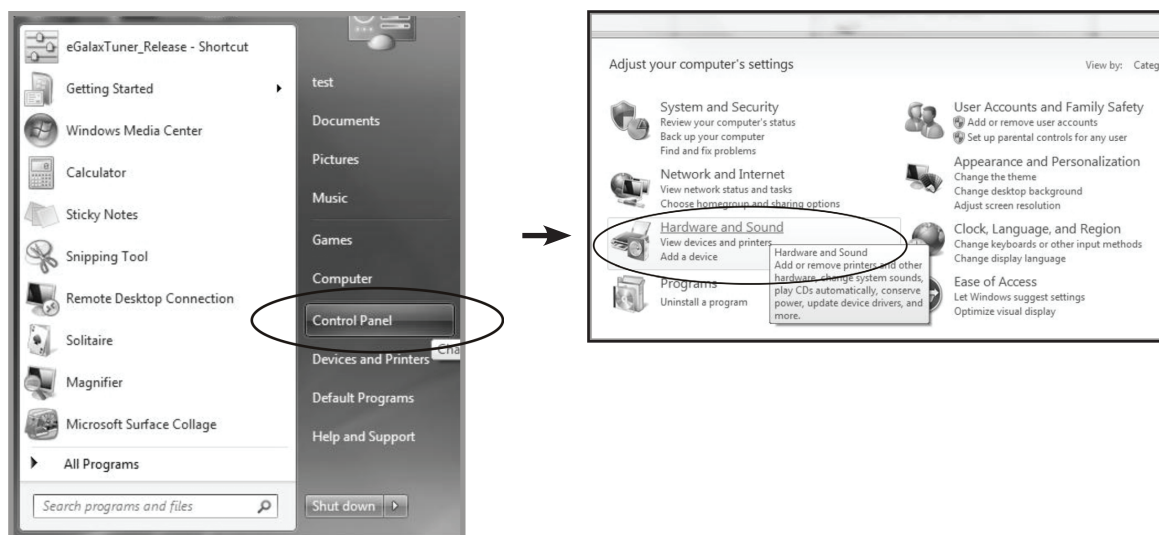

# ANHANG

2. Tippen Sie in den Einstellungen des Tablet-PCs auf „Bildschirm für Stift- oder Berührungseingabe kalibrieren“.
3. Tippen Sie im Anzeige-Register der Anzeige-Optionen auf „Kalibrieren“ und dann auf „Ja“, damit das Programm Änderungen vornehmen kann.

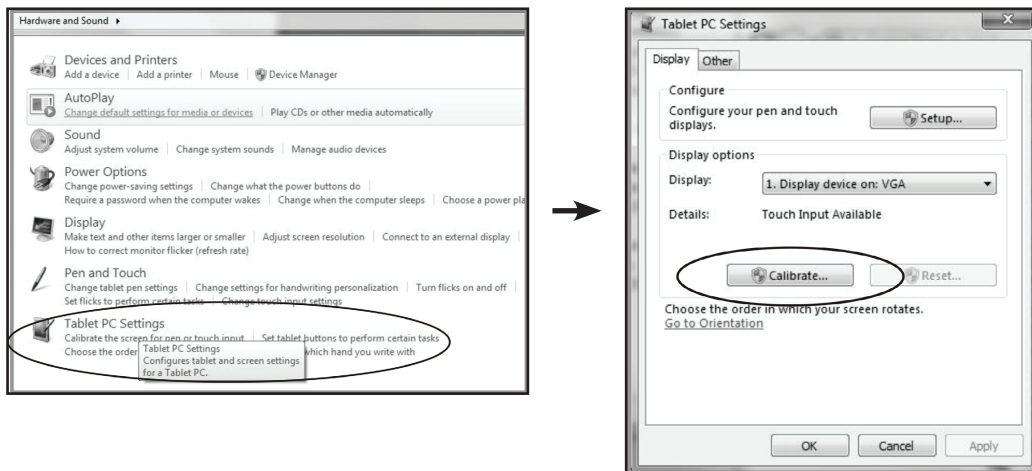

4. Befolgen Sie die Bildschirmanweisungen zur Kalibrierung des Touchscreens.

## 6.4 Fehlerbehebung

Probleme	Mögliche Ursache und Lösung
Kein Bild.	<ul style="list-style-type: none"> <li>• Prüfen Sie, ob der LCD-Monitor eingeschaltet ist.</li> <li>• Prüfen Sie, ob das Netzteil ordnungsgemäß mit dem LCD-Monitor verbunden ist.</li> <li>• Prüfen Sie, ob das Netzkabel an eine Steckdose und das Netzteil angeschlossen ist.</li> <li>• Prüfen Sie, ob der LCD-Monitor ordnungsgemäß mit der Eingangsquelle verbunden ist.</li> <li>• Prüfen Sie, ob die Quelle eingeschaltet ist.</li> <li>• Prüfen Sie, ob sich die Eingangsquelle im Bereitschaftsmodus befindet, und aktivieren Sie sie durch Bewegen der Maus oder Drücken einer beliebigen Taste.</li> </ul> <div style="border: 1px solid black; padding: 5px; margin-top: 10px;"> <p><b>Hinweis:</b> Schließen Sie das USB-Kabel nicht zum Aufladen Ihres Laptops an den LCD-Monitor an. Andernfalls kann der im Bereitschaftsmodus befindliche LCD-Monitor nicht mehr einfach durch Antippen des Bildschirms aktiviert werden.</p> </div>
Das Bild wird nur zum Teil oder falsch angezeigt.	<ul style="list-style-type: none"> <li>• Prüfen Sie, ob die Auflösung Ihres Computers höher ist als die des LCD-Monitors.</li> <li>• Konfigurieren Sie erneut die Auflösung Ihres Computers auf maximale 1024 x 768 (für TX-1502), 1280 x 1024 (für TX-1702/1902) oder 1920 x 1080 (für TX-2202).</li> </ul>
Die Bildposition ist nicht korrekt.	<ul style="list-style-type: none"> <li>• Passen Sie bei VGA-Eingang die Einstellungen „H. Position (Horizontalposition)“ und „V. Position (Vertikalposition)“ im Bildmenü an. Siehe Seite 27.</li> </ul>
Texte werden verschwommen dargestellt.	<ul style="list-style-type: none"> <li>• Bei VGA-Eingang führen Sie die Funktion Automatische Anpassung im Bildmenü aus. Siehe Seite 28.</li> </ul>
Im Bild sind rote, blaue, grüne oder weiße Punkte zu sehen.	<ul style="list-style-type: none"> <li>• Ein LCD-Bildschirm besteht aus Millionen winziger Transistoren. Bei dieser riesigen Anzahl kann es vorkommen, dass einige wenige Transistoren nicht richtig funktionieren und dunkle oder helle Punkte verursachen. Dies ist ein Effekt, der die LCD-Technologie sehr häufig begleitet und nicht als Fehler angesehen werden sollte.</li> </ul>
Leichte Nachbilder eines lange angezeigten Bildes sind auf dem Bildschirm zu sehen.	<ul style="list-style-type: none"> <li>• Schalten Sie den LCD-Monitor längere Zeit komplett ab.</li> <li>• Lassen Sie längere Zeit einen Bildschirmschoner oder abwechselnd komplett weiße und schwarze Bilder anzeigen.</li> </ul>
Kondenswasser bildet sich auf dem LCD-Monitor.	<ul style="list-style-type: none"> <li>• Dies kann vorkommen, wenn sich der LCD-Monitor erwärmt – zum Beispiel dann, wenn Sie es aus einem kälteren Raum in einen wesentlich wärmeren Raum bringen. Schalten Sie den LCD-Monitor erst dann wieder ein, wenn das Kondenswasser vollständig verschwunden ist.</li> </ul>

## 6.5 LCD-Monitor transportieren

Wenn Sie Ihren LCD-Monitor transportieren oder zur Reparatur einschicken möchten, nutzen Sie am besten die Originalverpackung.

1. **Bringen Sie zum Schutz zwei Schaumstoffpolster an jeder Seite des LCD-Monitors an.**
2. **Legen Sie den LCD-Monitor in den Karton.**
3. **Legen Sie die Zubehörschachtel an die dafür vorgesehene Stelle (falls erforderlich).**
4. **Schließen Sie den Karton, kleben Sie ihn zu.**

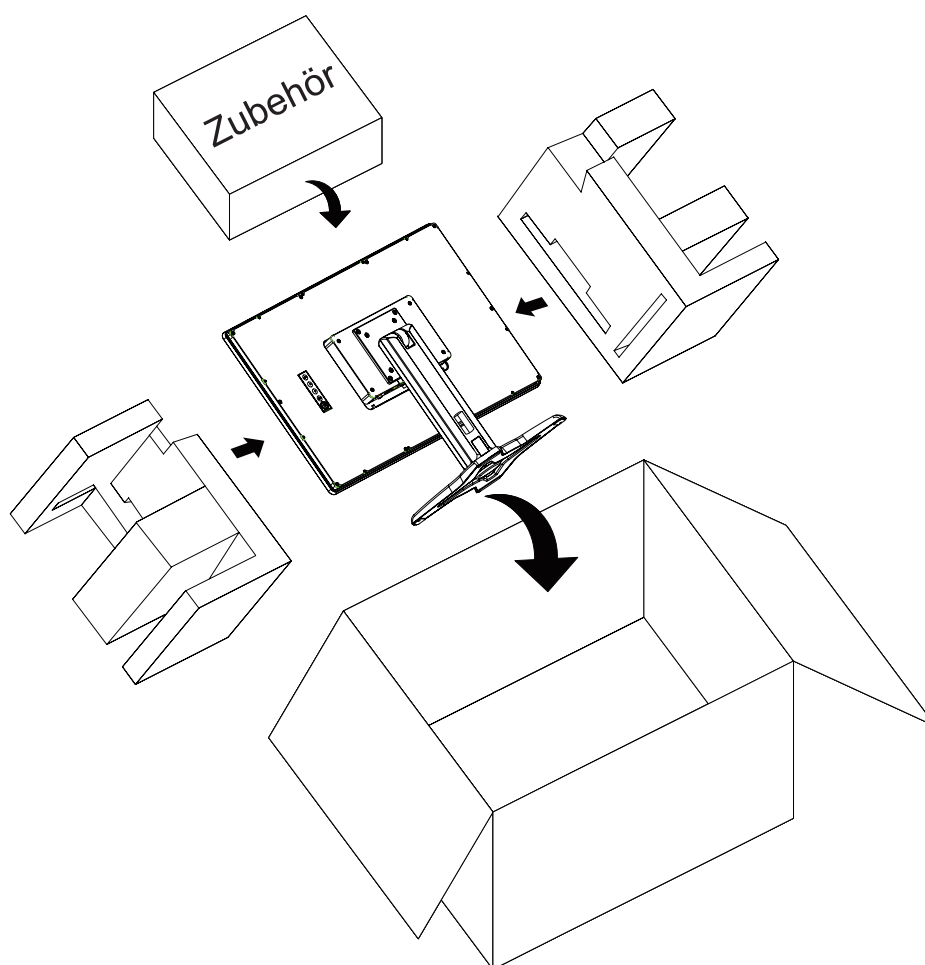

### Hinweis:

- *Wir empfehlen, die Originalverpackung zu verwenden.*
- *Achten Sie beim Verpacken darauf, den LCD-Monitor vorsichtig im Karton zu platzieren und den Glasbildschirm vor Berührung mit Gegenständen zu schützen.*

# KAPITEL 7: TECHNISCHE DATEN

## 7.1 Technische Daten des Monitors

TX-2401/ TX-2401 White		
Bildschirm	Bildschirmtyp	TFT-LCD mit LED-Hintergrundbeleuchtung (VA-Technologie)
	Bildschirmgröße	23,8 Zoll
	Maximale Auflösung	FHD 1920 x 1080
	Pixelabstand	0,274 mm
	Helligkeit	250 cd/m <sup>2</sup>
	Kontrastverhältnis	3000:1
	Sichtwinkel (H/V)	178°/178°
	Anzeigefarbe	16,7M
	Reaktionszeit	5 ms
Frequenz (H/V)	H. Freq.	30 bis 84 kHz
	V. Freq.	56 bis 76 Hz
Eingang	DisplayPort	1.2a x 1
	HDMI	1.3 x 1
	VGA	D-Sub, 15-polig x 1
Externe Steuerung	RJ11	Ja
Touchscreen	Technologie	Projiziert-kapazitiv
	Positionsgenauigkeit	± 2,5 mm
	Bildschirmschnittstelle	USB (Type-B) / Serviceanschluss
	Plug-and-Play, mehrere Berührungen	40-Punkt-Berührung für Windows® 7/8/10/11 Linux/Android 2.6.36 oder höher Mac OS 10.11-10.14
	Unterstützung per Treiber, einzelne Berührung	1-Punkt-Berührung für Windows XP/Embedded/7/8/10/11 Linux/Android 2.6.35 oder höher
Stromversorgung	Stromversorgung	Extern
	Leistungsbedarf	12 V Gleichspannung, 2,5 A
	Betriebsmodus	17 W (Betrieb)
	Bereitschaftsmodus	<0,4 W
	Ausgeschalteter Modus	<0,2 W
Glas	Oberflächenbehandlung	Klarglas
	Dicke	3,3 mm (0,13 Zoll)
	Mohshärte	5
	IK Rating	IK07
Haltbarkeit und Schutz	IP-Schutzart	Vorderseite IP65
Betriebsbedingungen	Temperatur	0°C – 40°C (32°F – 104°F)
	Luftfeuchte	20 bis 80 % (nicht kondensierend)
Lagerbedingungen	Temperatur	-20°C – 60°C
	Luftfeuchte	10 bis 90 % (nicht kondensierend)
Montage	VESA FPMPMI	Ja (100 x 100 mm)
Ständer	Neigung	- 5° bis 180°
Sicherheit	Kensington Security Slot	Ja
Abmessungen	Produkt mit Basis (B x H x T)	575,1 x 451,3 x 279,7 mm (22,6" x 17,8" x 11,0")
	Verpackung (W x H x D)	370,0 x 530,0 x 660,0 mm (14,6" x 20,9" x 26,0")
Gewicht	Produkt mit Basis	7,8 kg (17,2 lb)
	Verpackung	11,4 kg (25,1 lb)

**Hinweis:** Änderungen sämtlicher technischen Daten sind vorbehalten.

# TECHNISCHE DATEN

## 7.2 Monitor-Abmessungen

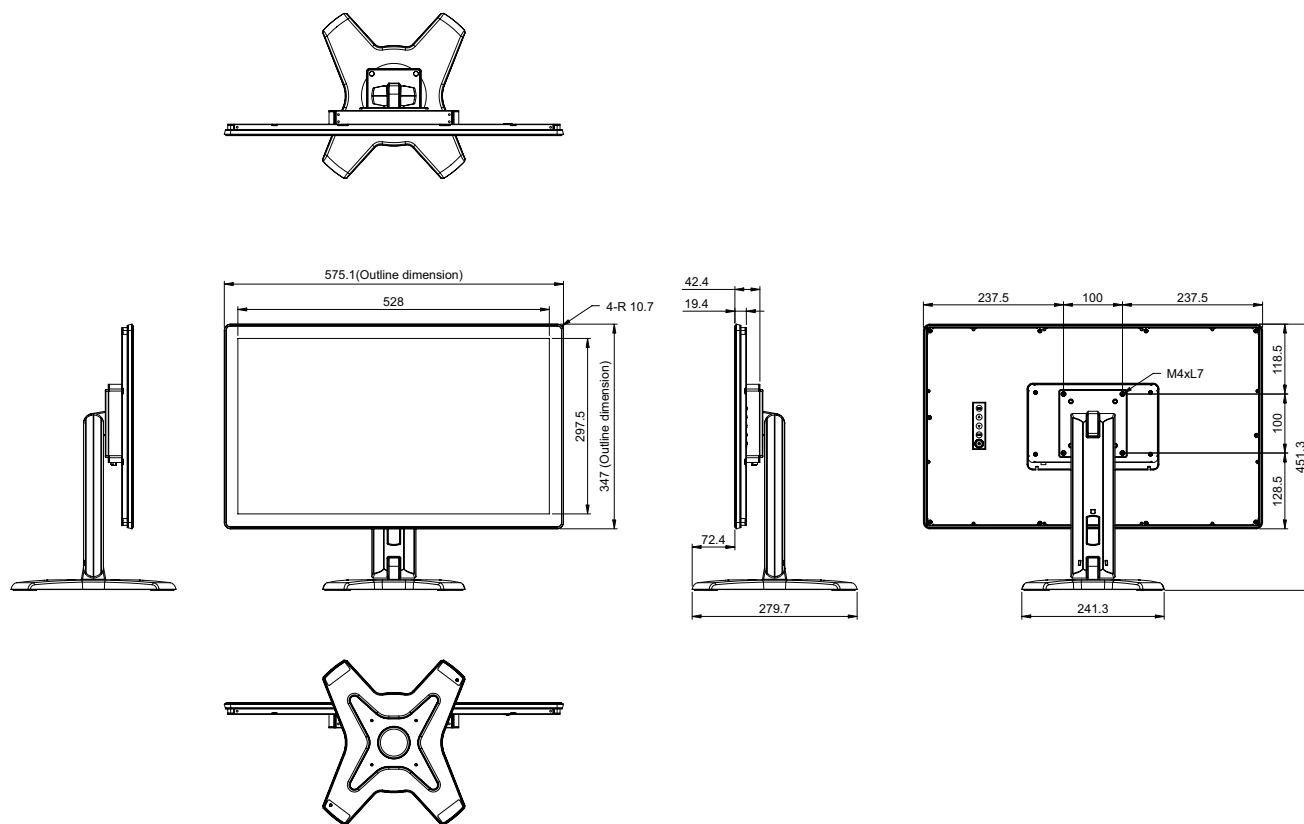

### AG Neovo

Company Address: 5F-1, No. 3-1, Park Street, Nangang District, Taipei, 11503, Taiwan.

Copyright © 2026 AG Neovo. All rights reserved.

TX-2401 Eprel registration number: 1121207

TX241A\_UM\_V014