



**THE DISPLAY CHOICE  
OF PROFESSIONALS™**

**Moniteur à écran tactile TX-2401 et TX-2401 Blanc**

[www.agneovo.com](http://www.agneovo.com)

**Manuel de l'utilisateur**

# TABLE DES MATIÈRES

## INFORMATIONS DE SÉCURITÉ

WEEE.....	4
-----------	---

## MISES EN GARDE

Notice .....	5
Avertissements à propos de l'installation.....	5
Avertissements à propos de l'utilisation .....	6
Nettoyage et entretien.....	7
Notes sur le moniteur LCD .....	8

## CHAPITRE 1 : DESCRIPTION DU PRODUIT

1.1 Contenu de l'emballage.....	9
1.2 Organiser les câbles.....	10
1.3 Installation du support .....	11
1.4 Réglage de l'inclinaison.....	11
1.5 Montage mural .....	12
1.6 Description du moniteur LCD .....	13
1.6.1 Vue avant .....	13
1.6.2 Vue arrière.....	13
1.6.3 Boutons de contrôle .....	14

## CHAPITRE 2 : ÉTABLISSEMENT DES CONNEXIONS

2.1 Connexion de l'adaptateur secteur.....	17
2.2 Connexion des sources de signal d'entrée.....	18
2.3 Raccordement USB pour le contrôle de l'écran tactile.....	19
Fonction de désactivation de la fonction tactile.....	19
2.4 Conditions de ventilation requises pour le positionnement du boîtier .....	20

## CHAPITRE 3 : UTILISATION DU MONITEUR LCD

3.1 Mise sous tension.....	21
3.2 Affichage du menu OSD .....	22
3.3 Réglage de la luminosité du moniteur .....	23
3.4 Réglage du contraste du moniteur .....	24

## CHAPITRE 4 : MENU À AFFICHAGE SUR L'ÉCRAN

4.1 Utilisation du menu OSD .....	25
4.2 Structure du menu OSD .....	27

## CHAPITRE 5 : RÉGLAGE DU MONITEUR LCD

5.1 Menu Image .....	28
5.2 Menu Avancé.....	30
5.3 Menu OSD.....	31
5.4 Menu Système .....	33

## CHAPITRE 6 : APPENDICE

6.1 Messages d'avertissement.....	34
6.2 Timing.....	35
6.3 Installation du pilote de l'écran tactile.....	36
6.3.1 Installation de l'outil d'étalonnage en option.....	36

# TABLE DES MATIÈRES

6.4 Dépannage.....	38
6.5 Transport du moniteur LCD.....	39

## **CHAPITRE 7 : SPÉCIFICATIONS**

7.1 Spécifications du moniteur.....	40
7.2 Dimensions du moniteur.....	41

# INFORMATIONS DE SÉCURITÉ

## Déchets d'équipements électriques et électroniques - DEEE

### À l'attention des utilisateurs des foyers de l'Union européenne



Élimination des appareils mis au rebut par les ménages dans l'Union européenne.

La présence de ce symbole sur le produit ou son emballage indique que le produit doit être éliminé séparément de vos autres déchets ménagers. Vous êtes responsable de l'élimination de votre équipement en l'apportant à un point de collecte pour le recyclage des déchets d'équipements électriques et électroniques. La collecte et le recyclage séparés de vos déchets d'équipements lors de leur élimination permettront de préserver les ressources naturelles et d'assurer que ce produit est recyclé de manière à protéger la santé humaine et l'environnement. Pour obtenir plus d'informations sur les centres de collecte et de recyclage des appareils mis au rebut, veuillez contacter les autorités locales de votre région, les services de collecte des ordures ménagères ou le magasin dans lequel vous avez acheté ce produit.

Pour les foyers privés dans l'Union européenne. Afin de contribuer à la conservation des ressources naturelles et pour garantir que le produit sera recyclé d'une manière appropriée pour protéger la santé humaine et l'environnement, nous souhaitons attirer votre attention sur les points suivants :

- La poubelle barrée sur l'appareil ou l'emballage extérieur indique que le produit est conforme à la directive européenne WEEE (Appareils électriques et électroniques usagés).
- Jetez toujours les appareils usagés séparément des déchets ménagers.
- Les piles doivent être retirées au préalable et jetées séparément dans un système de collecte approprié.
- Vous êtes responsable de la suppression de vos données personnelles sur les appareils usagés avant leur élimination.
- Les foyers privés peuvent remettre gratuitement leurs anciens appareils.
- Pour obtenir plus d'informations sur les centres de collecte et de recyclage des appareils mis au rebut, veuillez contacter les autorités locales de votre région, les services de collecte des ordures ménagères ou le magasin dans lequel vous avez acheté ce produit.

# PRÉCAUTIONS

## PRÉCAUTIONS



### Symboles utilisés dans ce manuel



Cette icône indique un risque de blessure à l'utilisateur ou de dommage au produit.



Cette icône indique des instructions importantes d'utilisation et d'entretien.

## Notice

- Veuillez lire attentivement ce Manuel de l'utilisateur avant d'utiliser le moniteur LCD et gardez-le dans un endroit sûr comme référence.
- Les spécifications du produit et les autres informations contenues dans ce manuel de l'utilisateur sont à titre de référence uniquement. Toutes les informations sont sujettes à modification sans préavis. Le contenu mis à jour peut être téléchargé sur notre site Web : [www.agneovo.com](http://www.agneovo.com).
- Pour protéger vos droits en tant qu'utilisateur, n'enlevez pas les étiquettes qui se trouvent sur le moniteur LCD. Vous pourriez annuler la garantie.

## Avertissements à propos de l'installation.



N'installez pas le moniteur LCD dans des endroits chauds, par ex. près d'un chauffage, d'une fente de ventilation ou en plein soleil.



Ne couvrez pas et n'obstruez pas les fentes de ventilation de cet appareil.



Installez le moniteur LCD sur une surface stable. N'installez pas ce moniteur LCD dans un endroit où il risque d'être soumis à des vibrations ou des chocs.



Installez ce moniteur LCD dans un endroit bien aéré.



N'installez pas ce moniteur LCD à l'extérieur.



N'installez pas ce moniteur LCD dans des endroits chauds ou humides.



Ne renversez pas des liquides et n'insérez pas des objets à l'intérieur de ce moniteur LCD ou dans les fentes de ventilation. Cela pourrait causer un incendie, un choc électrique ou endommager le moniteur LCD.

# PRÉCAUTIONS

## Avertissements à propos de l'utilisation



Utilisez uniquement le cordon d'alimentation fourni avec le moniteur LCD.



La prise de courant doit être située près du moniteur LCD pour être facilement accessible.



Si une rallonge est utilisée avec le moniteur LCD, assurez-vous que l'intensité électrique totale des appareils branchés sur la prise de courant ne dépasse pas l'intensité électrique maximale permise.



Ne laissez rien reposer sur le cordon d'alimentation. N'installez pas le moniteur LCD dans un endroit où vous pourriez marcher sur le cordon d'alimentation.



Si le moniteur LCD ne va pas être utilisé pendant une période prolongée, débranchez le cordon d'alimentation de la prise de courant.



Pour débrancher le cordon d'alimentation, tenez et tirez par la fiche. Ne débranchez pas le cordon en tirant dessus, cela pourrait causer un incendie ou un choc électrique.



Ne touchez pas et ne débranchez pas le cordon d'alimentation avec des mains mouillées.



### AVERTISSEMENT :

Débranchez le cordon d'alimentation de la prise de courant et contactez un technicien qualifié dans tous les cas suivants :



- Lorsque le cordon d'alimentation est endommagé.
- Si le moniteur LCD est tombé ou si le boîtier est endommagé.
- Si le moniteur LCD fume ou qu'il y a une odeur bizarre.



Il n'est pas recommandé d'installer cet appareil sur un plafond ou sur une surface horizontale élevée.



### AVERTISSEMENT :

Le non-respect de ces instructions d'installation peut avoir des conséquences indésirables, par exemple causer des blessures ou causer des dommages. Si vous avez déjà installé le moniteur au plafond ou sur une surface horizontale élevée, il est recommandé de contacter AG Neovo pour de l'aide ou des solutions pour vous aider à avoir une meilleure expérience sans risque.

# PRÉCAUTIONS

## Nettoyage et entretien



N'essayez pas de réparer le moniteur LCD vous-même, contactez un technicien qualifié pour de l'aide.

Ouvrir ou retirer les couvercles pourrait vous exposer à des tensions dangereuses ou d'autres dangers.

Suivez ces instructions afin de nettoyer et de désinfecter l'écran sans endommager son revêtement antireflet ou d'autres composants du produit.

Il est recommandé d'utiliser un chiffon doux et non abrasif ou un chiffon en microfibre afin de nettoyer l'écran. Veuillez **NE PAS** pulvériser de liquide directement sur l'écran du moniteur LCD, afin d'éviter que l'humidité ne pénètre dans les ouvertures.

- **Étape 1 : Arrêtez et débranchez votre moniteur.** Il est important de prendre des précautions de sécurité afin de réduire le risque de court-circuit électrique.
- **Étape 2 : Pulvérisez la solution de nettoyage ou de désinfection sur votre chiffon en microfibras pour éviter une sursaturation.** Veillez à ne pas pulvériser le produit directement sur l'écran et à éloigner la substance de toute matière inflammable.

*Remarque : Le verre trempé fixé à l'écran peut être désinfecté avec de l'alcool (éthanol à 95 % en volume ou alcool isopropylique (IPA) à une concentration de 75 %).*

- **Étape 3 : Essuyez délicatement l'écran et ses bords.** Frottez le chiffon sur l'écran en faisant de petits cercles pour vous assurer que l'alcool est bien réparti. Veillez à ne pas exercer de pression directe sur le verre.
- **Étape 4 : Laissez sécher le moniteur avant de rebrancher les câbles.**



N'essayez pas et ne pressez pas sur la surface de l'écran avec des objets abrasifs ou pointus, par ex. un stylo ou un tournevis. Cela pourrait endommager ou rayer la surface de l'écran.



N'essayez pas de réparer le moniteur LCD vous-même, contactez un technicien qualifié pour de l'aide. Ouvrir ou retirer les couvercles pourrait vous exposer à des tensions dangereuses ou d'autres dangers.

# PRÉCAUTIONS

---

## Notes sur le moniteur LCD

---

Afin de maintenir les performances lumineuses, il est recommandé d'utiliser un faible réglage pour la luminosité.

---

A cause de la durée de vie de la lampe, il est normal que la qualité de la luminosité du moniteur LCD baisse après un certain temps.

---

Lorsque des images statiques sont affichées pendant des longues périodes, l'image peut rester visible sur le moniteur LCD. Cela est appelé une brûlure ou une rétention d'image.

Pour éviter la rétention d'image, suivez les instructions suivantes :

- Réglez le moniteur LCD pour qu'il s'éteigne après quelques minutes d'inactivité.
- Utilisez un économiseur d'écran avec une image qui bouge ou une image toute blanche.
- Changez souvent l'image du bureau.
- Réglez la luminosité du moniteur LCD sur un réglage bas.
- Éteignez le moniteur LCD lorsque vous n'utilisez pas le système.

Ce que vous pouvez faire lorsqu'il y a une rétention d'image sur le moniteur LCD :

- Éteignez le moniteur LCD pendant les périodes prolongées d'inutilisation. Cela peut-être des heures ou plusieurs jours.
  - Utilisez un économiseur d'écran pendant les périodes prolongées d'inutilisation.
  - Utilisez une image noire et blanche pendant les périodes prolongées d'inutilisation.
- 

Il y a des millions de micro-transistors dans le moniteur LCD. Il est normal que quelques transistors soit endommagés et produisent des points. Ceci est normal et n'indique pas un problème.

---

# CHAPITRE 1 : DESCRIPTION DU PRODUIT

## 1.1 Contenu de l'emballage

La boîte devrait contenir les pièces suivantes lorsque vous l'ouvrez ; vérifiez le contenu. Si des pièces manquent ou sont endommagées, contactez immédiatement votre revendeur.

**Moniteur LCD**

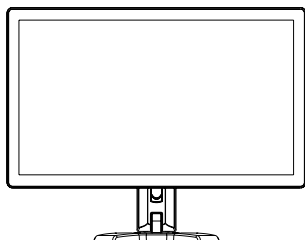

**Guide de démarrage rapide**



**Câble USB**



**Câble HDMI**

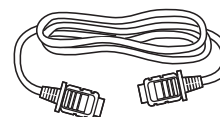

**Adaptateur d'alimentation(\*)**

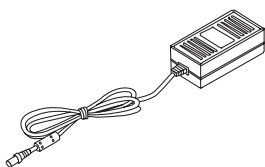

**Cordon d'alimentation**

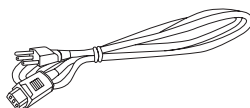

**Câble VGA**

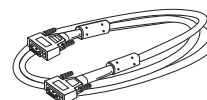

### Remarque : (\*)

- Utilisez uniquement le cordon d'alimentation fourni.
- Les images ci-dessus servent uniquement de référence. Les éléments fournis peuvent varier.
- (\*) Utilisez exclusivement l'adaptateur d'alimentation fourni :
  - Vendeur : Delta/Dachun/Adaptateur
  - N° du modèle : ADP-36PH BX/DCT36W120300ZZ-C1/ATM065T-P120(Médical)
  - Tension : 12V, 3,0A /12V, 5,0A(Médical)

# DESCRIPTION DU PRODUIT

## 1.2 Organiser les câbles

1. Posez le moniteur LCD face vers le bas sur une surface plane et régulière.

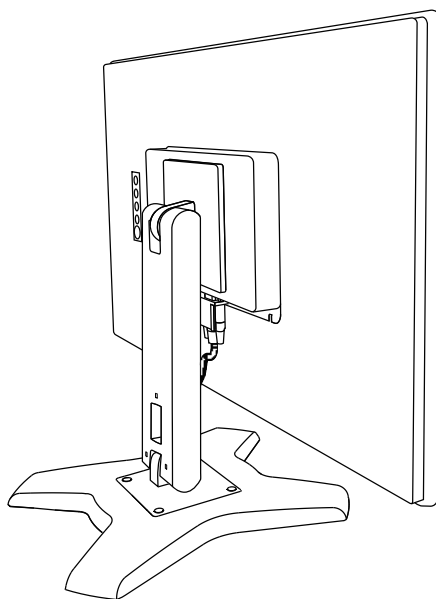

2. Après avoir raccordé les câbles au moniteur, utilisez la fente de gestion des câbles pour organiser tous les câbles comme indiqué ci-dessous.

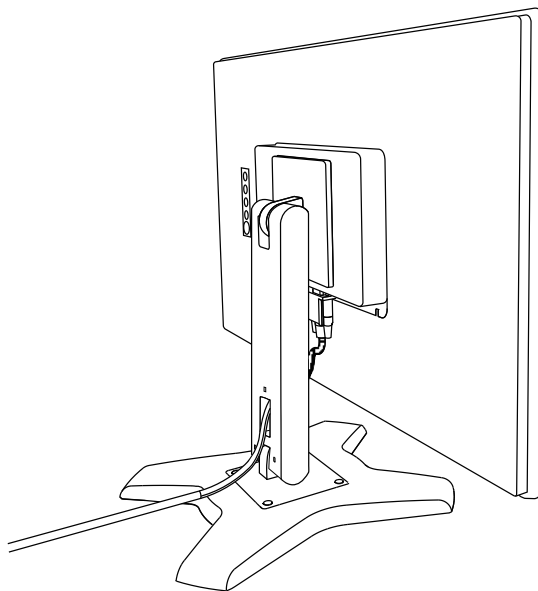

# DESCRIPTION DU PRODUIT

## 1.3 Installation du support

1. Posez le moniteur LCD face vers le bas sur une surface plane et régulière.
2. En alignant les trous de vis, installez le support à l'arrière du moniteur LCD.
3. Fixez le support au moniteur avec les vis.

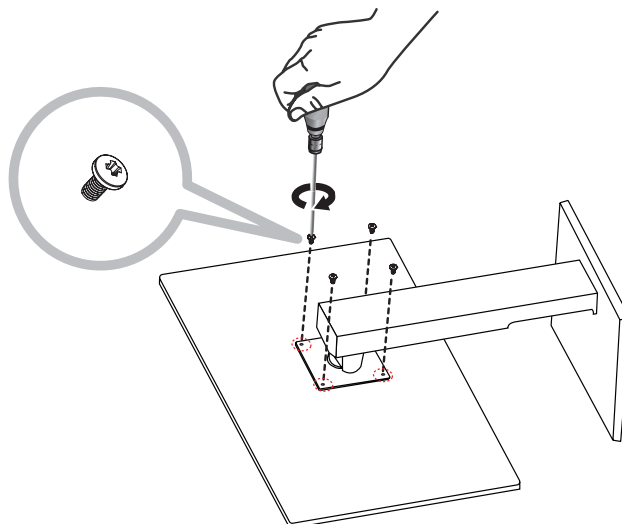

## 1.4 Réglage de l'inclinaison

Pour un affichage confortable, inclinez le moniteur LCD à l'angle désiré, entre  $-5^{\circ}$  et  $90^{\circ}$ . Tenez le socle avec une main et utilisez l'autre main pour ajuster le moniteur LCD à l'angle souhaité.

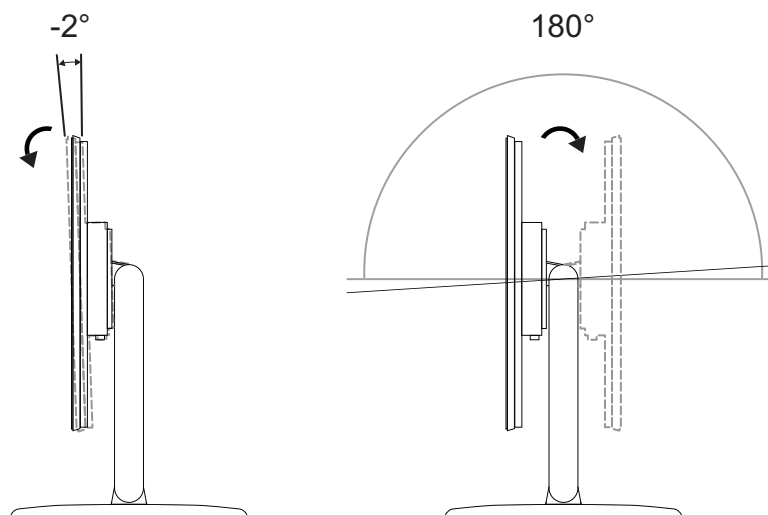

# DESCRIPTION DU PRODUIT

## 1.5 Montage mural

Pour fixer le moniteur LCD au mur, vissez le support de montage aux trous VESA situés à l'arrière du moniteur LCD.

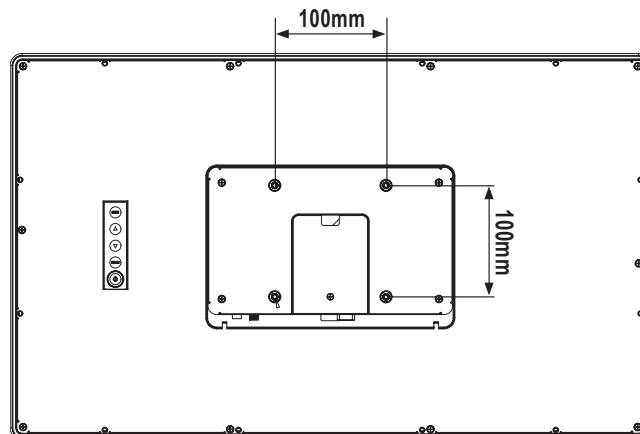

**Remarque :** Prenez des mesures appropriées pour éviter que le moniteur LCD ne puisse tomber et blesser ou causer des dommages au moniteur, par ex. en cas de tremblement de terre ou d'autres catastrophes.

- Utilisez uniquement le kit de montage mural 100 x 100 mm recommandé par AG Neovo. Tous les kits de montage mural AG Neovo sont conformes à la norme VESA.
- Attachez le moniteur LCD sur un mur pouvant pour supporter le poids.
- Il est conseillé de monter le moniteur LCD au mur sans l'incliner en l'orientant vers le bas.
- La distance entre la surface du capot arrière et le fond du trou de la vis est de 7 mm. Veuillez utiliser quatre vis M4 de diamètre et de longueur appropriée pour monter votre moniteur. Le support de montage doit pouvoir supporter au moins 13,5 lb (6,1 kg).

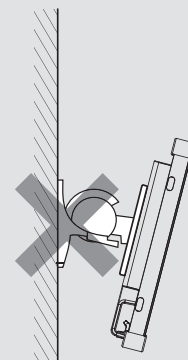

# DESCRIPTION DU PRODUIT

## 1.6 Description du moniteur LCD

### 1.6.1 Vue avant

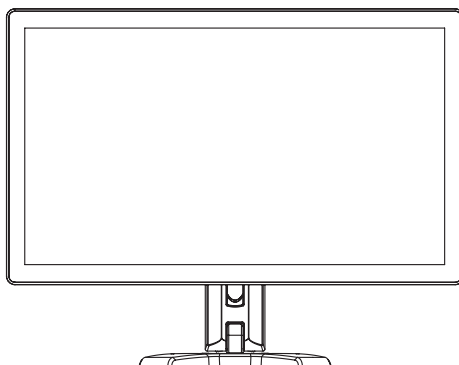

### 1.6.2 Vue arrière

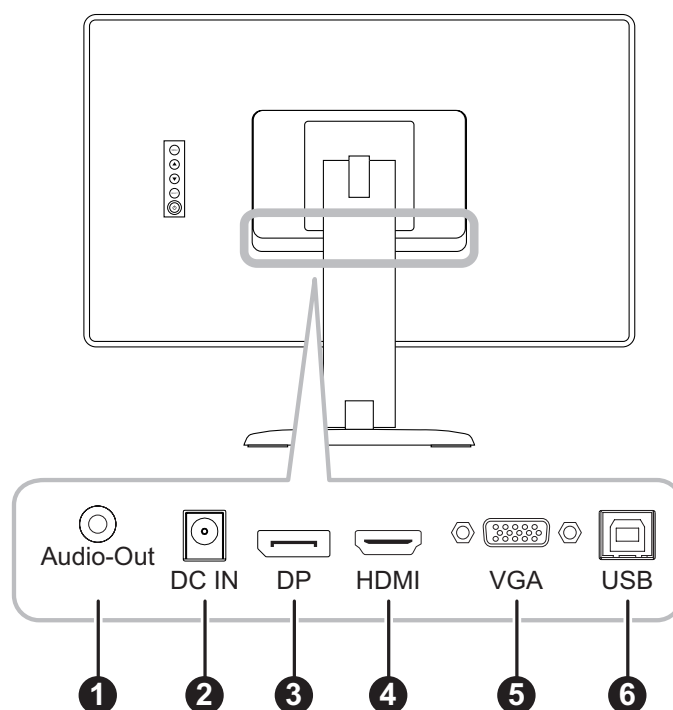

1

#### **SORTIE Audio :**

Connecte la sortie de signaux audio.

2

#### **ENTRÉE CC :**

Raccordement à l'adaptateur électrique fourni.

3

#### **DisplayPort :**

Connecte l'entrée de signaux DisplayPort.

4

#### **HDMI :**

Connecte une entrée de signaux HDMI.

# DESCRIPTION DU PRODUIT

- 5 **VGA :**  
Connecte l'entrée de signaux VGA.
- 6 **USB :**  
Raccordement USB pour le contrôle de l'écran tactile.

## 1.6.3 Boutons de contrôle

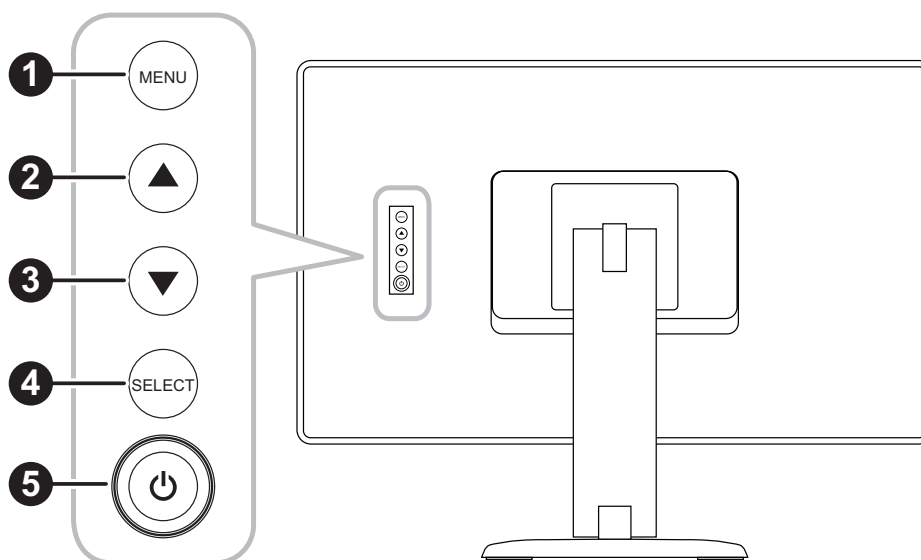

- 1 **MENU :**
  - Activation/désactivation du menu OSD et retour à l'élément principal.
- 2 **HAUT (▲): Touche de raccourci : Luminosité**
  - Lorsque le menu OSD est activé, parcourt les icônes de réglage ou règle une fonction.
  - Lorsque la touche HAUT est actionnée, la luminosité peut être réglée. La touche HAUT/BAS peut être utilisée pour le réglage de la luminosité.

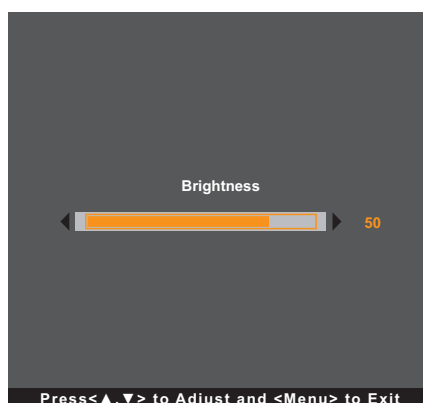

# DESCRIPTION DU PRODUIT

## 3 BAS (▼): Touche de raccourci : Contraste

- Lorsque le menu OSD est activé, permet de naviguer les icônes de réglage ou de régler une fonction.
- Lorsque la touche BAS est actionnée, le contraste peut être réglé. La touche HAUT/BAS peut être utilisée pour le réglage du contraste.

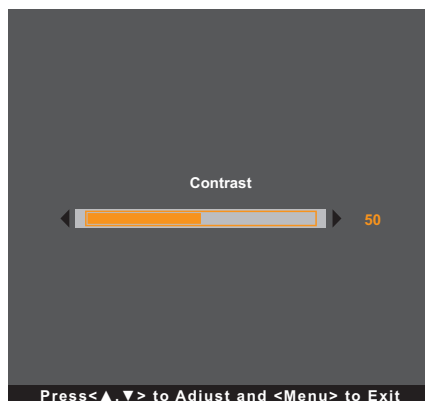

## 4 SÉLECTIONNER :

- Lorsque le menu OSD est activé, la touche est utilisée la confirmation du réglage de la fonction.
- Lors de la sélection de la source d'entrée :
  - Si le moniteur est en mode Allumé, appuyez sur la touche SÉLECTIONNER pendant 3 secondes pour faire apparaître le menu « Sélection de la source ».
  - Si le moniteur est en mode Veille, appuyez sur la touche SÉLECTIONNER pendant 1 seconde pour faire apparaître le menu « Sélection de la source ».

**Remarque :** Pour un réglage détaillé de « Sélection de source », veuillez vous reporter à page 31.

## 5 ALIMENTATION (⏻) :

- Appuyez pour allumer ou éteindre le moniteur.

# DESCRIPTION DU PRODUIT

**Remarque :** Pour verrouiller / déverrouiller la touche MENU et/ou la touche , appuyez simultanément sur les touches MENU et ▼. Sélectionnez ensuite la fonction de verrouillage/déverrouillage souhaitée.

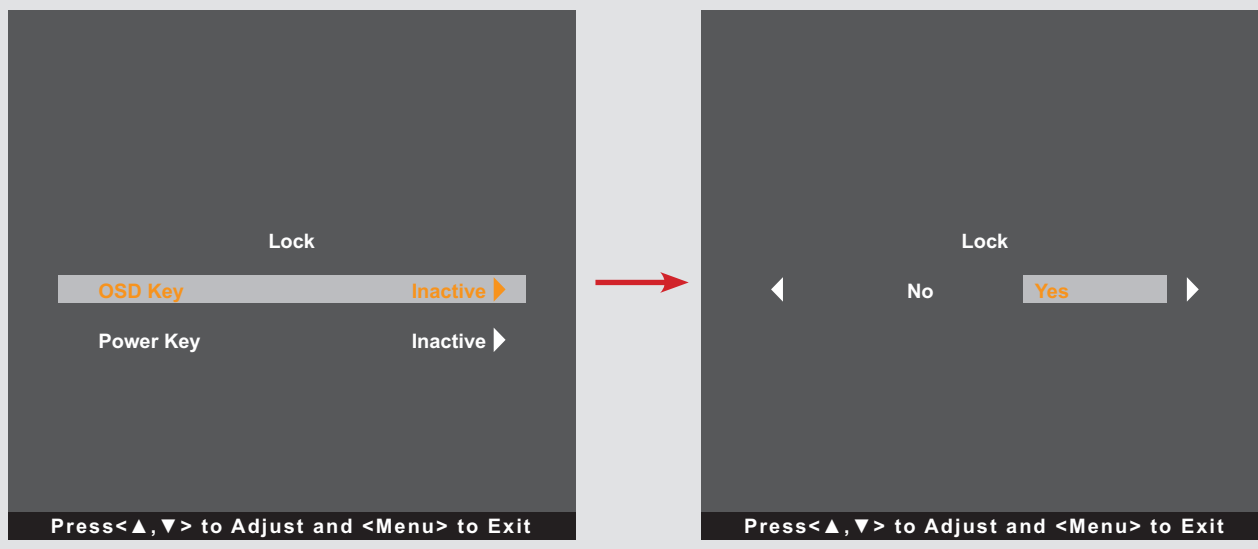

# CHAPITRE 2 : FAIRE LES BRANCHEMENTS



## ATTENTION :

Assurez-vous que le moniteur LCD n'est pas connecté à la prise de courant avant de faire des connexions. Le branchement des câbles lorsque l'écran est sous tension peut causer un choc électrique ou une blessure.

## 2.1 Connexion de l'adaptateur secteur

1. Branchez le cordon d'alimentation sur l'adaptateur d'alimentation.
2. Branchez l'adaptateur d'alimentation sur la prise d'alimentation CC au dos de votre moniteur LCD.
3. Branchez la fiche du cordon d'alimentation sur une prise de courant ou une source d'alimentation.

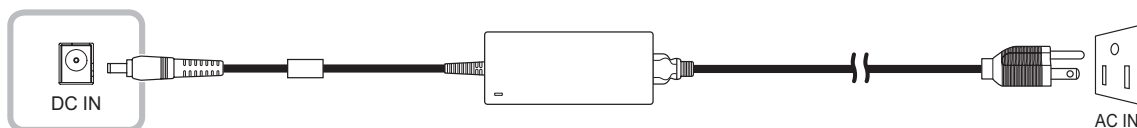

## ATTENTION :

Lorsque vous débranchez le cordon d'alimentation, tenez la fiche et non le cordon. Ne tirez jamais le cordon.

# FAIRE LES BRANCHEMENTS

## 2.2 Connexion des sources de signal d'entrée

Les signaux des sources d'entrée peuvent être connectés avec l'un des câbles suivants :

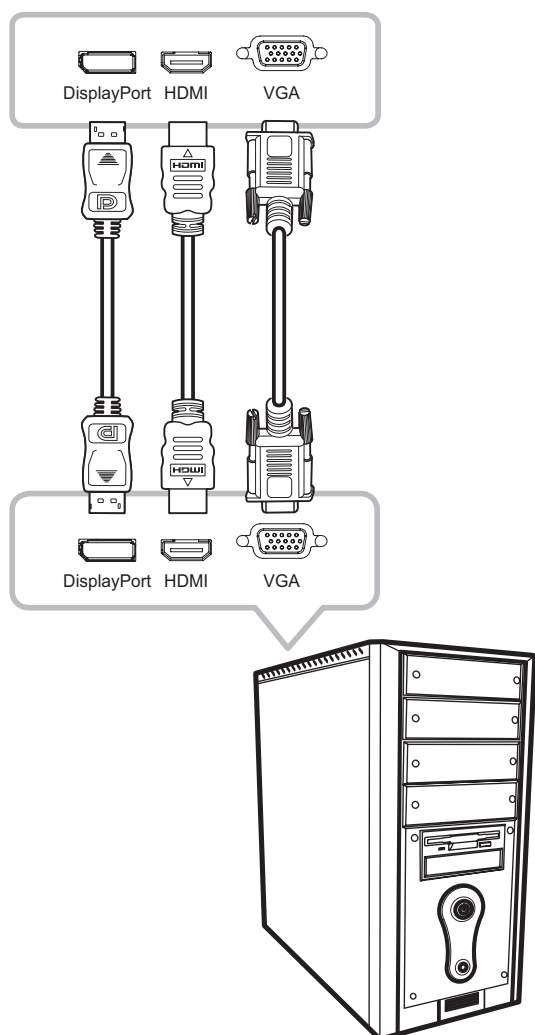

- **DisplayPort**

Branchez une extrémité d'un câble DP sur le connecteur DisplayPort du moniteur LCD et l'autre extrémité sur le connecteur DisplayPort d'un ordinateur.

- **HDMI**

Branchez une extrémité d'un câble HDMI sur le connecteur HDMI du moniteur LCD et l'autre extrémité sur le connecteur HDMI de l'ordinateur.

- **VGA**

Branchez une extrémité d'un câble D-Sub (VGA) sur le connecteur D-SUB (VGA) du moniteur LCD et l'autre extrémité sur le connecteur D-SUB (VGA) de l'ordinateur.

**Remarque :** *Pour vous assurer que le moniteur LCD fonctionne bien avec votre ordinateur, veuillez configurer le mode d'affichage de votre carte graphique pour que sa résolution soit inférieure ou égale à 1920 x 1080 et vous assurer que la fréquence du mode d'affichage est compatible avec le moniteur LCD. Pour connaître les modes vidéo compatibles de votre moniteur LCD, veuillez vous reporter à « 6.2 Timing » à la page 35.*

# FAIRE LES BRANCHEMENTS

## 2.3 Raccordement USB pour le contrôle de l'écran tactile

Branchez une extrémité d'un câble USB sur le connecteur USB du moniteur LCD et l'autre extrémité sur le connecteur USB de l'ordinateur.

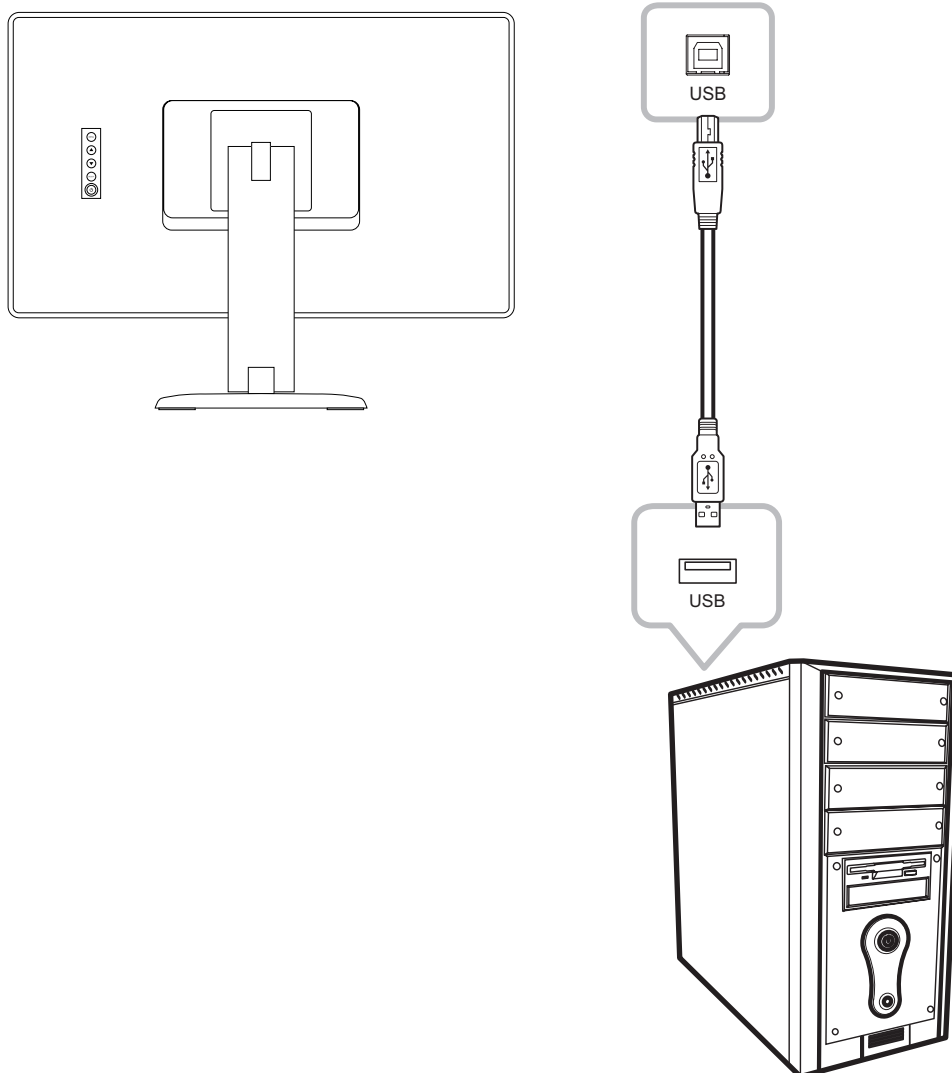

### Fonction de désactivation de la fonction tactile

Pour désactiver la fonction tactile, procédez comme suit :

1. Appuyez simultanément sur les touches « Menu » et « Sélectionner ». Le message « Touch disable » s'affichera sur l'écran.

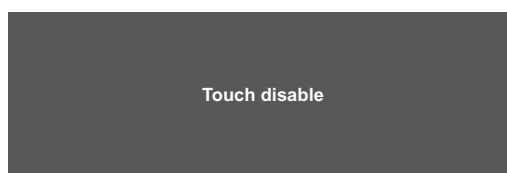

2. Pour activer la fonction tactile, appuyez simultanément sur les touches « Menu » et « Sélectionner » pendant cinq secondes.

# FAIRE LES BRANCHEMENTS

## 2.4 Conditions de ventilation requises pour le positionnement du boîtier

Pour permettre à la chaleur de se disperser, évitez d'installer le moniteur LCD directement contre la paroi du mur et assurez-vous que les exigences de température/humidité de fonctionnement/stockage sont respectées, celles-ci sont décrites ci-dessous :

- Conditions de fonctionnement : 0°C-40°C (32°F-104°F)
- Humidité de fonctionnement (sans condensation) : 20%-80%
- Altitude de fonctionnement : < 10 000 pieds (3 048 m)
- Conditions de stockage : -20°C-60°C (-4°F-140°F)
- Humidité de stockage (sans condensation) : 10%-90%

# CHAPITRE 3 : UTILISATION DU MONITEUR LCD

## 3.1 Mise sous tension

1. Connectez le moniteur LCD à l'alimentation. Reportez-vous à page 17.
2. Appuyez sur la touche  du panneau de commande pour allumer le moniteur LCD.

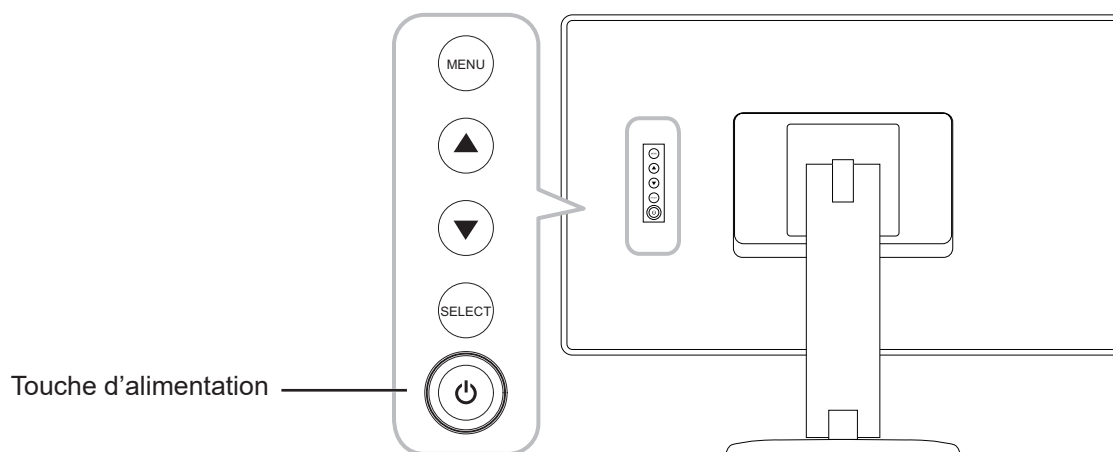

Lorsque le moniteur LCD est allumé, appuyez trois fois sur la touche  du panneau de commande pour éteindre le moniteur LCD.

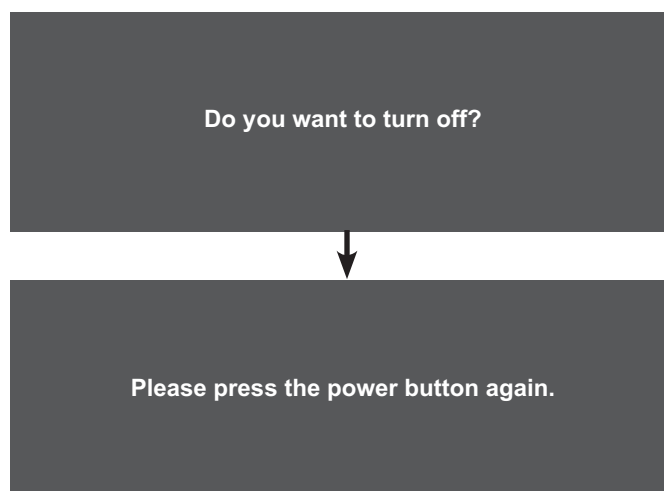

**Remarque :** Le moniteur LCD consomme toujours de l'énergie tant que le cordon d'alimentation est branché sur la prise de courant. Débranchez le cordon d'alimentation si vous voulez couper complètement l'alimentation.

# UTILISATION DU MONITEUR LCD

## 3.2 Affichage du menu OSD

Appuyez sur la touche MENU pour ouvrir le menu OSD. Appuyez sur la touche MENU pour fermer le menu OSD.

Pour plus d'informations sur les réglages, consultez la page 25.

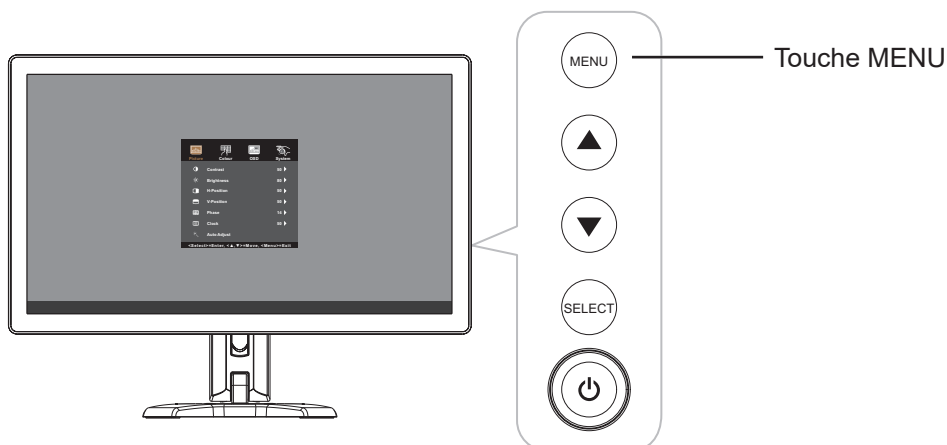

Le menu suivant apparait sur l'écran :

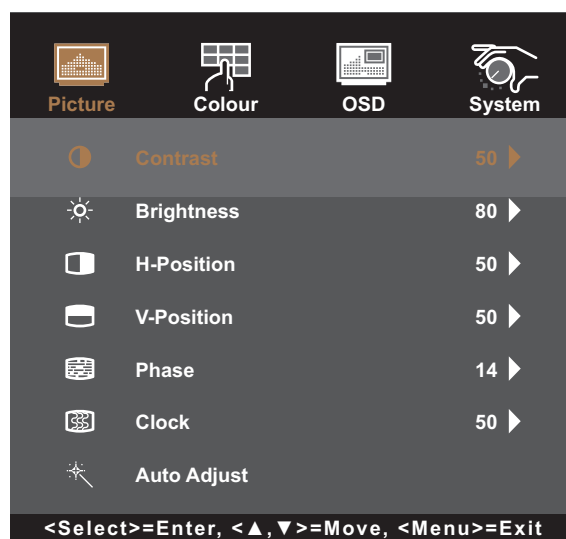

# UTILISATION DU MONITEUR LCD

## 3.3 Réglage de la luminosité du moniteur

Appuyez sur la touche ▲ pour ouvrir le menu rapide Luminosité.

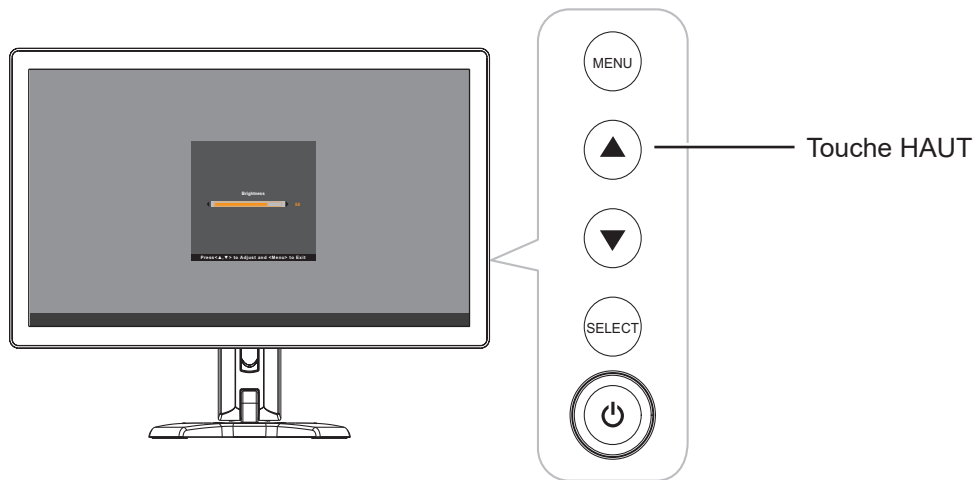

Le menu suivant apparaît sur l'écran :

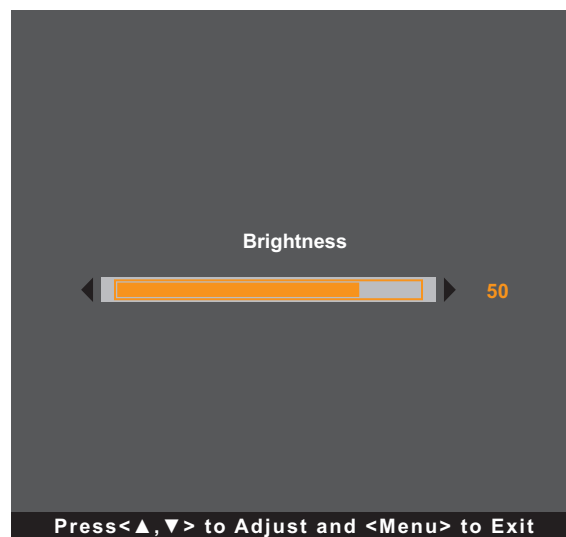

Appuyez ensuite sur les touches ▲/▼ pour régler le niveau de luminosité du moniteur LCD.

# UTILISATION DU MONITEUR LCD

## 3.4 Réglage du contraste du moniteur

Appuyez sur la touche ▼ pour ouvrir le menu rapide Contraste.

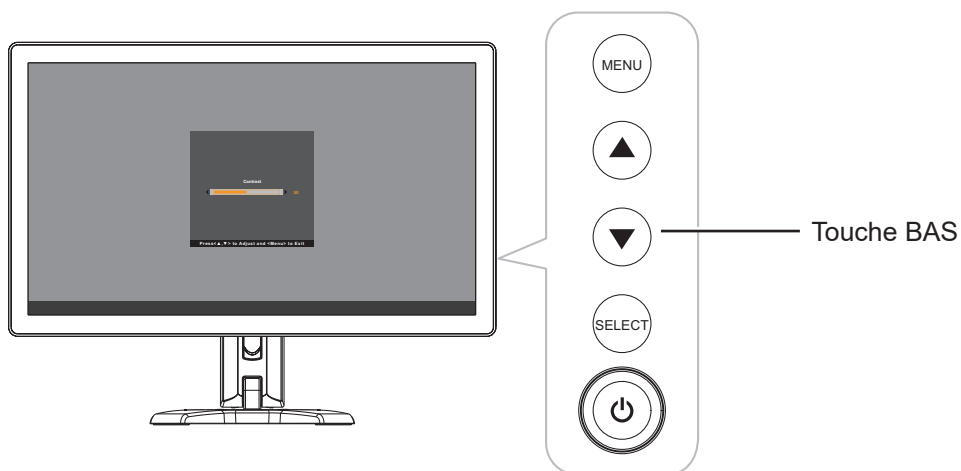

Le menu suivant apparaît sur l'écran :

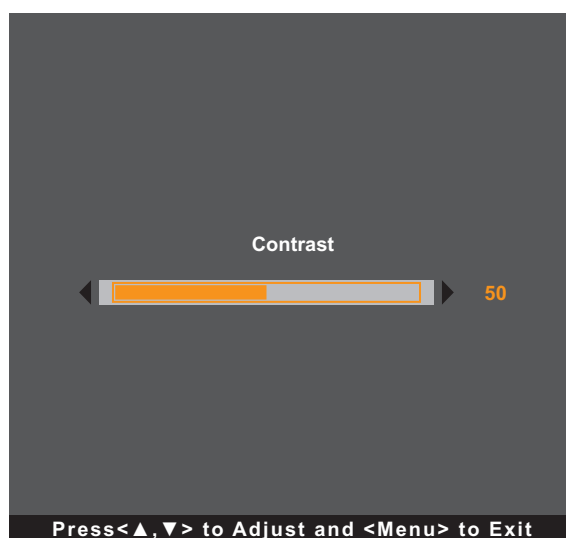

Appuyez ensuite sur les touches ▲/▼ pour régler le niveau de contraste du moniteur LCD.

# CHAPITRE 4 : MENU A AFFICHAGE SUR L'ÉCRAN

## 4.1 Utilisation du menu OSD

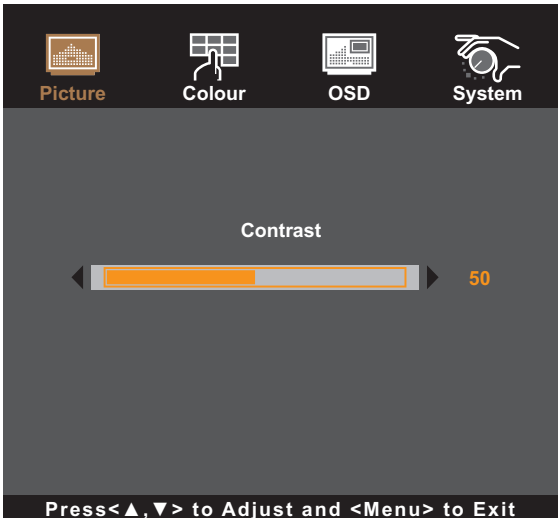
#	Navigation dans le menu	Opération
1	<p>Ouvrir l'écran du menu principal</p>  <p>&lt;Select&gt;=Enter, &lt;▲,▼&gt;=Move, &lt;Menu&gt;=Exit</p>	<p>Appuyez sur MENU.</p>
2	<p>Accédez au sous-menu.</p>  <p>Press&lt;▲,▼&gt; to Adjust and &lt;Menu&gt; to Exit</p> <p>L'icône du menu principal et du sous-menu actifs est surlignée en orange.</p>	<ol style="list-style-type: none"><li>1 Appuyez sur ▲/▼ pour sélectionner un élément du menu principal.</li><li>2 Appuyez sur SÉLECTION pour ouvrir le sous-menu.</li><li>3 Appuyez sur ▲/▼ pour sélectionner un élément du sous-menu.</li><li>4 Appuyez sur SÉLECTION pour ouvrir le sous-menu sélectionné.</li></ol>

# MENU AFFICHÉ À L'ÉCRAN

#	Navigation dans le menu	Opération
<b>3</b>	<p>Réglez les paramètres ou sélectionnez la valeur. Par exemple :</p> 	<ol style="list-style-type: none"> <li>1 Appuyez sur ▲/▼ pour régler la valeur ou sélectionner le réglage.</li> <li>2 Appuyez sur SÉLECTION pour confirmer le réglage (si nécessaire).</li> </ol>
<b>4</b>	<p>Pour revenir au menu précédent et/ou fermer la fenêtre du menu OSD.</p>	<p>Appuyez une fois sur MENU pour revenir au menu précédent. Appuyez plusieurs fois sur MENU (si nécessaire) pour fermer le menu OSD.</p>

**Remarque :** Lorsque vous modifiez des réglages, tous les changements seront automatiquement enregistrés lorsque vous :

- Passe à un autre menu
- Quitte le menu OSD
- Attend que le menu OSD disparaisse

# MENU AFFICHÉ À L'ÉCRAN

## 4.2 Structure du menu OSD

Menu principal	Sous-menu	Référence
Image	Contraste	Consultez la page 28.
	Luminosité	
	Position-H	
	Position-V	
	Phase	
	Horloge	
	Réglage auto	
Avancée	Temp. couleur	Consultez la page 30.
	UTILISATEUR	
	Mode Image	
	Netteté	
OSD	OSD Delai D'inactivite	Consultez la page 31.
	OSD Position	
	OSD Position-H	
	OSD Position-V	
	Choix tactile	
Option	Redémarrage	Consultez la page 33.
	Langue	
	Sélection source	
	Mode d'affichage	
	Usine	

**Remarque :** La disponibilité de certaines options du menu dépend du signal de la source d'entrée. Si le menu n'est pas disponible, il est désactivé et grisé.

# CHAPITRE 5 : RÉGLAGE DU MONITEUR LCD

## 5.1 Menu Image

1. Appuyez sur MENU sur le panneau de commande pour afficher la fenêtre du menu OSD.
2. Appuyez sur ▲/▼ pour sélectionner Image, puis appuyez sur SÉLECTION pour entrer dans le menu.
3. Appuyez sur ▲/▼ pour sélectionner l'élément de sous-menu, puis appuyez sur SÉLECTION pour entrer dans ses réglages.

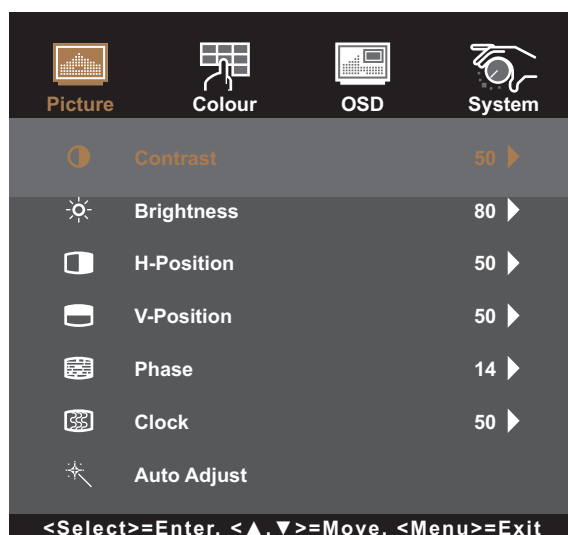

Élément	Fonction	Opération	Plage
Contraste	Ajuste le degré de différence entre le niveau noir et le niveau blanc.	Appuyez sur ▲/▼ pour ajuster la valeur.	0 à 100
	<i>Réglage d'origine</i> <i>Réglage élevé</i> <i>Réglage bas</i>		
Luminosité	Ajuste la luminance de l'image de l'écran.	Appuyez sur ▲/▼ pour ajuster la valeur.	0 à 100
	<i>Réglage d'origine</i> <i>Réglage élevé</i> <i>Réglage bas</i>		

# RÉGLAGE DU MONITEUR LCD

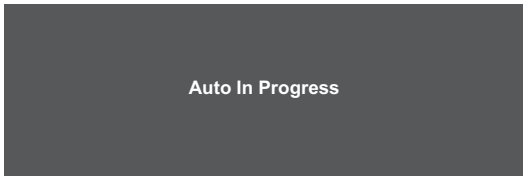
Élément	Fonction	Opération	Plage
Position-H (Position horizontale)	Déplace l'image de l'écran vers la gauche ou vers la droite.  <b>Remarque :</b> <i>Cet élément du menu n'est disponible que si la source est VGA.</i>	Appuyez sur ▲/▼ pour ajuster la valeur.	0 à 100
Position-V (Position verticale)	Déplace l'image de l'écran vers le haut ou le bas.  <b>Remarque :</b> <i>Cet élément du menu n'est disponible que si la source est VGA.</i>	Appuyez sur ▲/▼ pour ajuster la valeur.	0 à 100
Phase	Ajuste la synchronisation de la phase avec le signal vidéo.  <b>Remarque :</b> <i>Cet élément du menu n'est disponible que si la source est VGA.</i>	Appuyez sur ▲/▼ pour ajuster la valeur.	0 à 100
Horloge	Ajuste la synchronisation de la fréquence avec le signal vidéo.  <b>Remarque :</b> <i>Cet élément du menu n'est disponible que si la source est VGA.</i>	Appuyez sur ▲/▼ pour ajuster la valeur.	0 à 100
Réglage auto	Optimise automatiquement l'affichage de l'image.    <b>Remarque :</b> <i>Cet élément du menu n'est disponible que si la source est VGA.</i>	Appuyez sur ▲/▼ pour sélectionner le paramètre, puis appuyez sur SÉLECTION pour confirmer.	Non Oui

# RÉGLAGE DU MONITEUR LCD

## 5.2 Menu Avancé

1. Appuyez sur MENU sur le panneau de commande pour afficher la fenêtre du menu OSD.
2. Appuyez sur ▲/▼ pour sélectionner Couleur puis appuyez sur SÉLECTIONNER pour ouvrir le menu.
3. Appuyez sur ▲/▼ pour sélectionner un élément du sous-menu puis appuyez sur SÉLECTIONNER pour ouvrir le sous-menu.

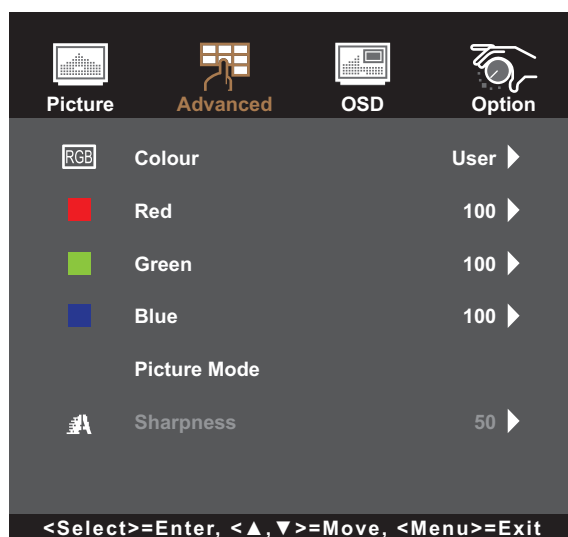

Élément	Fonction	Opération	Plage
Coloris	Elle contient plusieurs réglages de couleurs.	Appuyez sur ▲/▼ pour sélectionner le paramètre, puis appuyez sur SÉLECTIONNER pour confirmer.	5500K 6500K 7500K 9300K Utilisateur
	<p>La température des couleurs peut être réglée sur :</p> <ul style="list-style-type: none"> <li>• <b>5500K</b> : Applique une teinte légèrement rougeâtre pour des couleurs plus chaudes.</li> <li>• <b>6500K</b> : Le réglage par défaut pour la température des couleurs, utilisé avec des conditions normales d'éclairage.</li> <li>• <b>7500K</b> : Applique la couleur de l'écran entre le rouge et le bleu.</li> <li>• <b>9300K</b> : Applique une teinte légèrement bleuâtre pour des couleurs plus froides.</li> <li>• <b>Utilisateur</b> : Cela permet aux utilisateurs de définir la température des couleurs en ajustant la valeur du rouge, du vert et du bleu selon leurs préférences.</li> </ul>		
Mode Image	Sélectionnez un réglage d'image prédéfini.	Appuyez sur le bouton ▲/▼ du panneau de commande pour sélectionner le réglage.	Vif Standard
Netteté	Ajuste la clarté et le focus de l'image de l'écran.	Appuyez sur ▲/▼ pour ajuster la valeur.	0 à 100
	<p><b>Remarque</b> : La fonction Netteté n'est pas prise en charge avec les résolutions suivantes :</p> <ul style="list-style-type: none"> <li>• 1920x1080</li> </ul>		

# RÉGLAGE DU MONITEUR LCD

## 5.3 Menu OSD

1. Appuyez sur MENU sur le panneau de commande pour afficher la fenêtre du menu OSD.
2. Appuyez sur ▲/▼ pour sélectionner OSD puis appuyez sur SÉLECTIONNER pour ouvrir le menu.
3. Appuyez sur ▲/▼ pour sélectionner un élément du sous-menu puis appuyez sur SÉLECTIONNER pour ouvrir le sous-menu.



Élément	Fonction	Opération	Plage
Délai OSD	Règle la durée d'affichage (en secondes) de l'écran OSD. Lorsque cette durée est finie, l'écran OSD se fermera automatiquement.	Appuyez sur ▲/▼ pour ajuster la valeur.	5 à 60
Position OSD	Ajuste l'emplacement de la fenêtre OSD sur l'écran.	Appuyez sur ▲/▼ pour sélectionner le paramètre, puis appuyez sur SÉLECTIONNER pour confirmer.	Défini par l'utilisateur
Position H OSD (Position horizontale)	Déplace l'image de l'OSD vers la gauche ou la droite de l'écran	Appuyez sur ▲/▼ pour ajuster la valeur.	0 à 100
Position V OSD (Position verticale)	Déplace l'image de l'OSD vers le haut ou le bas de l'écran	Appuyez sur ▲/▼ pour ajuster la valeur.	0 à 100

# RÉGLAGE DU MONITEUR LCD

Élément	Fonction	Opération	Plage
Commutation du tactile	<p>Règle le paramètre tactile.</p> <ul style="list-style-type: none"> <li>• <b>Normal</b> : Prend en charge le tactile multipoint 30 points. Touchez l'écran avec les doigts nus ou un stylet.</li> <li>• <b>Gant</b> : Prend en charge le tactile multipoint 5 points. Touchez l'écran en portant des gants.</li> <li>• <b>À travers la vitre</b> : Touchez l'écran à travers la vitre. Prend en charge le tactile multipoint 2 points et l'épaisseur maximale du verre recouvrant est <math>\leq 6</math> mm.</li> </ul> <div style="border: 1px solid black; padding: 5px; margin-top: 10px;"> <p><b>Remarque</b> : Après avoir défini le paramètre de commutation du tactile, quittez le menu OSD et redémarrez l'écran LCD.</p> </div>	Appuyez sur ▲/▼ pour sélectionner le paramètre, puis appuyez sur SÉLECTION pour confirmer.	Normal Gant À travers la vitre

# RÉGLAGE DU MONITEUR LCD

## 5.4 Menu Système

1. Appuyez sur MENU sur le panneau de commande pour afficher la fenêtre du menu OSD.
2. Appuyez sur ▲/▼ pour sélectionner Système puis appuyez sur SÉLECTIONNER pour ouvrir le menu.
3. Appuyez sur ▲/▼ pour sélectionner un élément du sous-menu puis appuyez sur SÉLECTIONNER pour ouvrir le sous-menu.





Élément	Fonction	Opération	Plage
Redémarrage	Pour réinitialiser l'appareil et restaurer les réglages par défaut d'usine.	Appuyez sur ▲/▼ pour sélectionner le paramètre, puis appuyez sur SÉLECTIONNER pour confirmer.	Non Oui
Langue	Pour choisir la langue des menus OSD.	Appuyez sur ▲/▼ pour sélectionner le paramètre, puis appuyez sur SÉLECTIONNER pour confirmer.	English Français Deutsch Italiano Español 日本語 繁體中 簡中
Sélection source	Pour régler la source d'entrée.  <b>Remarque :</b> Si la source est réglée sur « Auto », le moniteur détectera automatiquement la source d'entrée.	Appuyez sur ▲/▼ pour sélectionner le paramètre, puis appuyez sur SÉLECTIONNER pour confirmer.	Auto VGA HDMI DP
Mode d'affichage	Visualisez la source, la résolution et la fréquence.	Appuyez sur MENU pour revenir au menu Système.	N/A
Usine	Il s'agit d'une fonction d'entretien pour le service principal. Ne pas utiliser cette fonction.	N/A	N/A

# CHAPITRE 6 : ANNEXE

## 6.1 Messages d'avertissement

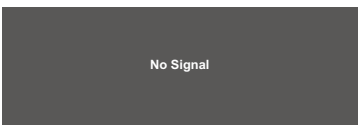
Lorsque l'un de ces messages d'avertissement apparaît, vérifiez les éléments suivants.

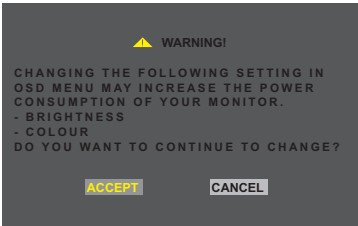
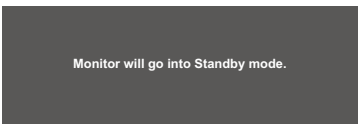
Message d'avertissement	Cause	Solution
 <p>No Signal</p>	<p>Le moniteur LCD n'arrive pas à détecter le signal de la source d'entrée.</p>	<ul style="list-style-type: none"> <li>✓ Vérifiez si la source d'entrée est ALLUMÉ.</li> <li>✓ Vérifiez si le câble du signal est correctement branché.</li> <li>✓ Vérifiez si les broches de la fiche du câble sont tordues ou endommagées.</li> </ul>
 <p>Out of Range</p>	<p>La résolution ou la vitesse de rafraîchissement de la carte graphique de l'ordinateur est trop haute.</p> <div style="border: 1px solid gray; padding: 5px; margin-top: 10px;"> <p><b>Remarque :</b> <i>Si vous voyez le message « Hors plage » à l'écran, le menu OSD ne peut pas être utilisé.</i></p> </div>	<ul style="list-style-type: none"> <li>✓ Changez la résolution ou la vitesse de rafraîchissement de la carte graphique.</li> </ul>
 <p>WARNING! CHANGING THE FOLLOWING SETTING IN OSD MENU MAY INCREASE THE POWER CONSUMPTION OF YOUR MONITOR. - BRIGHTNESS - COLOUR DO YOU WANT TO CONTINUE TO CHANGE? ACCEPT CANCEL</p>	<p>L'augmentation de la luminosité et/ou du contraste peut augmenter la consommation d'énergie du moniteur.</p>	<ul style="list-style-type: none"> <li>✓ Sélectionnez « ACCEPTER » pour confirmer ou « ANNULER » pour annuler les modifications.</li> </ul>
 <p>Monitor will go into Standby mode.</p>	<p>Le moniteur LCD est en mode Veille. Le moniteur LCD passe en mode Veille lorsqu'il rencontre un problème de déconnexion soudaine du signal.</p>	<ul style="list-style-type: none"> <li>✓ Vérifiez si le câble du signal est correctement branché.</li> <li>✓ Le moniteur peut être activé en appuyant sur le clavier, en utilisant la souris ou en touchant l'écran.</li> <li>✓ Vérifiez si la source correcte a été sélectionné dans le menu OSD &gt; Système &gt; Sélection de la source. Reportez-vous à page 31.</li> </ul>

## 6.2 Timing

Mode	Résolution	Fréquence horizontale (kHz)	Fréquence verticale (Hz)
1	720 x 400	31,47	70 Hz
2	640 x 480	31,47	60 Hz
3	640 x 480	35	66 Hz
4	640 x 480	37,86	72 Hz
5	640 x 480	37,5	75 Hz
6	800 x 600	35,16	56 Hz
7	800 x 600	37,88	60 Hz
8	800 x 600	46,88	75 Hz
9	800 x 600	48,08	72 Hz
10	832 x 624	49,72	75 Hz
11	1024 x 768	48,36	60 Hz
12	1024 x 768	56,48	70 Hz
13	1024 x 768	60,02	75 Hz
14	1280 x 1024	64	60 Hz
15	1280 x 1024	80	75 Hz
16	1152 x 864	67,5	75 Hz
17	1280 x 960	60	60 Hz
18	1440 x 900	56	60 Hz
19	1440 x 900	70,6	75 Hz
20	1680 x 1050	65,2	60 Hz
21	1680 x 1050	82,3	75 Hz
22	1280 x 768	47,77	60 Hz
23	1920 x 1080	67,5	60 Hz

## 6.3 Installation du pilote de l'écran tactile

Le moniteur LCD est fourni avec des connecteurs USB. Le pilote de l'écran tactile peut être téléchargé à partir du site Web <https://www.agneovo.com/global/support/download-center>

Les systèmes d'exploitation pris en charge sont Windows/Linux/Android/Mac OS (Windows 7/8/10/11 Multi touch sans pilote).

**Veillez noter :**

- Votre moniteur LCD est compatible avec Microsoft® Windows® (Human Interface Device - HID) si vous utilisez l'interface tactile USB. Aucun pilote logiciel supplémentaire n'est nécessaire pour l'utilisation générale de l'écran tactile.

**Remarque :** *Un outil d'étalonnage peut être installé afin d'améliorer la précision de la position du toucher. Veuillez consulter « 6.3.1 Installation de l'outil d'étalonnage en option ».*

### 6.3.1 Installation de l'outil d'étalonnage en option

Pour étalonner l'écran tactile dans l'environnement Windows 7/8/10/11 :

#### 1. Appuyez sur Démarrer > Panneau de configuration > Matériel et son.

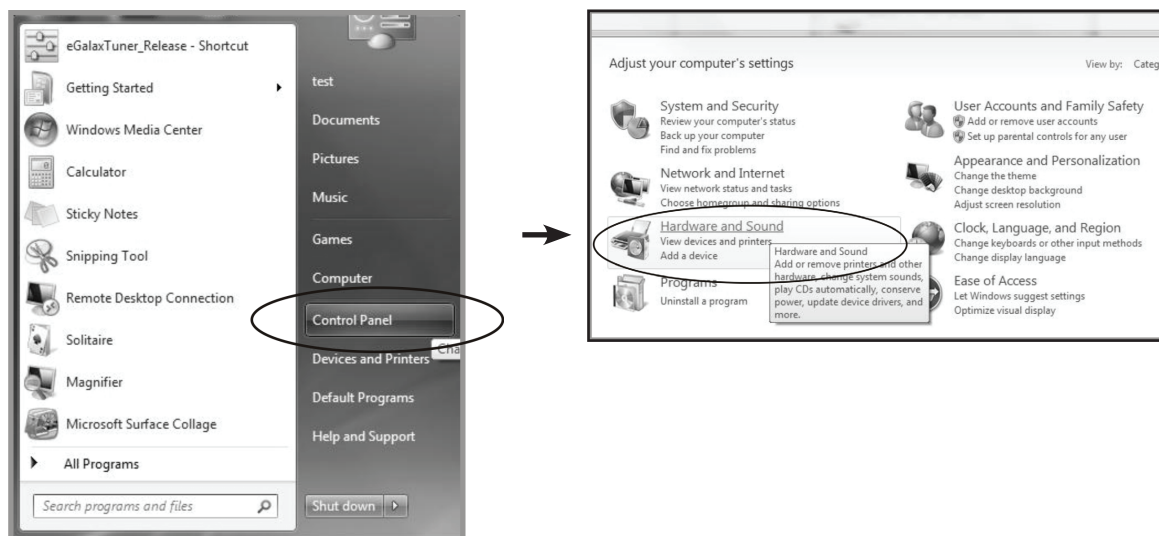

# ANNEXE

2. Dans les Paramètres de la tablette PC, appuyez sur « Étalonner l'écran pour la saisie au stylet ou au toucher ».
3. Dans l'onglet Affichage, dans Options d'affichage, appuyez sur « Étalonner », puis sur « Oui » pour permettre au programme d'effectuer des modifications.

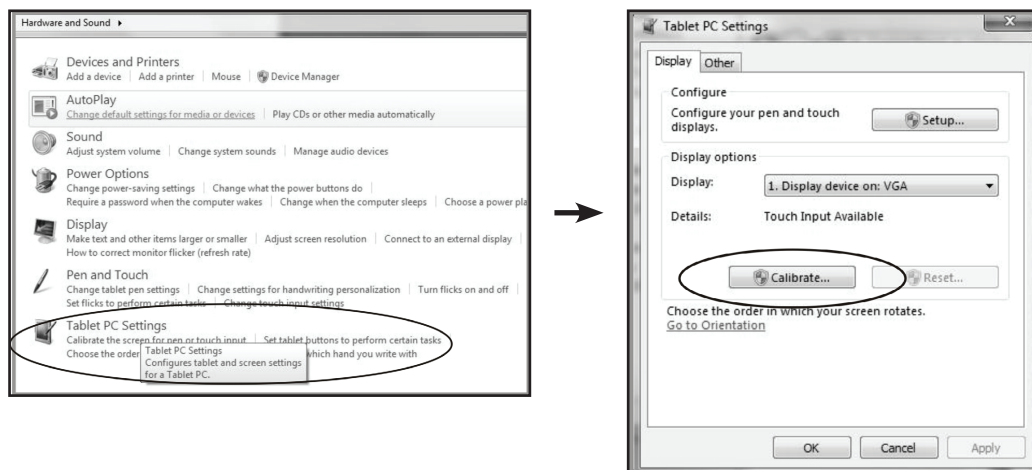

4. Suivez les instructions à l'écran pour étalonner l'écran tactile.

## 6.4 Dépannage

Problèmes	Causes possibles et solutions
Aucune image.	<ul style="list-style-type: none"> <li>• Vérifiez si le moniteur LCD est ALLUMÉ.</li> <li>• Vérifiez si l'adaptateur secteur est branché correctement sur le moniteur LCD.</li> <li>• Vérifiez si le cordon d'alimentation est branché sur une prise de courant et sur l'adaptateur d'alimentation.</li> <li>• Vérifiez que le moniteur LCD est correctement connecté à la source d'entrée.</li> <li>• Vérifiez si la source d'entrée est ALLUMÉ.</li> <li>• Vérifiez si la source d'entrée est en veille, faites bouger la souris ou appuyez sur une touche du clavier pour la réveiller.</li> </ul> <div style="border: 1px solid black; padding: 5px; margin-top: 10px;"> <p><b>Remarque :</b> <i>Ne connectez pas un câble USB au moniteur LCD pour charger votre ordinateur portable. Cela peut empêcher le moniteur LCD de sortir du mode Veille en touchant simplement l'écran.</i></p> </div>
Image affichée partiellement ou incorrectement.	<ul style="list-style-type: none"> <li>• Vérifiez si la résolution de votre ordinateur est supérieure à celle du moniteur LCD.</li> <li>• Modifiez la résolution de votre ordinateur pour qu'elle soit inférieure ou égale à 1024 x 768 (pour TX-1502), 1280 x 1024 (pour TX-1702/1902) ou 1920 x 1080 (pour TX-2202).</li> </ul>
La position de l'image est incorrecte.	<ul style="list-style-type: none"> <li>• Pour une entrée VGA, réglez les paramètres « Position-H (Position horizontale) » et « Position-V (Position verticale) » dans le menu Image. Consultez la page 27.</li> </ul>
Le texte affiché est flou.	<ul style="list-style-type: none"> <li>• Pour une entrée VGA, exécutez la fonction de réglage automatique du menu Image. Consultez la page 28.</li> </ul>
Des points rouges, bleus, verts ou blancs apparaissent sur l'écran.	<ul style="list-style-type: none"> <li>• Il y a des millions de micro-transistors dans le moniteur LCD. Il est normal que quelques transistors soit endommagés et produisent des points. Ceci est normal et n'indique pas un problème.</li> </ul>
Des ombres, causées par une image statique, restent visibles sur l'écran.	<ul style="list-style-type: none"> <li>• Éteignez le moniteur LCD pendant les périodes prolongées d'inutilisation.</li> <li>• Utilisez un économiseur d'écran ou une image noire et blanche pendant les périodes prolongées d'inutilisation.</li> </ul>
De la buée s'est formée sur le moniteur LCD.	<ul style="list-style-type: none"> <li>• Cela se produit normalement lorsque le moniteur LCD est déplacé d'un endroit froid à un endroit chaud. N'allumez pas le moniteur LCD, attendez jusqu'à ce que la buée ait disparue.</li> </ul>

## 6.5 Transport du moniteur LCD

Pour transporter le moniteur LCD, pour le faire réparer ou le déplacer par exemple, remettez-le dans sa boîte originale.

1. Posez les deux morceaux de mousse de protection de chaque côté du moniteur LCD.
2. Placez le moniteur LCD à plat et tourné vers le bas dans la boîte.
3. Placez la boîte d'accessoires dans le compartiment prévu à cet effet (si nécessaire).
4. Fermez et scotchez la boîte.

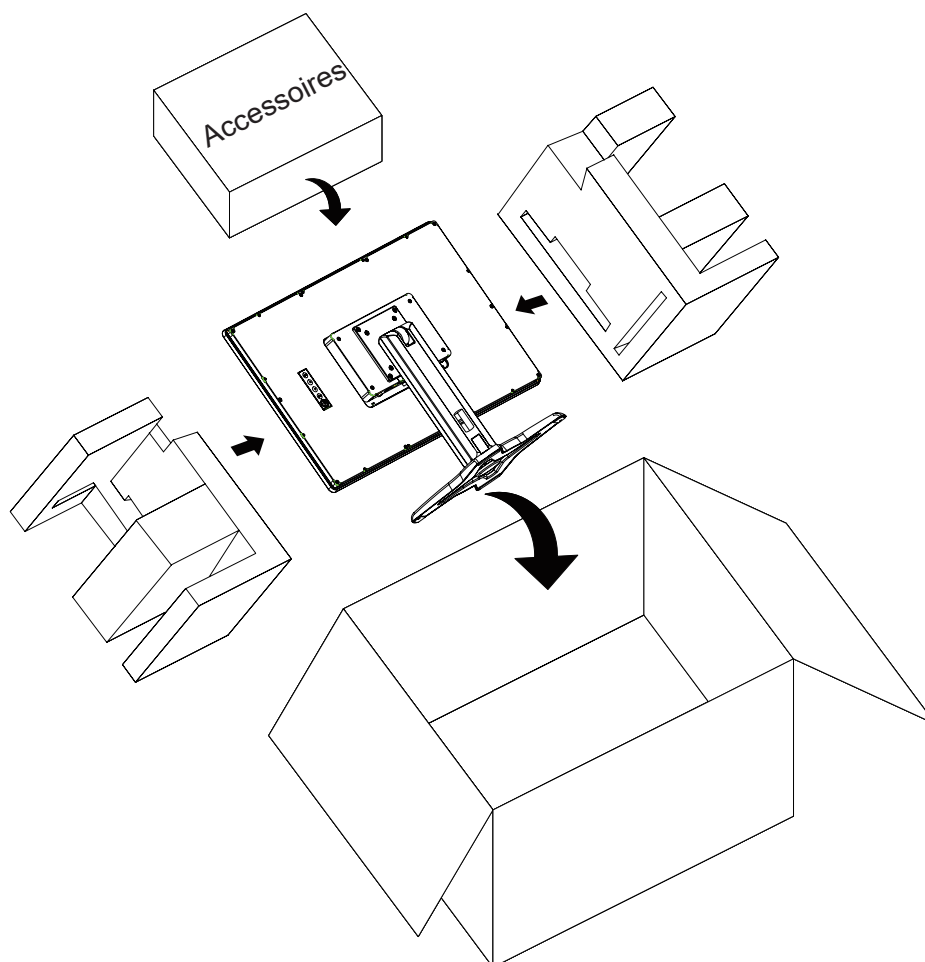

### Remarque :

- *Il est recommandé d'utiliser l'emballage d'origine si possible.*
- *Lors du emballage, placez soigneusement le moniteur LCD dans la boîte et protégez l'écran contre tout contact avec un objet.*

# CHAPITRE 7 : SPÉCIFICATIONS

## 7.1 Spécifications du moniteur

TX-2401 / TX-2401 Blanc		
Panneau	Type d'écran	TFT LCD à rétroéclairage LED (technologie VA)
	Taille de l'écran	23,8"
	Résolution max.	FHD 1920 x 1080
	Pas de pixels	0,274 mm
	Luminosité	250 cd/m <sup>2</sup>
	Rapport de contraste	3000:1
	Angle de vue (H/V)	178°/178°
	Couleurs d'affichage	16,7M
	Temps de réponse	5 ms
Fréquence (H/V)	Fréq. H	30 kHz-84 kHz
	Fréq. V	56 Hz-76 Hz
Entrée	DisplayPort	1.2a x 1
	HDMI	1.3 x 1
	VGA	D-Sub 15 broches x 1
Contrôle externe	RJ11	Oui
Écran tactile	Technologie	Capacitive projetée
	Précision de positionnement	± 2,5 mm
	Interface du panneau	Port USB (Type-B) / Service
	Plug & Play Multi-points	Tactile 40 points pour Windows® 7/8/10/11 Linux/Android 2.6.36 ou version ultérieure Mac OS 10.11-10.14
	Support tactile monopoint avec pilote	Tactile 1 points pour Windows XP/Embedded/7/8/10/11 Linux/Android 2.6.35 ou version ultérieure
Alimentation	Alimentation	Externe
	Besoins énergétiques	12V cc, 2,5A
	Mode Marche	17W (marche)
	Mode Veille	< 0,4 W
	Mode Éteint	< 0,2 W
Verre	Traitement de surface	Verre transparent
	Épaisseur	3,3 mm (0,13")
	Échelle de Mohs	5
	IK Rating	IK07
Durabilité et Protection	Indice de protection (IP)	IP65 en face avant
Conditions de fonctionnement	Température	0°C-40°C (32°F-104°F)
	Humidité	20%-80% (sans condensation)
Conditions de stockage	Température	-20°C-60°C (-4°F-140°F)
	Humidité	10%-90% (sans condensation)
Montage	VESA FPMPMI	Oui (100 x 100 mm)
Support	Inclinaison	-5° à 180°
Sécurité	Encoche de sécurité Kensington	Oui
Dimensions	Produit avec le socle (L x H x P)	575,1 x 451,3 x 279,7 mm (22,6" x 17,8" x 11,0")
	Emballage (L x H x D)	370,0 x 530,0 x 660,0 mm (14,6" x 20,9" x 26,0")
Poids	Produit avec le socle	7,8 kg (17,2 lb)
	Emballage	11,4 kg (25,1 lb)

**Remarque :** Toutes les spécifications sont sujettes à modification sans préavis.

