



**THE DISPLAY CHOICE  
OF PROFESSIONALS™**

**pantallas LCD PD-42, PD-49 & PD-55**

**[www.agneovo.com](http://www.agneovo.com)**

**Manual del usuario**

# TABLA DE CONTENIDO

<b>INFORMACIÓN DE SEGURIDAD .....</b>	<b>1</b>
Aviso de la Comisión federal de comunicaciones (FCC, Federal Communications Commission) (solamente para EE.UU.).....	1
CE .....	1
Aviso del Centro polaco para pruebas y certificaciones.....	2
Campos eléctricos, magnéticos y electromagnéticos (“EMF, Electric, Magnetic and Electromagnetic”) .	2
Información para Reino Unido solamente .....	3
Información para Europa del Norte (países nórdicos).....	4
Deshacerse del producto al final de su período de vida útil.....	5
Residuos de equipos eléctricos y electrónicos - WEEE.....	5
Turkey RoHS .....	6
Ukraine RoHS .....	6
<b>PRECAUCIONES.....</b>	<b>7</b>
Precauciones de instalación.....	7
Precauciones de uso .....	8
Limpieza y mantenimiento.....	8
Aviso para la pantalla LCD .....	9
<b>CAPÍTULO 1: DESCRIPCIÓN DEL PRODUCTO .....</b>	<b>10</b>
1.1 Contenido del paquete .....	10
1.2 Preparar la instalación.....	11
1.3 Instalar y quitar los pedestales de sobremesa (opcionales) .....	11
1.4 Instalación en un soporte para pared.....	12
1.4.1 Rejilla VESA.....	13
1.4.2 Requisitos de ventilación para ubicar el aparato .....	13
1.5 Instalación en posición vertical.....	14
1.6 Utilizar el sensor remoto y el indicador de estado de alimentación .....	14
1.7 Información general de la pantalla LCD .....	15
1.7.1 Panel de control .....	15
1.7.2 Terminales de entrada y salida.....	17
1.8 Mando a distancia .....	20
1.8.1 Funciones generales .....	20
1.8.2 Mando a distancia de identificador.....	21
1.8.3 Insertar las pilas en el mando a distancia .....	22
1.8.4 Usar el mando a distancia.....	22
1.8.5 Alcance de funcionamiento del mando a distancia .....	22
<b>CAPÍTULO 2: CONEXIONES .....</b>	<b>23</b>
2.1 Conectar la alimentación.....	23
2.2 Conexión de un equipo .....	24
2.2.1 Utilizar la entrada VGA .....	24
2.2.2 Utilización de la entrada DVI .....	24
2.2.3 Utilizar la entrada HDMI .....	25
2.2.4 Utilizar la entrada DisplayPort.....	25

# TABLA DE CONTENIDO

2.3 Conectar un equipo externo (DVD/DVD-B).....	26
2.3.1 Usar la entrada de vídeo COMPONENTES .....	26
2.3.2 Utilizar la entrada de fuente de vídeo.....	26
2.3.3 Utilizar la entrada de vídeo HDMI .....	27
2.4 Conectar un equipo de audio .....	27
2.4.1 Conectar altavoces externos .....	27
2.4.2 Conectar un dispositivo de audio externo .....	28
2.5 Conectar varias pantallas en una configuración en cadena.....	29
2.5.1 Conexión de control de visualización .....	29
2.5.2 Conexión de vídeo digital .....	29
2.5.3 Conexión de vídeo analógico .....	31
2.6 Conexión IR.....	31
2.7 Conexión Paso a través IR.....	32
2.8 Conectarse a una red cableada .....	32
<b>CAPÍTULO 3: UTILIZAR LA PANTALLA LCD.....</b>	<b>33</b>
3.1 Encender la alimentación .....	33
3.2 Seleccionar la señal de fuente de entrada .....	33
3.3 Ajustar el volumen .....	34
3.4 Cambiar el formato de la imagen .....	34
3.5 Elegir la configuración de imagen preferida .....	35
3.6 Elegir la configuración de sonido preferida .....	35
3.7 Reproducir archivos multimedia a través de la red de área local.....	36
3.7.1 Configurar la red.....	36
3.7.2 Cómo utilizar DLNA-DMP.....	37
3.7.3 Cómo utilizar DLNA-DMR desde su PC.....	38
3.8 Reproducir archivos multimedia desde un dispositivo USB .....	39
3.9 Opciones de reproducción .....	41
3.9.1 Reproducir archivos de música .....	41
3.9.2 Reproducir archivos de película .....	42
3.9.3 Reproducir archivos de fotografía .....	43
<b>CAPÍTULO 4: MENÚS EN PANTALLA.....</b>	<b>44</b>
4.1 Utilizar el menú OSD.....	44
4.2 Árbol de menús OSD .....	46
<b>CAPÍTULO 5: AJUSTAR LA PANTALLA LCD.....</b>	<b>48</b>
5.1 Configuración de la imagen.....	48
5.2 Configuración del sonido.....	52
5.3 Configuración de mosaico.....	53
5.4 Configuración general .....	55
5.5 Configuración de red .....	63

# TABLA DE CONTENIDO

<b>CAPÍTULO 6: APÉNDICE .....</b>	<b>65</b>
6.1 Mensajes de advertencia .....	65
6.2 Compatibilidad con dispositivos USB.....	66
6.3 Resoluciones admitidas .....	69
6.4 Limpieza .....	70
6.5 Solucionar problemas.....	71
6.6 Transportar la pantalla LCD .....	72
<b>CAPÍTULO 7: ESPECIFICACIONES.....</b>	<b>73</b>
7.1 Especificaciones de la pantalla .....	73
7.2 Dimensiones físicas .....	74
7.2.1 Dimensiones PD-42 .....	74
7.2.2 Dimensiones PD-49 .....	75
7.2.3 Dimensiones PD-55 .....	75

# INFORMACIÓN DE SEGURIDAD

## Aviso de la Comisión federal de comunicaciones (FCC, Federal Communications Commission) (solamente para EE.UU.)

**PD-42 / PD-55**



Este equipo se ha probado y se ha encontrado que cumple los límites de un dispositivo digital de Clase A, de acuerdo con el Apartado 15 de la Normativa FCC. Estos límites están diseñados para proporcionar una protección razonable contra las interferencias perjudiciales cuando el equipo se utilice en un entorno comercial. Este equipo genera, utiliza y puede emitir energía de radiofrecuencia y, si no se instala y se utiliza de acuerdo con el manual de instrucciones, puede provocar interferencias perjudiciales a las comunicaciones de radio. Es probable que el funcionamiento de este equipo en una zona residencial cause interferencias perjudiciales, en cuyo caso será necesario que el usuario corrija las interferencias a sus expensas.



Los cambios o modificaciones no aprobados expresamente por la parte responsable de su cumplimiento anularán la autorización del usuario para trabajar con el equipo.

Utilice solamente un cable apantallado RF suministrado con la pantalla cuando la conecte a un equipo informático.

Para evitar daños que podrían provocar incendios o descargas eléctricas, no exponga este aparato a la lluvia o a una humedad excesiva.

ESTE APARATO DIGITAL DE CLASE A CUMPLE TODOS LOS REQUISITOS DE LA REGULACIÓN CANADIENSE DE EQUIPOS QUE CAUSAN INTERFERENCIAS.



Este dispositivo cumple el Apartado 15 de la Normativa de la FCC. Su funcionamiento está sujeto a dos condiciones: (1) este dispositivo no deberá causar interferencias perjudiciales y (2) este dispositivo deberá aceptar cualquier interferencia que reciba, incluidas interferencias que puedan causar un funcionamiento no deseado.

**CE**

**PD-42 / PD-49 / PD-55**



**ADVERTENCIA:** Este equipo es compatible con la Clase A de EN55032/CISPR 32. En un entorno residencial este equipo puede causar interferencias de radio.

# INFORMACIÓN DE SEGURIDAD

## Aviso del Centro polaco para pruebas y certificaciones

El equipo debe consumir energía de una toma de corriente eléctrica con un circuito de protección incorporado (una toma de tres puntas). Todos los equipos conectados conjuntamente (PC, pantalla, impresora, etc.) deben tener la misma fuente de alimentación.

Los conductores de fases de la instalación eléctrica de la habitación deben tener un dispositivo de protección de reserva contra cortocircuitos del tipo de un fusible, cuyo valor nominal no supere 16 amperios (A).

Para desconectar completamente el equipo, el cable de alimentación debe estar desenchufado de la toma de corriente eléctrica, que se debe encontrar cerca del equipo y se debe poder acceder a él fácilmente.

Una marca de protección "B" confirma que el equipo cumple los requisitos de uso de protección de las normas PN-93/T-42107 y PN-89/E-06251.

### *Wymagania Polskiego Centrum Badań i Certyfikacji*

Urządzenie powinno być zasilane z gniazda z przyłączonym obwodem ochronnym (gniazdo z kolkiem). Współpracujące ze sobą urządzenia (komputer, monitor, drukarka) powinny być zasilane z tego samego źródła.

Instalacja elektryczna pomieszczenia powinna zawierać w przewodzie fazowym rezerwową ochronę przed zwarciami, w postaci bezpiecznika o wartości znamionowej nie większej niż 16A (amperów).

W celu całkowitego wyłączenia urządzenia z sieci zasilania, należy wyjąć wtyczkę kabla zasilającego z gniazdka, które powinno znajdować się w pobliżu urządzenia i być łatwo dostępne.

Znak bezpieczeństwa "B" potwierdza zgodność urządzenia z wymaganiami bezpieczeństwa użytkowania zawartymi w PN-93/T-42107 i PN-89/E-06251.

### *Pozostałe instrukcje bezpieczeństwa*

- Nie należy używać wtyczek adapterowych lub usuwać kolka obwodu ochronnego z wtyczki. Jeżeli konieczne jest użycie przedłużacza to należy użyć przedłużacza 3-żyłowego z prawidłowo połączonym przewodem ochronnym.
- System komputerowy należy zabezpieczyć przed nagłymi, chwilowymi wzrostami lub spadkami napięcia, używając eliminatora przepięć, urządzenia dopasowującego lub bezzakłóceniewego źródła zasilania.
- Należy upewnić się, aby nie leżało na kablach systemu komputerowego, oraz aby kable nie były umieszczone w miejscu, gdzie można byłoby na nie nadeptywać lub potykać się o nie.
- Nie należy rozlewać napojów ani innych płynów na system komputerowy.
- Nie należy wpychać żadnych przedmiotów do otworów systemu komputerowego, gdyż może to spowodować pożar lub porażenie prądem, poprzez zwarcie elementów wewnętrznych.
- System komputerowy powinien znajdować się z dala od grzejników i źródeł ciepła. Ponadto, nie należy blokować otworów wentylacyjnych. Należy unikać kładzenia luźnych papierów pod komputer oraz umieszczania komputera w ciasnym miejscu bez możliwości cyrkulacji powietrza wokół niego.

## Campos eléctricos, magnéticos y electromagnéticos ("EMF, Electric, Magnetic and Electromagnetic")

- Fabricamos y vendemos muchos productos para consumidores que, como cualquier aparato electrónico, suelen tener la capacidad de emitir y recibir señales electromagnéticas.
- Uno de nuestros principios comerciales fundamentales es tomar todas las medidas de salud y seguridad necesarias en nuestros productos para cumplir todos los requisitos legales vigentes así como los estándares EMF aplicables en el momento de fabricar los productos.
- Nuestro compromiso es desarrollar, fabricar y comercializar productos que no causen efectos perjudiciales para la salud.
- Confirmamos que si estos productos se manejan correctamente para el uso para el que se han diseñado, su uso resultará seguro según las pruebas científicas existentes en la actualidad.
- Jugamos un papel activo en el desarrollo de estándares EMF y de seguridad internacionales, lo que nos permite anticipar más avances en estandarización para integrarlos anticipadamente en los productos.

# INFORMACIÓN DE SEGURIDAD

## Información para Reino Unido solamente

ADVERTENCIA - ESTE APARATO ELÉCTRICO DEBE ESTAR CONECTADO A TIERRA.

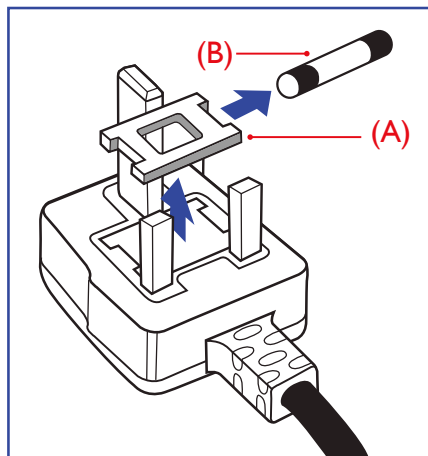

Importante:

Este aparato se suministra con un enchufe de 13 A amoldado. Para cambiar el fusible de este tipo de enchufe, proceda de la siguiente manera:

- 1 Quite la tapa del fusible y el propio fusible.
- 2 Coloque un nuevo fusible BS 1362 5A, A.S.T.A. o aprobado por BSI.
- 3 Vuelva a colocar la tapa del fusible.

Si el enchufe disponible no es adecuado para la toma de corriente eléctrica, debe cortarlo y colocar un enchufe de 3 clavijas adecuado en su lugar.

Si el enchufe de alimentación principal tiene un fusible, debe tener un valor de 5 A. Si utiliza un enchufe sin fusible, el fusible de la placa de distribución no debe ser tener un valor superior a 5 A.



Nota:

El enchufe cortado se debe destruir para evitar riesgos de descargas eléctricas si se inserta en una toma de 13 A de cualquier otro lugar.

# INFORMACIÓN DE SEGURIDAD

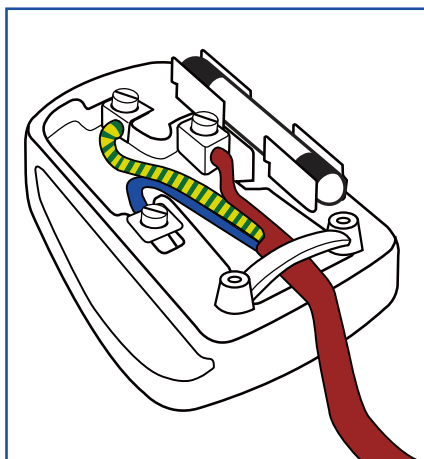

## Cómo conectar un enchufe

Los cables del terminal de alimentación tienen distintos colores conforme al siguiente código::

AZUL - "NEUTRO" ("N")

MARRÓN - "ACTIVO" ("L")

VERDE Y AMARILLO - "TIERRA" ("E")

- El cable de color VERDE y AMARILLO se debe conectar al terminal del enchufe marcado con la letra "E", con el símbolo de tierra o con los colores VERDE o VERDE y AMARILLO.
- El cable de color AZUL se debe conectar al terminal marcado con la letra "N" o de color NEGRO.
- El cable de color MARRÓN se debe conectar al terminal marcado con la letra "L" o de color ROJO.

Antes de volver a colocar la tapa del enchufe, asegúrese de que el agarre del cable sujeta la funda del mismo, no simplemente los tres hilos.

## Información para Europa del Norte (países nórdicos)

Placering/Ventilation

**WARNING:** FÖRSÄKRA DIG OM ATT HUVUDBRYTARE OCH UTTAG ÄR LÄTÅTKOMLIGA, NÄR DU STÄLLER DIN UTRUSTNING PÅPLATS.

Placering/Ventilation

**ADVARSEL:** SØRG VED PLACERINGSFOR, AT NETLEDNINGENS STIK OG STIKKONTAKT ER NEMT TILGÆNDELIGE.

Paikka/Ilmankierto

**VAROITUS:** SIJOITA LAITE SITEN, ETTÄ VERKKOJOHTO VOIDAAN TARVITTAESSA HELPOSTI IRROTTAA PISTORASIESTA.

Plassering/Ventilasjon

**ADVARSEL:** NÅR DETTE UTSTYRET PLASSERES, MÅ DU PASSE PÅ AT KONTAKTENE FOR STØMTILFØRSEL ER LETTE Å NÅ.



# INFORMACIÓN DE SEGURIDAD

## Deshacerse del producto al final de su período de vida útil

Su nueva pantalla de información pública contiene materiales que se pueden reciclar y reutilizar. Las compañías especializadas pueden reciclar el producto para aumentar la cantidad de materia reutilizable y minimizar la cantidad de materia que necesita eliminarse.

Pregunte a su distribuidor para que le informe sobre las normativas locales relacionadas con el desecho de su pantalla antigua.

### (Para clientes de Canadá y EE. UU.)

Este producto puede contener plomo y/o mercurio. Deséchelo conforme a las normativas locales, estatales y federales. Para obtener información adicional acerca del reciclaje, póngase en contacto con [www.eia.org](http://www.eia.org) (Consumer Education Initiative, es decir, Iniciativa para la educación del consumidor).

## Residuos de equipos eléctricos y electrónicos - WEEE

### Aviso a los usuarios propietarios de casas particulares de la Unión Europea



Esta marca en el producto o en su empaquetado indica que, bajo la Directiva europea 2012/19/UE que rige los aparatos eléctricos y electrónicos, no puede deshacerse de este producto tirándolo a la basura doméstica. Debe encargarse de depositar este equipo en un punto de recogida de equipos eléctricos y electrónicos designado a tal efecto. Para determinar las ubicaciones en las que puede deshacerse de tales residuos eléctricos y electrónicos, póngase en contacto con la oficina gubernamental local, con la organización de residuos que se encarga de recoger la basura doméstica de su zona o con la tienda en la que compró el producto.

### Nota para los usuarios de Estados Unidos:

Deshágase de ella conforme a las leyes locales, estatales y federales. Para obtener información sobre residuos o reciclaje, póngase en contacto con: [www.mygreenelectronics.com](http://www.mygreenelectronics.com) or [www.eiae.org](http://www.eiae.org).

### Directivas para el fin del período de vida útil - Reciclaje



Su nueva pantalla de información pública contiene varios materiales que se pueden reciclar y reutilizar.

Deshágase de ella conforme a las leyes locales, estatales y federales.

### Declaración de restricción de sustancias peligrosas (India)

Este producto cumple la "Regla de residuos electrónicos de la India 2011" y prohíbe el uso de plomo, mercurio, cromo hexavalente, bifenilos polibromados o éteres de difenílicos polibromados que superen el 0,1 % de peso y el 0,01 % de peso para el cadmio, excepto para las exenciones establecidas en el Programa 2 de la Regla.

# INFORMACIÓN DE SEGURIDAD

## Declaración de residuos electrónicos para India



Este símbolo en el producto o su embalaje indica que no se debe desechar con el resto de residuos domésticos. Es responsabilidad del usuario deshacerse del equipo que desea desechar, entregándolo en un punto de recogida designado para el reciclaje de desechos de equipos eléctricos y electrónicos. La recogida y reciclaje por separado del equipo antiguo en el momento en el que se deshaga de él, ayudará a conservar los recursos naturales y a garantizar que se recicla de forma que proteja la salud humana y el medioambiente.

## Baterías



Para la Unión Europea: El contenedor con ruedas y tachado significa que las pilas usadas no se deben mezclar con la basura doméstica general. Existe un sistema de recolección independiente para las pilas usadas que permite el tratamiento y reciclaje adecuados conforme a la legislación vigente.

Póngase en contacto con las autoridades locales para obtener detalles sobre los planes de recolección y reciclaje.

Para Suiza: Las pilas usadas se deben devolver al punto de venta.

Para otros países no pertenecientes a la Unión Europea: Póngase en contacto con la autoridad local para conocer el método correcto de desecho de las pilas usadas.

Conforme a la directiva 2006/66/EC de la Unión Europea, las pilas no se pueden desechar de forma incorrecta. Las pilas se deben separar para que las pueda recolectar la empresa de servicio local.

## Turkey RoHS

Türkiye Cumhuriyeti: EEE Yönetmeliğine Uygundur.

## Ukraine RoHS

Обладнання відповідає вимогам Технічного регламенту щодо обмеження використання деяких небезпечних речовин в електричному та електронному обладнанні, затвердженого постановою Кабінету Міністрів України від 3 грудня 2008 № 1057.

# PRECAUCIONES

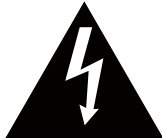

## Símbolos utilizados en este manual

	Este icono indica la existencia de un riesgo potencial que podría provocar lesiones personales o daños al producto.
	Este icono indica información de funcionamiento o de servicio técnico importante.

## Aviso

- Lea este manual del usuario atentamente antes de utilizar la pantalla LCD y guárdelo por si tuviera que consultarlo en otro momento.
- Las especificaciones del producto y otra información proporcionada en este manual del usuario solamente deben utilizarse como referencia. Toda la información está sujeta a cambios sin previo aviso. El contenido actualizado se puede descargar de nuestro sitio Web [www.agneovo.com](http://www.agneovo.com).
- Para proteger sus derechos como consumidor, no quite ninguna pegatina de la pantalla. Este hecho podría afectar a la resolución del período de garantía.

## Precauciones de instalación

- No coloque la pantalla LCD cerca de fuentes de calor, como por ejemplo radiadores, aberturas de ventilación o a la luz directa del sol.
- No tape ni bloquee los orificios de ventilación de la carcasa.
- Coloque la pantalla LCD en un área estable. No coloque la pantalla LCD donde pueda sufrir vibraciones o impactos.
- Coloque la pantalla LCD en un área perfectamente ventilada.
- No coloque la pantalla LCD en el exterior.
- A fin de evitar riesgos de descarga eléctrica o daños permanentes en la unidad, no la exponga al polvo, lluvia, agua o ambientes excesivamente húmedos.
- No derrame líquido ni inserte objetos afilados en la pantalla LCD a través de los orificios de ventilación. Si lo hace, se puede provocar un incendio accidental, descargas eléctricas o la pantalla LCD puede resultar dañada.

# PRECAUCIONES

## Precauciones de uso

- Utilice solamente el cable de alimentación proporcionado con la pantalla LCD.
- La toma de corriente debe estar instalada junto a la pantalla LCD y se debe tener acceso a ella sin ninguna dificultad.
- Si utiliza un alargador con la pantalla LCD, asegúrese de que el consumo de corriente total enchufado a la toma de corriente no supera el amperaje permitido.
- No deje que nada descansa sobre el cable de alimentación. No coloque la pantalla LCD donde el cable de alimentación se pueda pisar.
- Si no va a utilizar la pantalla LCD durante un prolongado período de tiempo, desenchufe el cable de alimentación de la toma de corriente eléctrica.
- Para desconectar el cable de alimentación, agarre el cabezal del enchufe y tire de él. No tire del cable; si lo hace, se puede provocar un incendio o descargas eléctricas.
- No desenchufe ni toque el cable de alimentación con las manos mojadas.
- Cuando apague la pantalla desconectando el cable de alimentación, espere 6 segundos antes de volver a conectar dicho cable para que la pantalla funcione con normalidad.
- No golpee ni deje caer la pantalla mientras la usa o transporta.

## Limpieza y mantenimiento

- Con objeto de proteger la pantalla de posibles daños, no ejerza excesiva fuerza sobre el panel LCD. Cuando traslade la pantalla, sosténgala por la carcasa para levantarla; no levante la pantalla colocando la mano o los dedos en el panel LCD.
- Desenchufe la pantalla si necesita limpiarla con un paño ligeramente humedecido. La pantalla se puede limpiar con un paño seco cuando esté apagada. No utilice nunca disolventes orgánicos (como alcohol), ni líquidos que contengan amoníaco para limpiar la pantalla.
- Si la pantalla se moja, pásela un paño seco tan pronto como pueda.
- Si una sustancia extraña o el propio agua se introducen en esta unidad, apáguela inmediatamente y desconecte el cable de alimentación. A continuación, extraiga la sustancia extraña o el agua y envíe la unidad al centro de mantenimiento.
- Si desea disfrutar sin limitaciones de las prestaciones de la pantalla y prolongar su vida útil tanto como sea posible, le recomendamos que utilice la pantalla en un entorno que se ajuste a los márgenes de temperatura y humedad.
  - ◆ Temperatura: 0-40 °C (32-104 °F)
  - ◆ Humedad: HR 20-80 %



### Advertencia:



Desenchufe el cable de alimentación de la toma de corriente y póngase en contacto con el personal de servicio técnico cualificado cuando se den las siguientes condiciones:

- ◆ El cable de alimentación está dañado.
- ◆ La pantalla LCD se ha caído o la carcasa se ha dañado.
- ◆ La pantalla LCD emite humo o un fuerte olor.

# PRECAUCIONES

## Aviso para la pantalla LCD

- Para mantener el rendimiento luminoso estable, es recomendable utilizar un valor bajo de brillo.
- Debido al período de vida útil de la lámpara, es normal que la calidad del brillo de la pantalla LCD disminuya con el tiempo.
- Cuando se muestran imágenes estáticas durante prolongados períodos de tiempo, se puede quedar una imagen permanente en la pantalla LCD. Este fenómeno se conoce como retención o envejecimiento.
  - ◆ Para evitar la retención de imágenes, lleve a cabo cualquiera de los métodos siguientes:
    - Establezca un período de tiempo para que la pantalla LCD se apague después de unos minutos de inactividad.
    - Utilice un protector de pantalla que tenga gráficos móviles o una imagen en blanco y negro.
    - Ejecute la función ANTIQUEMADO de la pantalla LCD. Consulte la sección “Configuración general, ANTIQUEMADO”.
    - Cambie los fondos de escritorio con cierta frecuencia.
    - Ajuste la pantalla LCD con un bajo valor de brillo.
    - Apague la pantalla LCD cuando no utilice el sistema.
  - ◆ Cuando la pantalla LCD muestre retención de imágenes:
    - Apague la pantalla LCD durante un prolongado período de tiempo. Podemos estar hablando de varias horas o varios días.
    - Utilice un protector de pantalla y ejecútelo durante un prolongado período de tiempo.
    - Utilice una imagen en blanco y negro y muéstrela durante un prolongado período de tiempo.
- El interior de la pantalla LCD contiene millones de microtransistores. Es normal que unos pocos transistores resulten dañados y generen puntos. Se trata de una anomalía aceptable que no se considera una avería.
- **IMPORTANTE:** Active siempre un programa de protección de pantalla cambiante cuando deje la pantalla desatendida. Active siempre una aplicación de actualización de pantalla periódica si la unidad va a mostrar contenido estático no cambiante. La visualización ininterrumpida de imágenes fijas o estáticas durante un período prolongado de tiempo puede provocar que la imagen se “queme”, provocando así la aparición de una “imagen residual” o “imagen fantasma” en la pantalla. Este es un fenómeno perfectamente conocido en la tecnología de paneles LCD. En la mayoría de los casos, el “envejecimiento”, las “imágenes residentes” o las “imágenes fantasma” desaparecerán gradualmente al cabo de un período de tiempo después de que se desconecte la alimentación.
- **ADVERTENCIA:** Los síntomas de “quemado”, “imágenes residentes” o “imágenes fantasma” graves no desaparecerán y no se pueden reparar. Esto no se cubre en los términos de la garantía.

# CAPÍTULO 1: DESCRIPCIÓN DEL PRODUCTO

## 1.1 Contenido del paquete

Cuando desempaque el producto, asegúrese de que todos los elementos siguientes están incluidos en la caja. Si alguno de ellos falta o está dañado, póngase en contacto con su distribuidor.

**Pantalla LCD**



**Guía de inicio rápido**



**Mando a distancia**

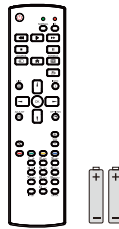

**Cable de alimentación**

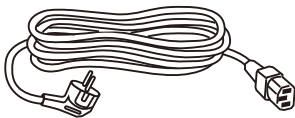

**Cable para conexión en cadena**

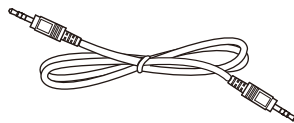

**Cable RS232**

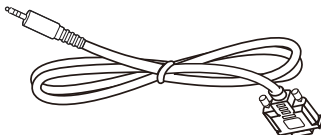

**Cable VGA**

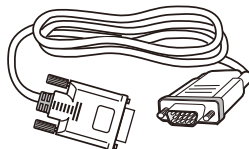

### Nota:

- ◆ El mando a distancia se proporciona con las pilas AAA incluidas.
- ◆ Asegúrese de que, sea cual sea la región de uso, utilice un cable de alimentación conforme al voltaje de CA de la toma de corriente y que ha sido aprobado por las normativas de seguridad de un país concreto y cumple dichas normativas.
- ◆ Puede guardar la caja y el material de embalaje por si tuviera que transportar la pantalla en otro momento.

### Nota:

- ◆ Las imágenes son solamente para referencia. Los artículos reales embalados pueden variar.

# DESCRIPCIÓN DEL PRODUCTO

## 1.2 Preparar la instalación

- Debido al alto consumo de energía, utilice siempre el enchufe exclusivamente diseñado para este producto. Si necesita una línea de prolongación, consulte a su agente de servicio técnico.
- El producto se debe instalar en una superficie plana para evitar que se vuelque. Se debe mantener la distancia entre la parte posterior del producto y la pared para conseguir la ventilación adecuada. No instale el producto en la cocina, en el baño o en cualquier otro lugar en el que haya mucha humedad. Si lo hace, el período de vida útil de los componentes electrónicos puede reducirse.
- El producto solamente funcionará con normalidad a una altitud inferior a 5.000 metros. En lugares cuya altitud sea superior a 3.000 metros se pueden experimentar algunas anomalías.

## 1.3 Instalar y quitar los pedestales de sobremesa (opcionales)

Para instalar los pedestales de sobremesa:

- 1 Asegúrese de que la pantalla esté apagada.
- 2 Extienda una lámina protectora en una superficie plana.
- 3 Agarre las asas de transporte y coloque la pantalla boca abajo en la lámina protectora.
- 4 Después de insertar el pedestal en el bloque guía, apriete los tornillos de ambos lados de la pantalla.

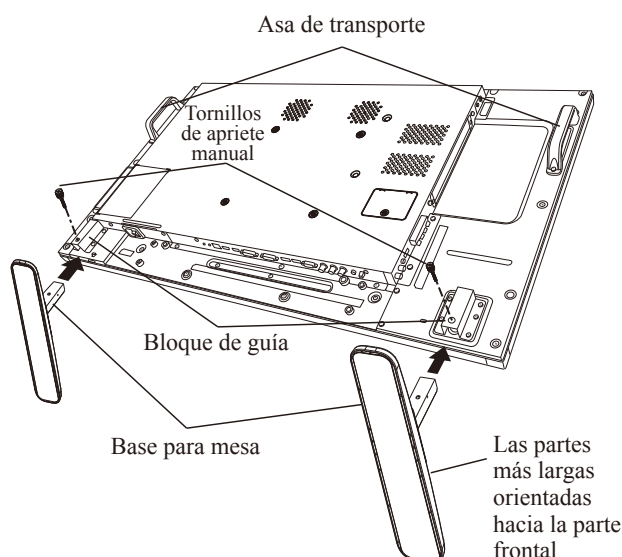

Para quitar los pies para la mesa:

- 1 Apague la pantalla.
- 2 Extienda una lámina protectora en una superficie plana.
- 3 Agarre las asas de transporte y coloque la pantalla boca abajo en la lámina protectora.
- 4 Quite los tornillos utilizando un destornillador y colóquelos en un lugar seguro para poder utilizarlos cuando lo desee.



### Advertencia:

- ♦ No presione demasiado fuerte el panel LCD o el borde del marco, ya que puede provocar averías en el dispositivo.
- ♦ Durante el desembalaje, asegúrese de sujetar el dispositivo por los asas de transporte para extraerlo del paquete.

### Nota:

- ♦ El lado más largo del pedestal debe quedar orientado hacia la parte frontal de la pantalla.

# DESCRIPCIÓN DEL PRODUCTO

## 1.4 Instalación en un soporte para pared

Para instalar esta pantalla en la pared, debe adquirir el kit estándar para instalación en pared (disponible en cualquier tienda especializada). Es recomendable utilizar una interfaz de instalación que cumpla la normativa TUV-GS y/o el estándar UL1678 norteamericano.

Para instalar la pantalla LCD en la pared, atornille el soporte de instalación en los orificios VESA situados en la parte posterior de dicha pantalla.

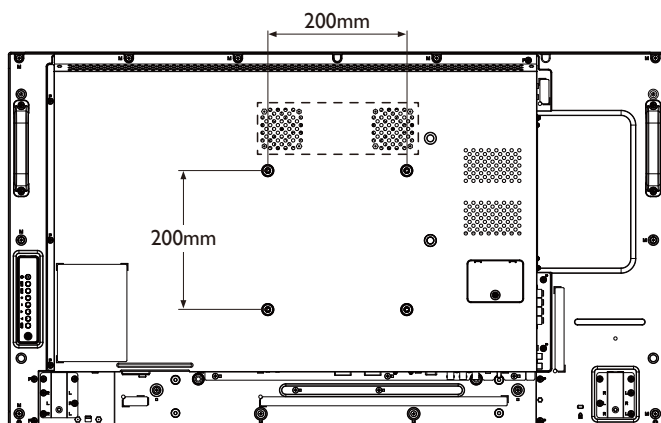

PD-42

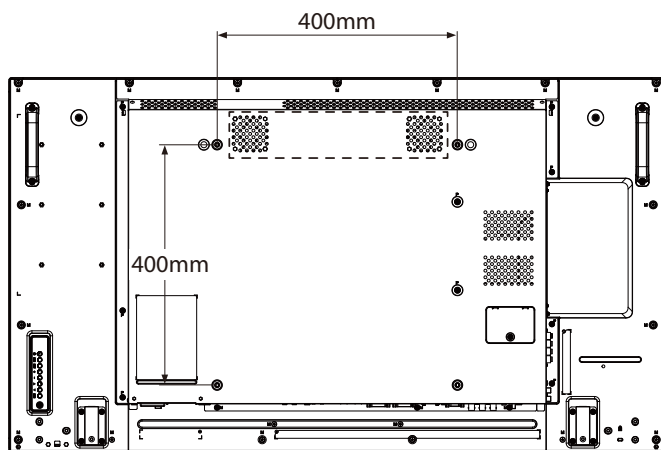

PD-49

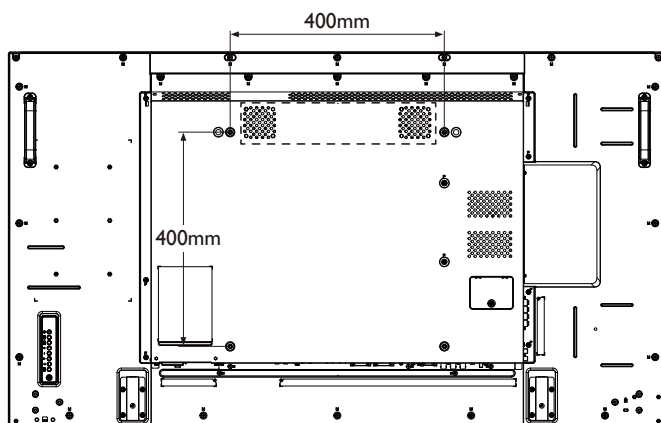

PD-55

### Nota:

- ◆ Evite que el conjunto de instalación para pared bloquee los orificios de ventilación situados en la parte posterior de la pantalla.
- ◆ Asegure la pantalla LCD en una pared sólida lo suficientemente resistente como para aguantar su peso.
- ◆ Extienda una lámina protectora sobre una mesa, por ejemplo la que envolvía a la pantalla en el paquete, debajo de la superficie de la pantalla de forma que esta no se arañe.
- ◆ Asegúrese de que tiene todos los accesorios para instalar esta pantalla (soporte para pared, soporte para techo, pedestales para mesa, etc.).
- ◆ Siga las instrucciones incluidas con el juego de instalación en pared. Si no sigue los procedimientos de instalación correctos, se pueden producir daños en el equipo o el usuario o instalador puede sufrir lesiones. La garantía del producto no cubre daños causados por una instalación inadecuada.



# DESCRIPCIÓN DEL PRODUCTO

## 1.4.1 Rejilla VESA

Nombre de modelo	Cuadrícula VESA
PD-42	200 (H) x 200 (V) mm
PD-49	400 (H) x 400 (V) mm
PD-55	400 (H) x 400 (V) mm

### Precaución:

Para evitar que la pantalla se caiga:

- ◆ Si instala la pantalla en la pared o en el techo, es recomendable hacerlo con soportes metálicos que puede adquirir en cualquier tienda especializada. Para obtener instrucciones de instalación detalladas, consulte la guía incluida con el soporte correspondiente.
- ◆ Para reducir la probabilidad de lesiones y daños provocados por la caída de la pantalla en caso de un terremoto u otros desastres naturales, pregunte al fabricante del soporte cuál es la ubicación de instalación más adecuada.

## 1.4.2 Requisitos de ventilación para ubicar el aparato

Para permitir la disipación del calor, deje un espacio suficiente entre los objetos de alrededor tal y como se muestra en el diagrama siguiente.

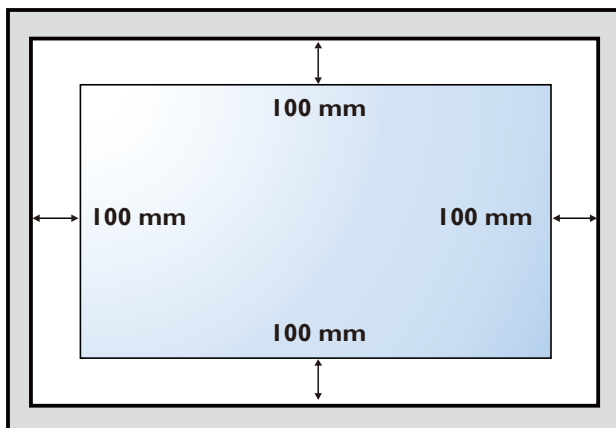

### Nota:

- ◆ Para el kit de instalación en pared, utilice tornillos de instalación de tipo M6 (con una longitud de 10 mm superior al grosor del soporte de instalación) y apriételes de forma segura.
- ◆ Peso de la unidad = 15,3 kg (PD-42), 19,0 kg (PD-49) o 24,7 kg (PD-55). El equipo y sus medios de instalación asociados siguen estando seguros durante la prueba. Solamente para uso con el soporte de instalación en pared homologado por UL que tenga el peso y la carga mínimos. 21,1 kg (PD-42), 25,8 kg (PD-49) o 32,6 kg (PD-55).

# DESCRIPCIÓN DEL PRODUCTO

## 1.5 Instalación en posición vertical

Esta pantalla se puede instalar en posición vertical.

- 1 Quite el pie para mesa en el caso de que esté acoplado.
- 2 Gire 90 grados en sentido contrario a las agujas del reloj.

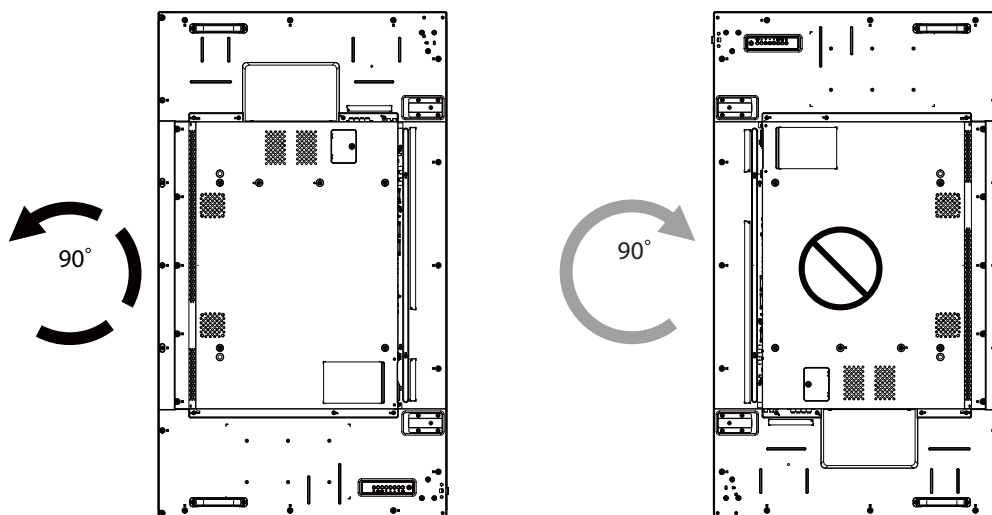

## 1.6 Utilizar el sensor remoto y el indicador de estado de alimentación

- Si desea mejorar la recepción de la función del mando a distancia, ajuste la ubicación del indicador para comprobar fácilmente el indicador de estado de alimentación.
- Si la pantalla se instala en la pared, tire del conmutador del indicador hacia arriba antes de realizar la instalación.
- Cuando ajuste la ubicación del indicador, asegúrese de empujar o tirar del conmutador del indicador firmemente hasta que quede encajado en su lugar.

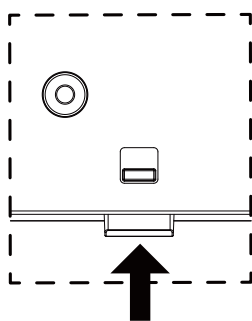

Tirar hacia arriba para ocultar el indicador

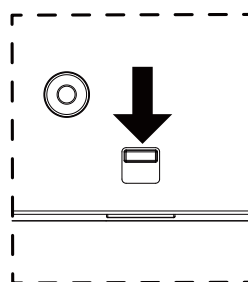

Empujar hacia abajo para descubrir el indicador

# DESCRIPCIÓN DEL PRODUCTO

## 1.7 Información general de la pantalla LCD

### 1.7.1 Panel de control

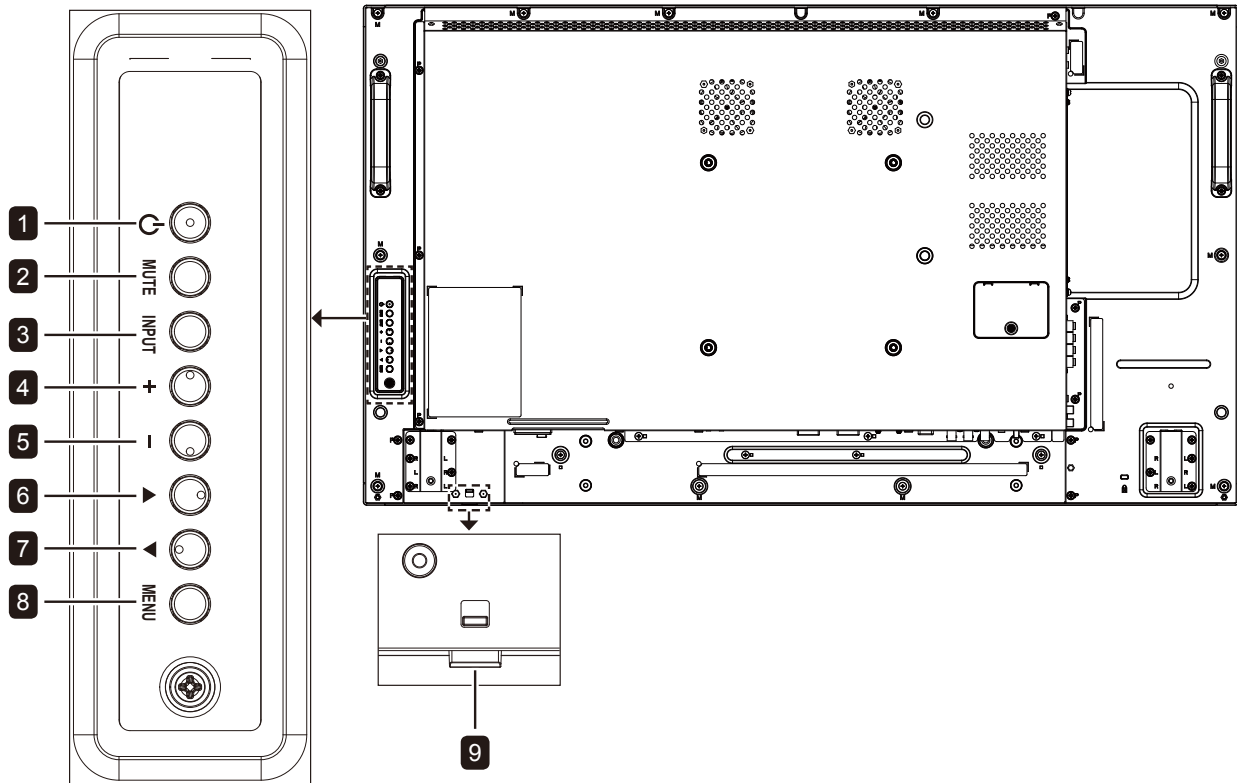

PD-42

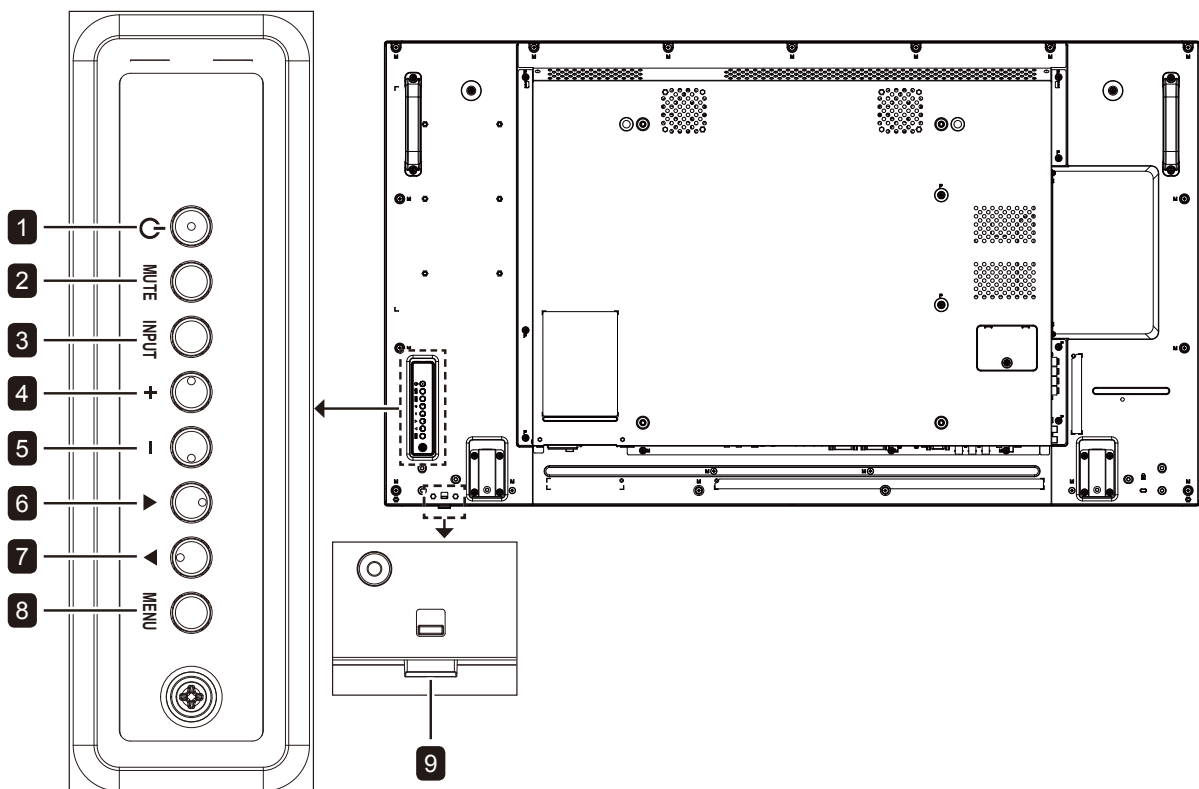

PD-49

# DESCRIPCIÓN DEL PRODUCTO

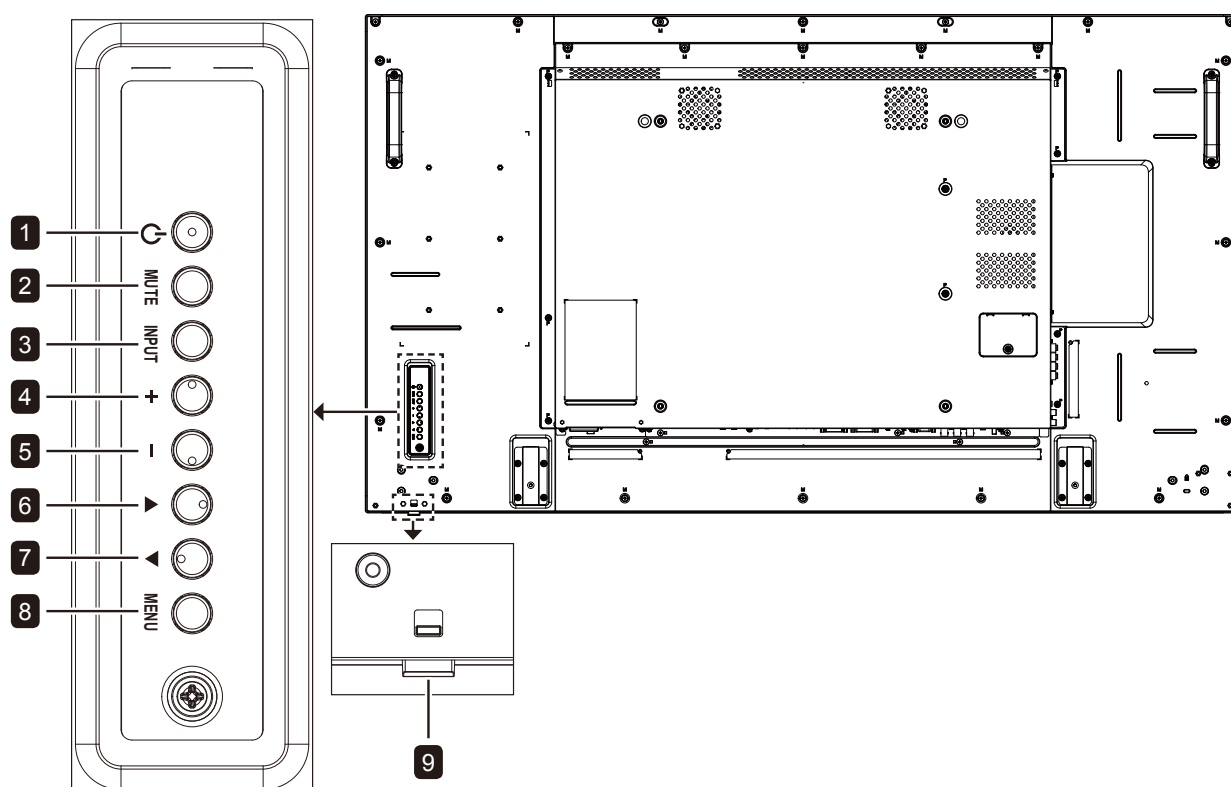

PD-55

## 1 [⏻] Alimentación

Presione este botón para encender la pantalla o activar el estado de espera en la misma.

## 2 SILENCIO

Permite ACTIVAR y DESACTIVAR el silencio de audio.

## 3 ENTRADA

- Permite elegir la fuente de entrada.
- Se utiliza como botón OK cuando el menú OSD está activado.

## 4 [+ ] Aumentar

- Permite aumentar el ajuste mientras el menú OSD está activado.
- Permite aumentar el nivel de salida de audio mientras el menú OSD está desactivado.

## 5 [- ] Reducir

- Permite reducir el ajuste mientras el menú OSD está activado.
- Permite reducir el nivel de salida de audio mientras el menú OSD está desactivado.

## 6 [▲] Arriba

Permite mover la barra de resalte hacia arriba para ajustar el elemento seleccionado cuando el menú OSD está activo.

## 7 [▼] Abajo

Permite mover la barra de resalte hacia abajo para ajustar el elemento seleccionado cuando el menú OSD está activo.

## 8 MENÚ

- Permite volver al menú anterior cuando el menú OSD está activado.
- Active el menú OSD cuando dicho menú está desactivado.

## 9 Sensor del mando a distancia e indicador de estado de alimentación

- Recibe las señales de comandos del mando a distancia.
- Indica el estado de funcionamiento de la pantalla sin OPS:
  - Se ilumina en verde cuando la pantalla está encendida
  - Se ilumina en ámbar cuando la pantalla se encuentran el modo de espera
  - Se apaga cuando la fuente de alimentación de la pantalla se desconecta.

# DESCRIPCIÓN DEL PRODUCTO

## 1.7.2 Terminales de entrada y salida

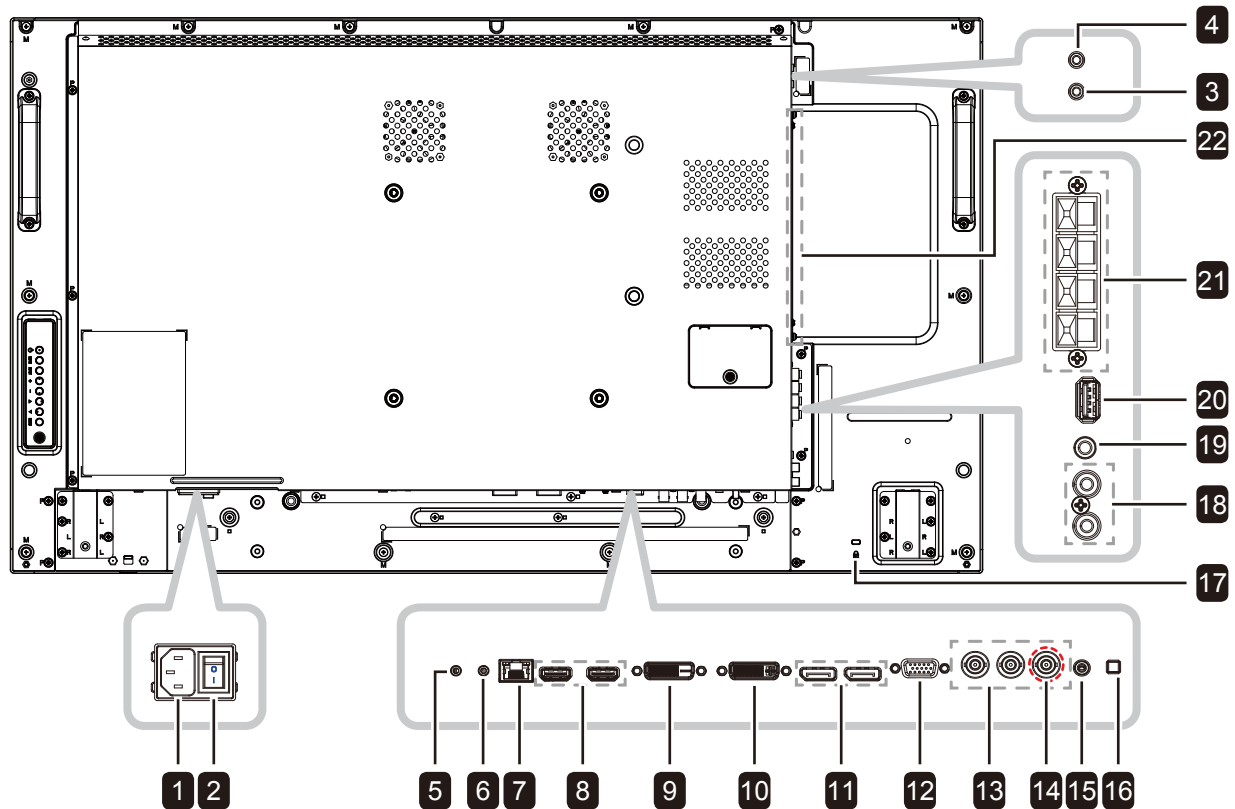

PD-42

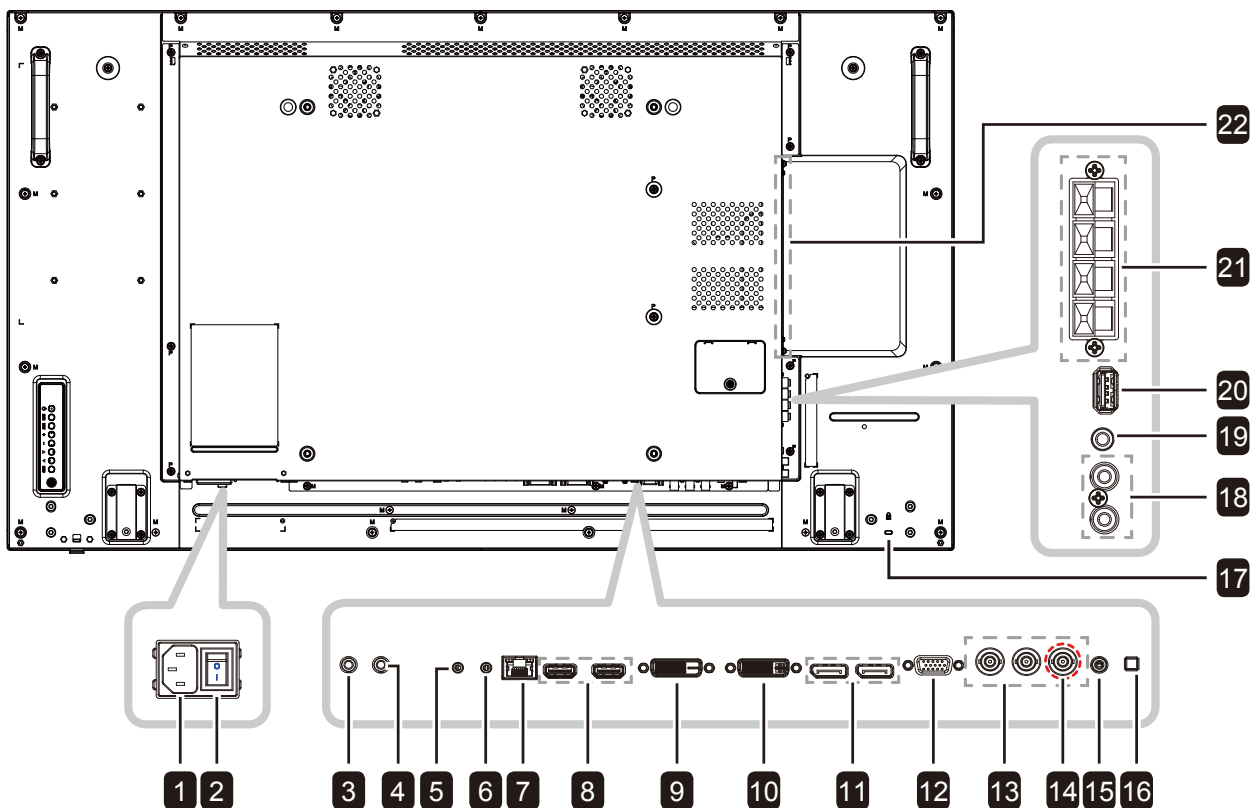

PD-49

# DESCRIPCIÓN DEL PRODUCTO

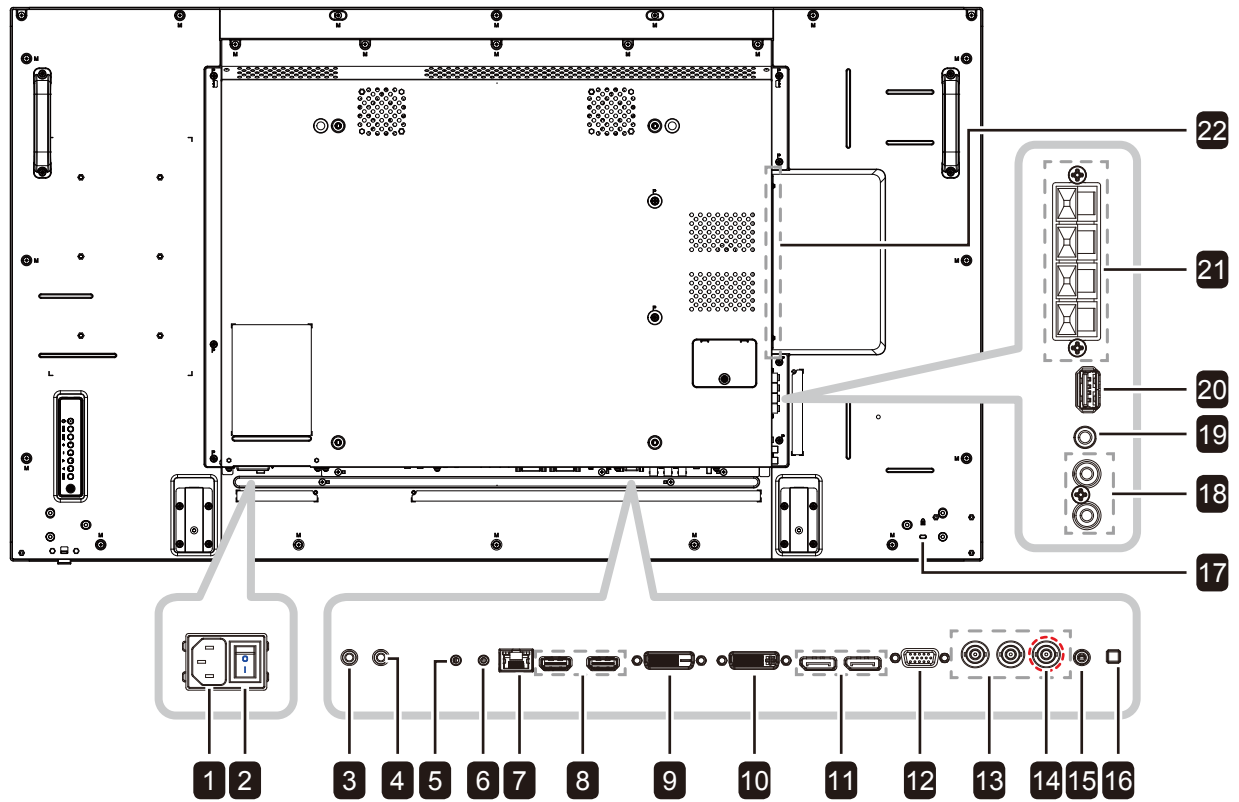

PD-55

# DESCRIPCIÓN DEL PRODUCTO

## 1 ENTRADA DE CA

Entrada de alimentación de CA de la toma de corriente.

## 2 Conmutador de alimentación principal

Encienda o apague la alimentación principal.

## 3 ENTRADA IR / SALIDA IR

& 4 Entrada y salida de la señal IR para la función de derivación.

### Nota:

- ◆ El sensor del mando a distancia de esta pantalla dejará de funcionar si se enchufa el conector [ENTRADA IR].
- ◆ Para controlar remotamente el dispositivo de A/V a través de esta pantalla, consulte la página 32 para obtener información sobre la conexión paso a través IR.

## 5 ENTRADA RS232C / SALIDA RS232C

& 6 Salida y entrada de red RS232C para la función de derivación.

## 7 RJ-45

Función de control LAN para el uso de una señal de control remota desde el centro de control.

## 8 ENTRADA HDMI1/ENTRADA HDMI2

Entrada de audio y vídeo HDMI.

## 9 ENTRADA DVI

Entrada de vídeo DVI-D.

## 10 SALIDA DVI

Salida de vídeo DVI, VGA, HDMI o OPS

## 11 ENTRADA DisplayPort/SALIDA DisplayPort

Entrada/Salida de vídeo DisplayPort.

## 12 ENTRADA VGA (D-Sub)

Entrada de vídeo VGA.

## 13 ENTRADA DE COMPONENTES (BNC)

Entrada de fuente de vídeo YPbPr de componentes.

## 14 Y/CVBS

Entrada de fuente de vídeo.

## 15 Entrada de audio de PC

Entrada de audio para fuente de PC (conector estéreo de 3,5 mm).

## 16 CONMUTADOR DE ALTAVOCES

Permite seleccionar el altavoz interno o externo.

## 17 BLOQUEO DE SEGURIDAD

Se utiliza para seguridad y evitar el robo.

## 18 ENTRADA DE AUDIO

Entrada de audio procedente de un dispositivo de AV externo (RCA).

## 19 SALIDA DE AUDIO

Salida de audio al dispositivo de AV externo.

## 20 USB(F/W)

Conecte el dispositivo de almacenamiento USB (para actualización de firmware y reproducción multimedia).

## 21 ALTAVOCES

Salida de audio a altavoces externos.







## 22 RANURA OPS

Ranura para instalar el módulo OPS opcional.

# DESCRIPCIÓN DEL PRODUCTO



## 1.8 Mando a distancia

### 1.8.1 Funciones generales



- 1**  **ALIMENTACIÓN**  
Permite encender la pantalla o activar el estado de espera en la misma.
- 2** **REPRODUCIR**  
Reproducción de control en el modo multimedia.
- 3**  **FUENTE**  
Permite elegir la fuente de entrada. Presione el botón ▲ o ▼ para elegir entre USB, Red, HDMI 1, HDMI 2, DisplayPort, OPS de tarjeta, DVI-D, YPbPr, AV o VGA. Presione el botón OK para confirmar y salir.
- 4**  **INICIO**  
Permite acceder al menú OSD.
- 5**  **LISTA**  
Sin función.
- 6**  **Botones NAVEGACIÓN**  
Permiten recorrer los menús y elegir elementos.
- 7**  **ACEPTAR**  
Permite confirmar una entrada o selección.
- 8**  **AJUSTAR**  
Permite acceder a los menús de imagen y sonido disponibles actualmente.
- 9**  **SILENCIO**  
Permite activar y desactivar la función de silencio.
- 10**  **COLOR**  
Se usa para opciones o dispositivo USB.
  - Rojo: Presione este botón para reproducir todas las canciones de la lista de reproducción.
  - Verde: Presione este botón para ordenar la lista de reproducción.
  - Amarillo: Presione este botón para ver el dispositivo USB.
  - Azul: Sin función

#### Nota:

- ◆ Mientras el menú OSD está activado, presione el botón  para volver al menú anterior.

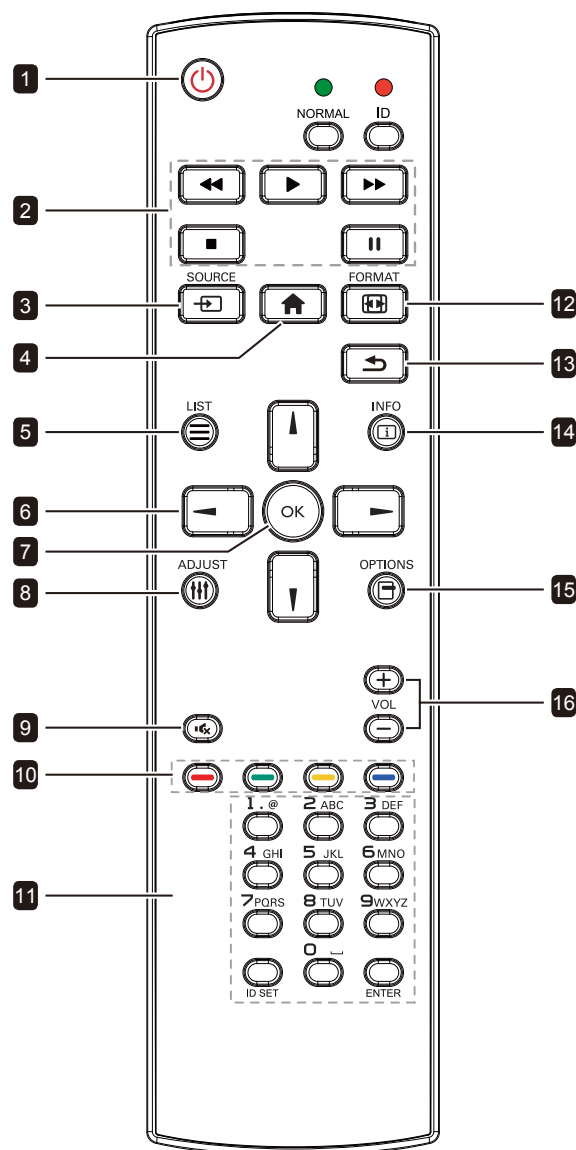
- 11** **[Número/ESTABLECER IDENTIFICADOR/ENTRAR]**
  - Permiten introducir texto para la configuración de red.
  - Permite establecer el identificador de la pantalla. Consulte la sección 1.8.2 Mando a distancia de identificador para obtener más detalles.
- 12**  **FORMATO**  
Permite cambiar la relación de aspecto.
- 13**  **ATRÁS**  
Permite volver al menú anterior o salir de la función anterior.



- 14**  **INFORMACIÓN**  
Permite ver la información acerca de la pantalla.
  - 15**  **OPCIONES**  
Permite acceder a las opciones disponibles actualmente y a los menús de imagen y sonido.
- Nota:**
- ◆ En el modo Multimedia, el usuario puede ajustar la configuración de la imagen, el sonido, de ECO y del reloj.
- 16**  **VOLUMEN**  
Permite ajustar el nivel de volumen.



# DESCRIPCIÓN DEL PRODUCTO

## 1.8.2 Mando a distancia de identificador

Puede establecer el identificador del mando a distancia cuando desee usar este mando a distancia en una de las pantallas.

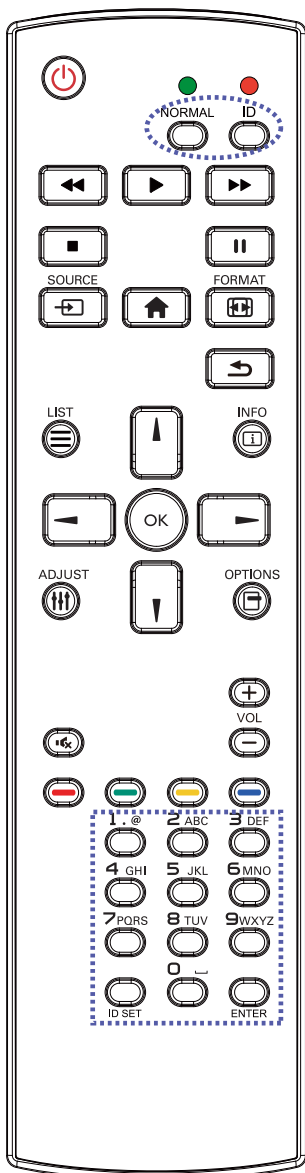

Para establecer el identificador del mando a distancia:

- 1 Presione el botón **IDENTIFICADOR**. El LED de color rojo parpadeará dos veces.
- 2 Presione el botón **ESTABLECER IDENTIFICADOR** durante tres segundos para entrar en el modo de identificador. El LED de color rojo se iluminará. Presione de nuevo el botón **ESTABLECER IDENTIFICADOR** para salir del modo de identificador. El LED de color rojo se apagará.
- 3 Presione los botones de número [0] ~ [9] para seleccionar la pantalla que desea controlar. Por ejemplo:
  - Identificador de pantalla n° 1: Presione [0], [0], [1]
  - Identificador de pantalla n° 11: Presione [0], [1], [1]Los números disponibles son los comprendidos entre [001] ~ [255].
  - Si no presiona ningún botón durante 10 segundos, el modo de identificador se cerrará.
  - Si se produce un error al presionar botones diferentes a los numéricos, espere 1 segundo a que el LED se apague y se vuelva a iluminar y, a continuación, vuelva a presionar los botones numéricos correctos.
- 4 Presione el botón **ENTRAR** para confirmar. El LED de color rojo parpadeará dos veces y, a continuación, se apagará.

### Nota:

- ◆ Presione el botón **NORMAL**. El LED de color verde parpadea dos veces, lo que indica que el mando a distancia regresa al estado de funcionamiento normal.
- ◆ Es necesario configurar el número de identificador para cada pantalla antes de seleccionar dicho número.

# DESCRIPCIÓN DEL PRODUCTO

## 1.8.3 Insertar las pilas en el mando a distancia

El mando a distancia recibe alimentación a través de dos pilas de tipo AAA de 1,5 V.

Para instalar o quitar las pilas:

- 1 Presione y, a continuación, deslice la tapa para abrirla.
- 2 Alinee las pilas conforme a las indicaciones (+) y (-) que se encuentran dentro del compartimento de dichas pilas.
- 3 Vuelva a colocar la tapa.

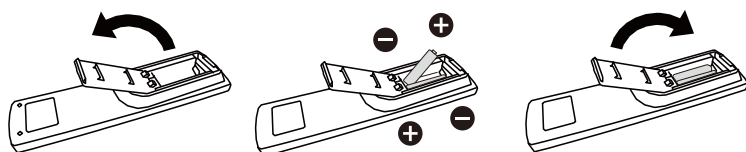

## 1.8.4 Usar el mando a distancia

- No lo someta a impactos fuertes.
- No derrame agua ni ningún otro líquido sobre el mando a distancia. Si el mando a distancia se moja, límpielo con un paño seco inmediatamente.
- Evite la exposición al calor y al vapor.
- No abra el mando a distancia excepto para instalar las pilas.

## 1.8.5 Alcance de funcionamiento del mando a distancia

Apunte con la parte superior del mando a distancia al sensor del control remoto de la pantalla (lado posterior) cuando presione un botón.

Utilice el mando a distancia dentro del alcance, el cual se muestra la tabla siguiente.

Ángulo de uso	Distancia de uso del mando a distancia
$\theta = 0^\circ$ (para H y V)	$\geq 8$ m
$\theta = 20^\circ$ (para H y V)	$\geq 5$ m
$\theta = 45^\circ$ (solo para H)	$\geq 2$ m

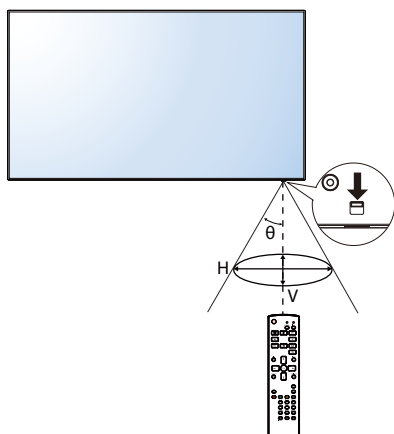

### ⚠ Precaución:

El uso incorrecto de pilas puede provocar fugas en las mismas. Asegúrese de seguir las instrucciones que se indican a continuación:

- ◆ Coloque pilas de tipo "AAA" haciendo coincidir los signos (+) y (-) de cada una de ellas con los signos (+) y (-) del compartimento de las mismas.
- ◆ No mezcle tipos diferentes de pilas.
- ◆ No combine pilas nuevas con otras usadas. Si lo hace, se reducirá el período de vida útil de las pilas.
- ◆ Quite las pilas gastadas inmediatamente para evitar fugas del líquido en el compartimento de las mismas. No toque el ácido de las pilas expuesto ya que puede dañar su piel.

### Nota:

- ◆ Si piensa que no va a utilizar el mando a distancia durante un prolongado período de tiempo, quite las pilas.
- ◆ El mando a distancia puede no funcionar correctamente cuando la luz directa del sol o una luz intensa incide sobre el sensor del mando a distancia que se encuentra en esta pantalla, o cuando hay un obstáculo en la trayectoria de la transmisión de la señal.

# CAPÍTULO 2: CONEXIONES

## 2.1 Conectar la alimentación

- 1 Enchufe un extremo del cable de alimentación al conector ENTRADA DE CA situado en la parte posterior de la pantalla LCD.
- 2 Conecte el otro extremo del cable de alimentación a una toma de corriente eléctrica o fuente de alimentación adecuada.
- 3 Establezca el conmutador **Alimentación principal** en la posición de encendido (ON).

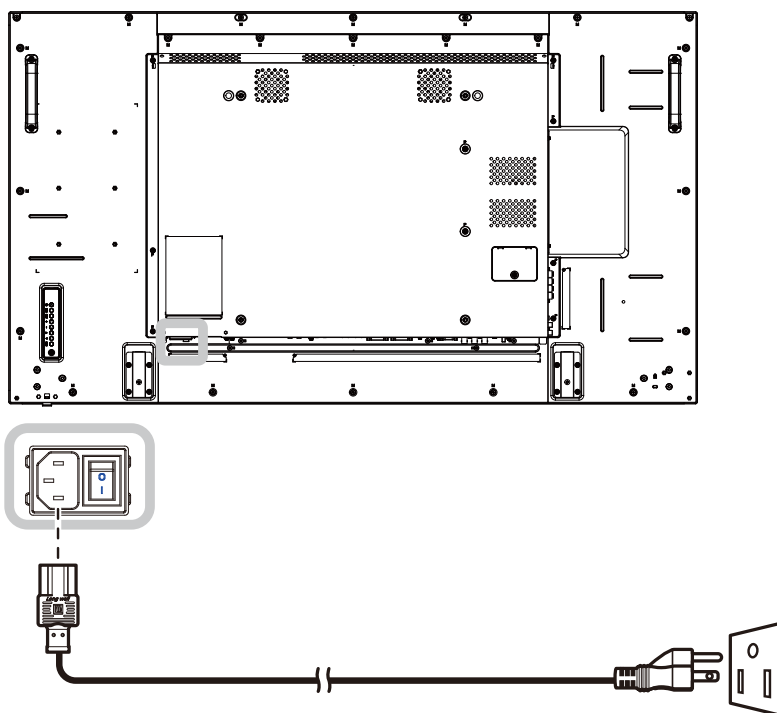

### Precaución:

- ◆ Asegúrese de que la pantalla LCD no está conectada a la toma de corriente eléctrica antes de realizar las conexiones. Si conecta los cables mientras la alimentación está CONECTADA, se pueden provocar descargas eléctricas o lesiones personales.
- ◆ Cuando desenchufe el cable de alimentación, hágalo agarrando el cabezal del enchufe de dicho cable. Nunca tire del cable.

# CONEXIONES

## 2.2 Conexión de un equipo

### 2.2.1 Utilizar la entrada VGA

Inserte un extremo de un cable D-sub en el conector ENTRADA VGA de la pantalla LCD y el otro extremo de un cable D-Sub en el conector SALIDA VGA del equipo.

Para la entrada de audio, enchufe un extremo de un cable de audio al conector ENTRADA DE AUDIO de la pantalla LCD y el otro extremo de un cable de audio al conector SALIDA DE AUDIO del equipo.



### 2.2.2 Utilización de la entrada DVI

Inserte un extremo de un cable DVI en el conector ENTRADA DVI de la pantalla LCD y el otro extremo de un cable DVI en el conector DVI del equipo.



# CONEXIONES

## 2.2.3 Utilizar la entrada HDMI

Inserte un extremo de un cable HDMI en el conector ENTRADA HDMI1/ENTRADA HDMI2 de la pantalla LCD y el otro extremo de un cable HDMI en el conector SALIDA HDMI del equipo.

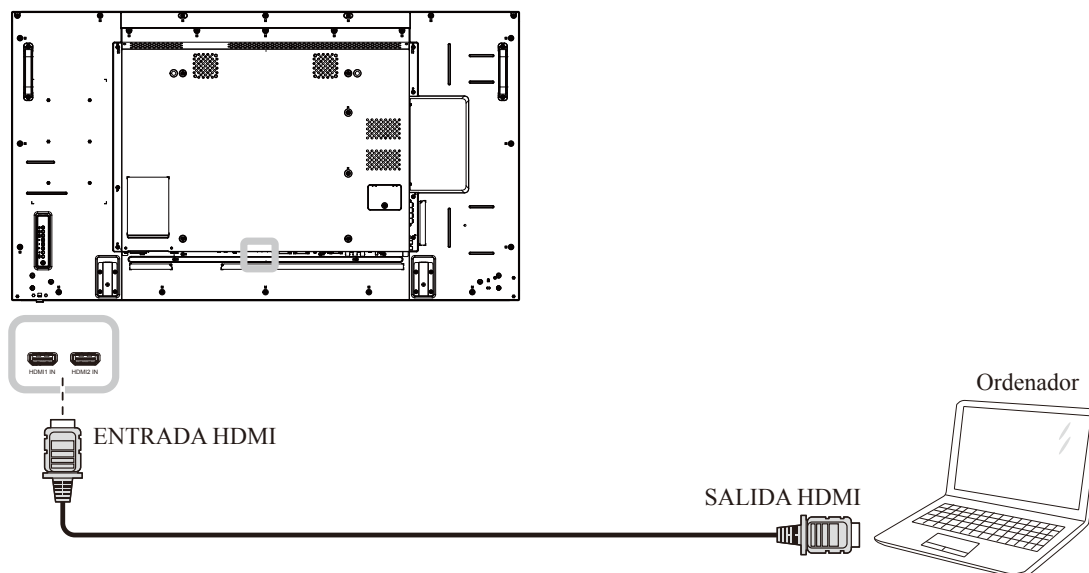

## 2.2.4 Utilizar la entrada DisplayPort

Inserte un extremo de un cable DisplayPort en el conector ENTRADA DisplayPort de la pantalla LCD y el otro extremo de un cable DisplayPort en el conector SALIDA DisplayPort del equipo.

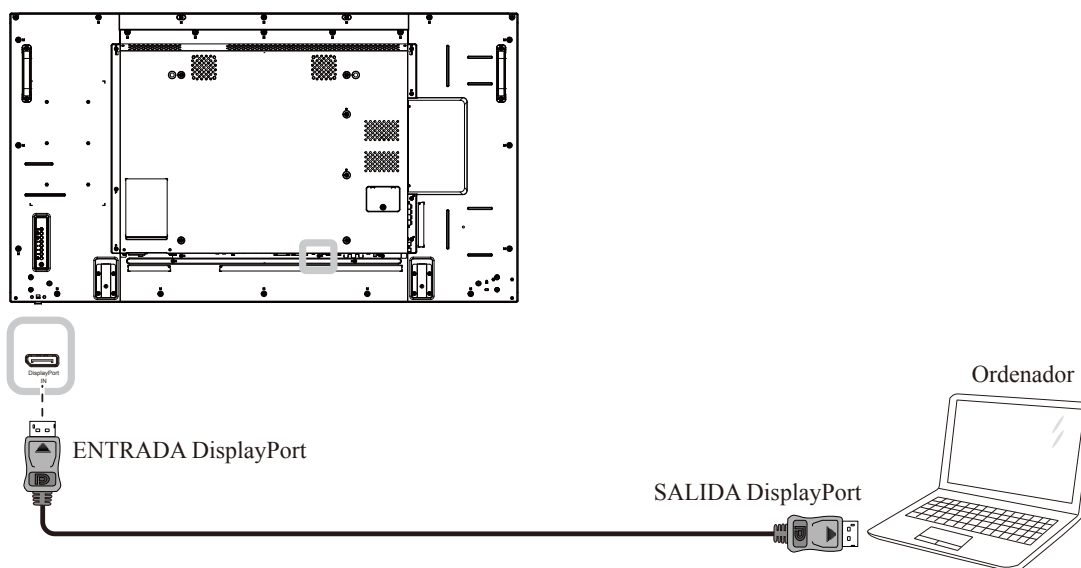

# CONEXIONES

## 2.3 Conectar un equipo externo (DVD/DVD-B)

### 2.3.1 Usar la entrada de vídeo COMPONENTES

Inserte un extremo de un cable de componentes en el conector ENTRADA DE COMPONENTES de la pantalla LCD y el otro extremo de un cable de componentes en los conectores SALIDA DE COMPONENTES del reproductor de vídeo (DVD/DVD-B).

Para la entrada de audio, enchufe un extremo de un cable de audio a los conectores ENTRADA DE AUDIO de la pantalla LCD y el otro extremo de un cable de audio a los conectores SALIDA DE AUDIO del reproductor de vídeo (DVD/DVD-B).

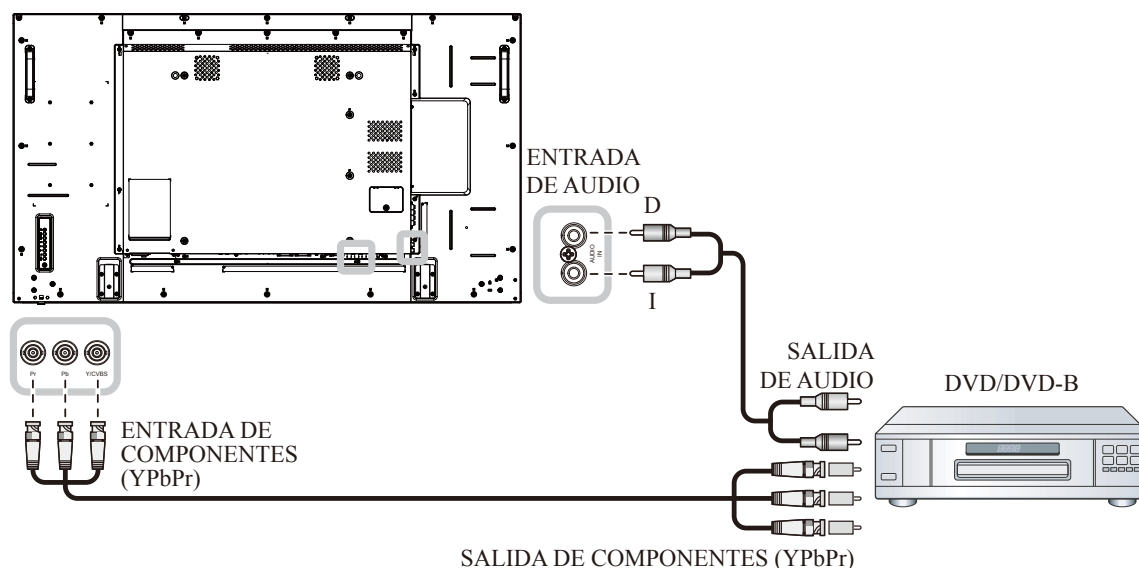

### 2.3.2 Utilizar la entrada de fuente de vídeo

Inserte un extremo de un cable de vídeo en el puerto de entrada Y/CVBS de la pantalla LCD y el otro extremo de un cable de vídeo en el puerto de salida Y/CVBS del reproductor de vídeo (DVD/DVD-B).

Para la entrada de audio, enchufe un extremo de un cable de audio a los conectores ENTRADA DE AUDIO de la pantalla LCD y el otro extremo de un cable de audio a los conectores SALIDA DE AUDIO del reproductor de vídeo (DVD/DVD-B).

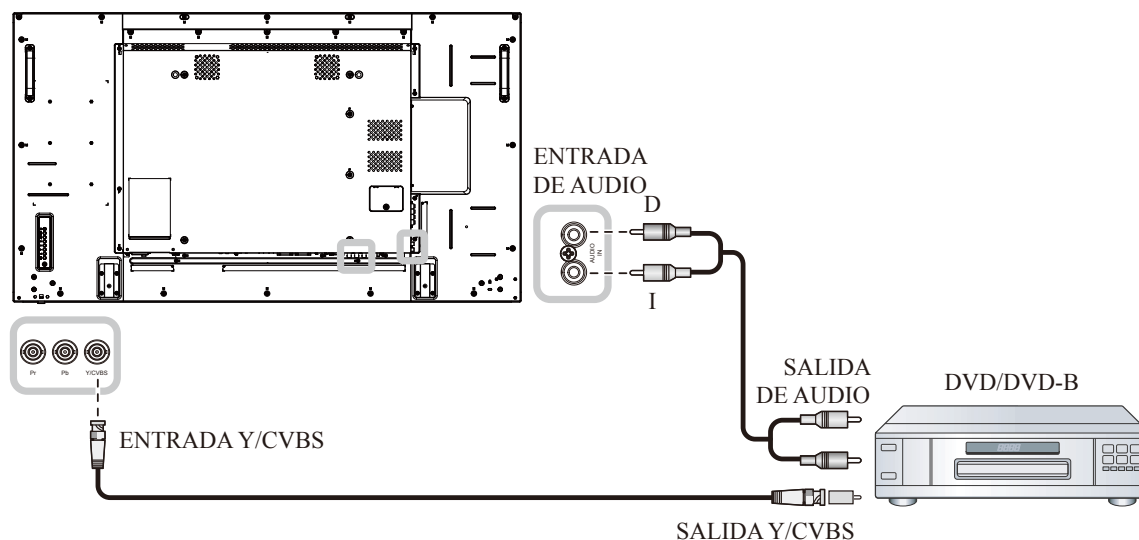

# CONEXIONES

## 2.3.3 Utilizar la entrada de vídeo HDMI

Inserte un extremo de un cable HDMI en el conector ENTRADA HDMI1/ENTRADA HDMI2 de la pantalla LCD y el otro extremo de un cable HDMI al conector de salida HDMI del reproductor de vídeo (DVD/DVD-B).

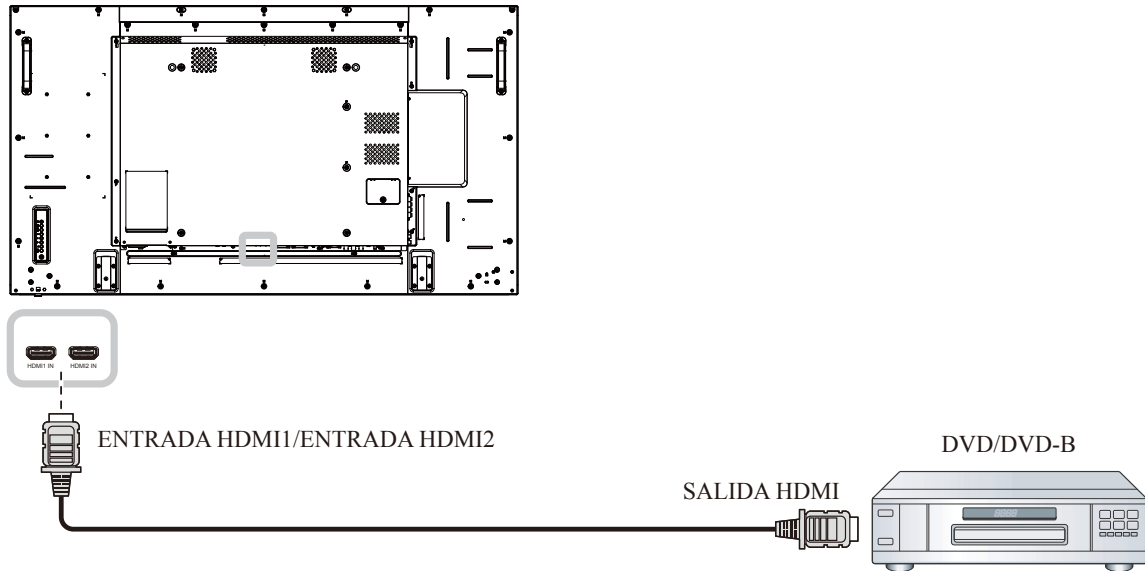

## 2.4 Conectar un equipo de audio

### 2.4.1 Conectar altavoces externos

Presione el conmutador del altavoz y enchufe los cables de los altavoces al conector ALTAVOCES de la pantalla LCD.

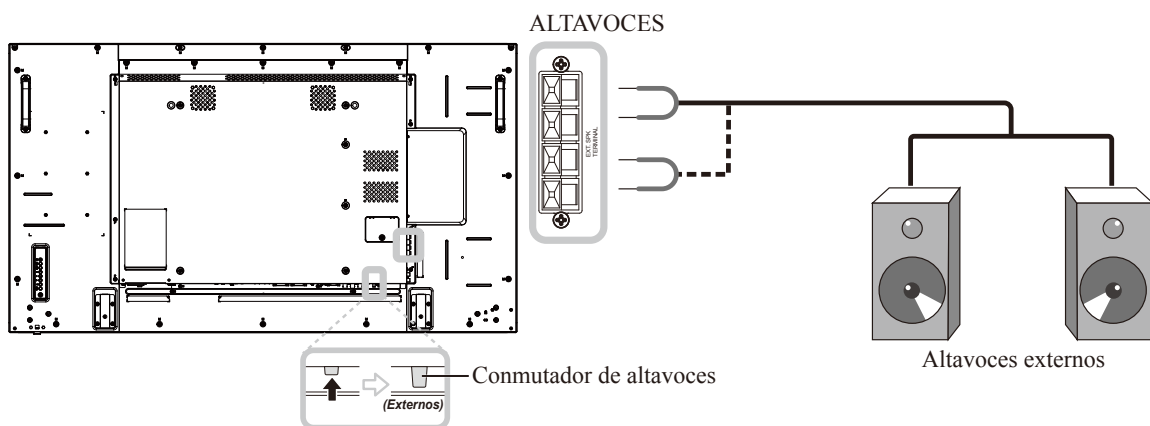

# CONEXIONES

## 2.4.2 Conectar un dispositivo de audio externo

Enchufe un extremo de un cable de audio al conector SALIDA DE AUDIO de la pantalla LCD y el otro extremo de un cable de audio al conector ENTRADA DE AUDIO del dispositivo de audio.

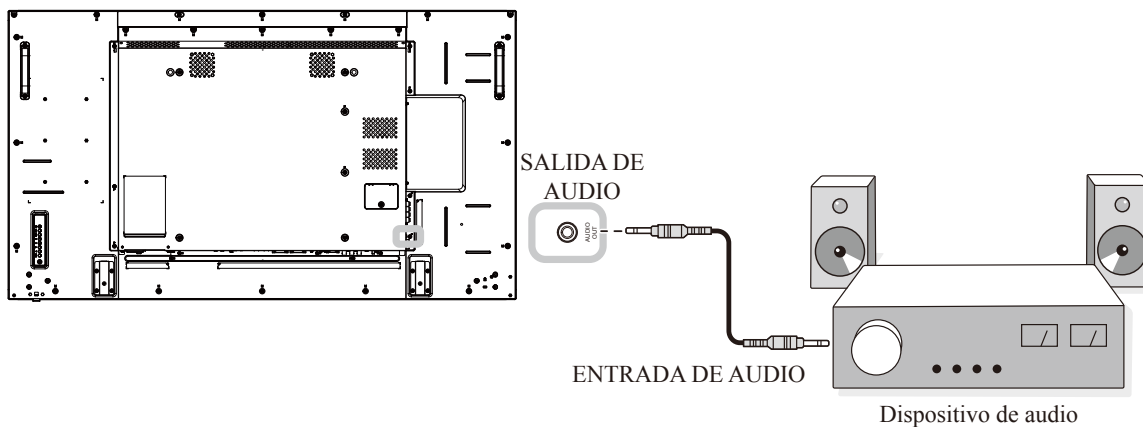



# CONEXIONES

## 2.5 Conectar varias pantallas en una configuración en cadena

Puede interconectar varias pantallas para crear una configuración en cadena para aplicaciones como un mural de vídeo.

### Precaución:

Para evitar una tensión innecesaria en el bisel, es muy recomendable mantener un espacio mínimo de 0,5 mm por el que una tarjeta de visita se pueda deslizar entre todas las pantallas en todos los lados.

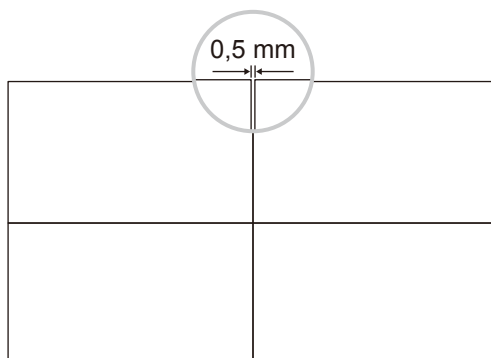

### 2.5.1 Conexión de control de visualización

Inserte el conector SALIDA RS232C de la PANTALLA 1 en el conector ENTRADA RS232 de la PANTALLA 2.

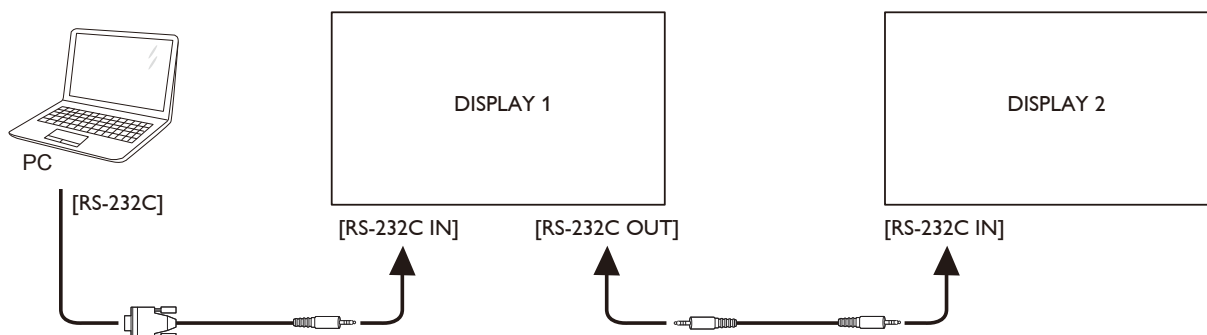

### 2.5.2 Conexión de vídeo digital

Inserte el conector SALIDA DVI de PANTALLA 1 en el conector ENTRADA DVI de PANTALLA 2.

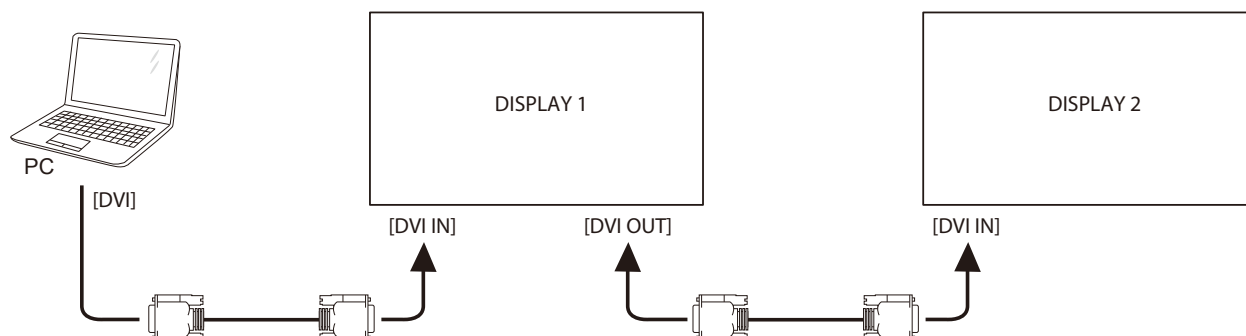

# CONEXIONES

Inserte el conector SALIDA DisplayPort de PANTALLA 1 en el conector ENTRADA DisplayPort de PANTALLA 2.

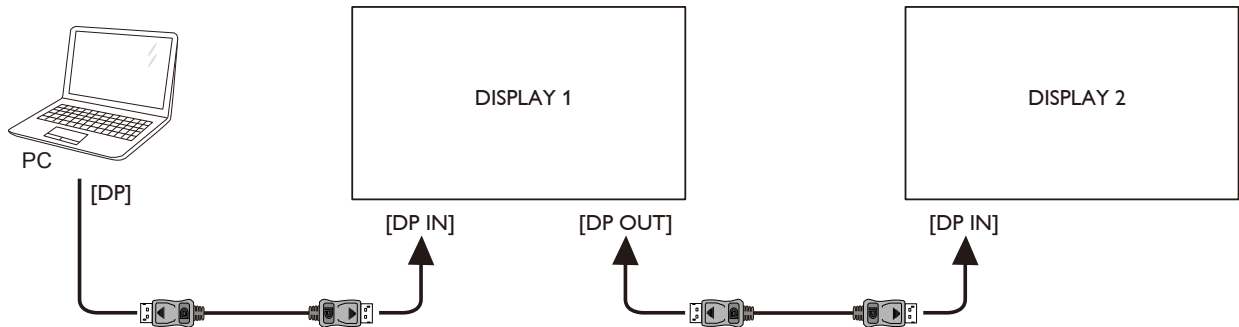

## Nota:

- ◆ Antes de seleccionar la versión DisplayPort 1.1a (DP 1.1a), asegúrese de que la configuración **Mosaico > Habilitar** está establecida en **Desact.**
- ◆ Cuando utilice DP 1.1a, cada pantalla clonará el mismo contenido que la fuente.
- ◆ DP 1.2 admite MST hasta 4 pantallas.

Inserte el conector SALIDA DVI de PANTALLA 1 en el conector ENTRADA DVI de PANTALLA 2.

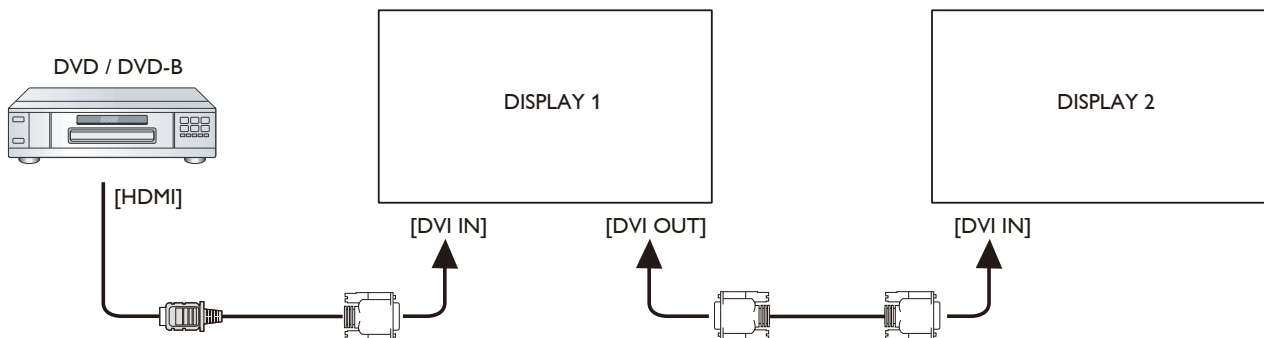

Inserte el conector SALIDA DVI de PANTALLA 1 en el conector ENTRADA DVI de PANTALLA 2.

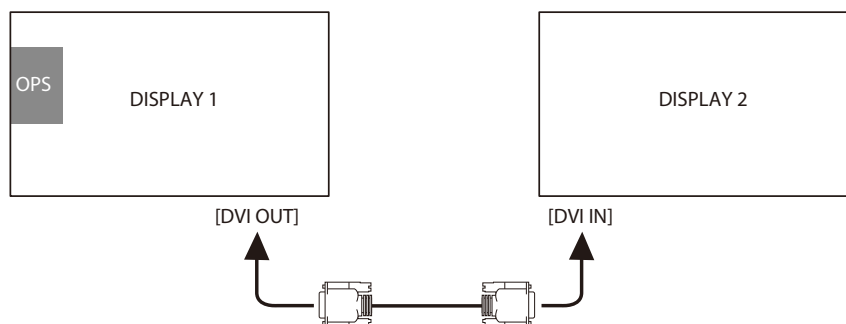

# CONEXIONES

## 2.5.3 Conexión de vídeo analógico

Inserte el conector SALIDA DVI de PANTALLA 1 en el conector ENTRADA VGA de PANTALLA 2.

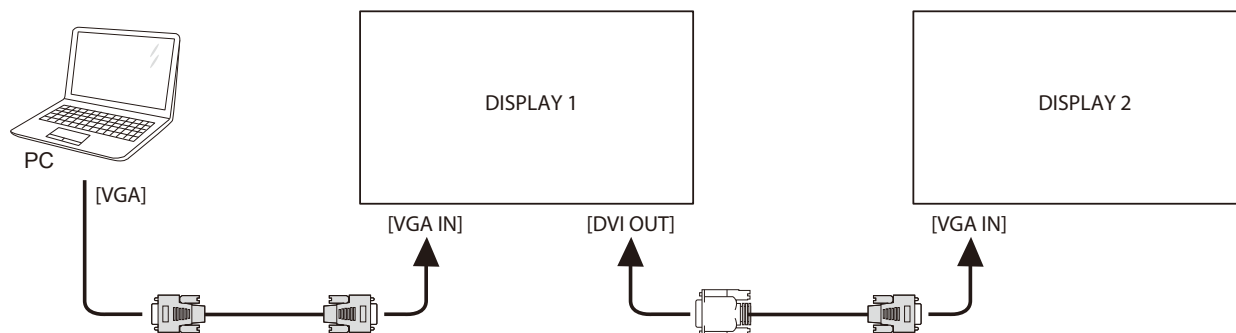

## 2.6 Conexión IR

Enchufe el cable del sensor de infrarrojos al conector ENTRADA DE INFRARROJOS de la pantalla LCD.

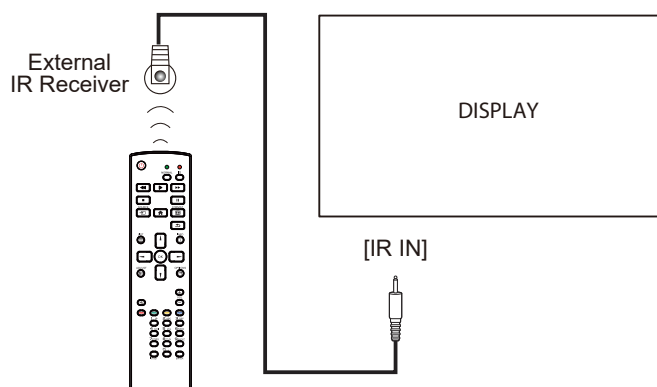

### Nota:

- ◆ El sensor del mando a distancia de esta pantalla dejará de funcionar si se enchufa el conector [ENTRADA IR].

# CONEXIONES

## 2.7 Conexión Paso a través IR

Inserte un extremo de un alargador IR en el conector SALIDA IR de la pantalla LCD y el otro extremo de un alargador IR al conector ENTRADA IR del reproductor de vídeo (DVD/DVD-B).

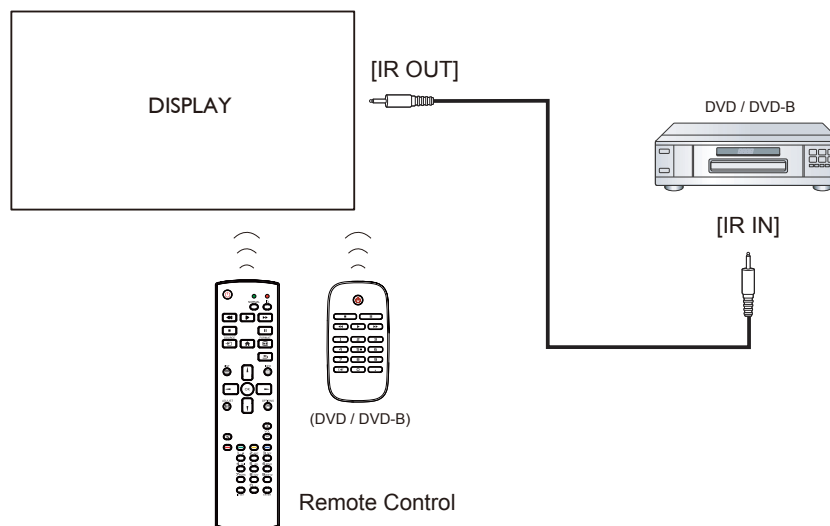





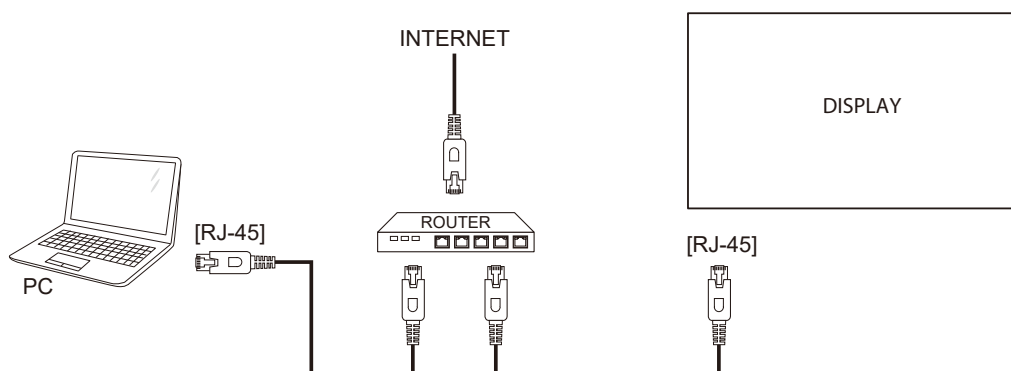

## 2.8 Conectarse a una red cableada

Si conecta esta pantalla LCD a una red doméstica, puede reproducir fotografías, música y vídeos desde su PC.



**Para configurar la red:**

- 1 Encienda el enrutador y active su configuración DHCP.
- 2 Conecte el enrutador a la pantalla LCD con un cable Ethernet.
- 3 Presione el botón  para mostrar el menú OSD.
- 4 Presione el botón  o  para seleccionar **Configuración de red**. Presione el botón **OK** para entrar en su submenú.
- 5 Presione el botón  o  para seleccionar **Configuración de red**. Presione **OK** para entrar en su submenú.
- 6 Presione el botón  o  para seleccionar **DHCP y dirección IP automática**. Presione el botón **OK** para confirmar la operación.

**Nota:**



- ◆ Realice la conexión con un cable Ethernet CAT-5 apantallado para cumplir la directiva EMC.
- ◆ Para configurar manualmente los parámetros de la red, establezca la opción **Configuración de red** en **Dirección IP estática**.

# CAPÍTULO 3: UTILIZAR LA PANTALLA LCD

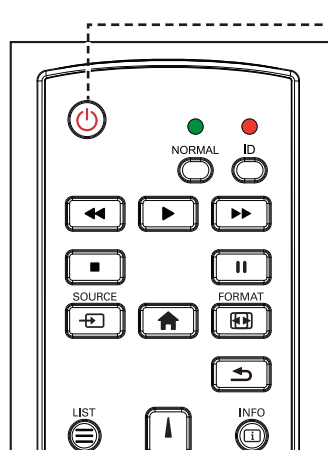
## 3.1 Encender la alimentación



Botón **ALIMENTACIÓN**

- 1 Enchufe el cable de alimentación a una toma de corriente eléctrica o a una fuente de alimentación.
- 2 Presione el botón  para encender la pantalla LCD.  
Cuando la pantalla LCD se encienda, presione el botón  para apagarla.



### Nota:

- ◆ La pantalla LCD seguirá consumiendo energía mientras el cable de alimentación esté conectado a la toma de corriente eléctrica. Desconecte el cable de alimentación para interrumpir la corriente por completo.

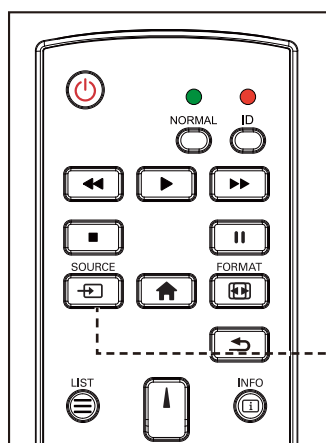
## 3.2 Seleccionar la señal de fuente de entrada



Botón **FUENTE**

- 1 Presione el botón .
- 2 Presione el botón  o  para elegir un dispositivo y, a continuación, presione el botón OK.

### Nota:

- ◆ Después de presionar el botón , se mostrará un menú con fuentes de entrada disponibles en la pantalla.

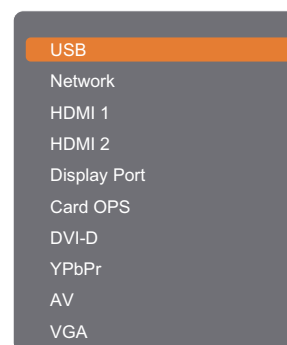

- ◆ Si la señal de fuente de entrada seleccionada no se conecta a la pantalla LCD o está desactivada, se muestra un mensaje en la pantalla que indica que no hay señal.

 No signal

# UTILIZAR LA PANTALLA LCD

## 3.3 Ajustar el volumen

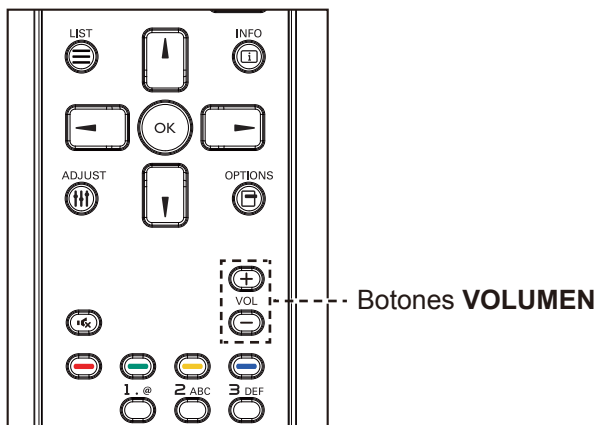

Presione los botones — o + para ajustar el volumen.

### Nota:

- ◆ Después de presionar el botón — o +, el icono de volumen se mostrará en la pantalla automáticamente.



- ◆ Presione el botón  para desactivar el audio.

## 3.4 Cambiar el formato de la imagen

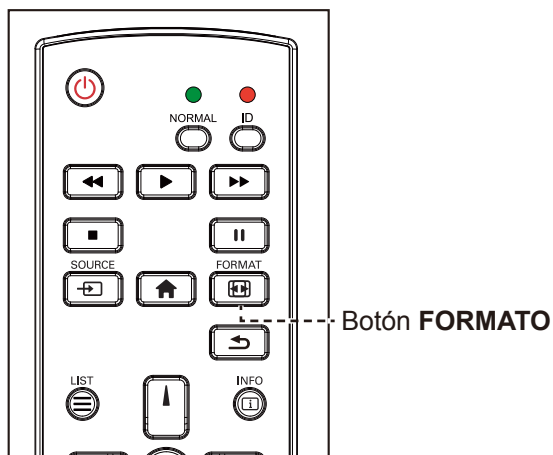

- 1 Presione el botón .

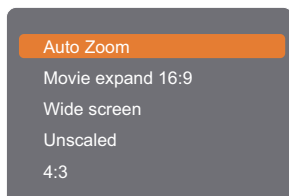

- 2 Presione el botón ▲ o ▼ para elegir un formato de imagen y, a continuación, presione el botón OK.

### Nota:

Los formatos de imagen disponibles incluyen los siguientes:

- ◆ **Zoom automático:** Permite aumentar la imagen para rellenar la pantalla. Se recomienda para distorsiones de pantalla mínimas pero no para HD o PC.
- ◆ **Ampliar película 16:9:** Permite aplicar la escala 16:9 al formato 4:3. No recomendado para HD o PC.
- ◆ **Pantalla panorámica:** Muestra el contenido del formato de pantalla panorámica sin estirar. No recomendado para HD o PC.
- ◆ **Sin escala:** Proporciona el máximo detalle para PC. Solamente disponible cuando se selecciona el modo PC en el menú Imagen.
- ◆ **4:3:** Muestra el formato 4:3 clásico.

# UTILIZAR LA PANTALLA LCD

## 3.5 Elegir la configuración de imagen preferida

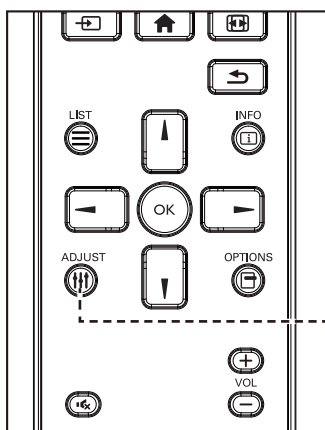

- 1 Cuando la pantalla muestre la fuente de vídeo, presione el botón
- 2 Presione el botón o para elegir **Estilo de imagen** y, a continuación, presione el botón **OK**.
- 3 Presione el botón o para elegir una opción y, a continuación, presione el botón **OK**.

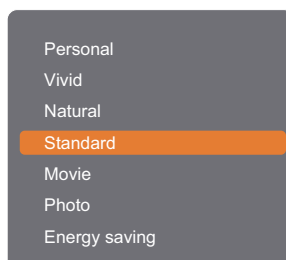

### Nota:

Los estilos de imagen disponibles incluyen los siguientes:

- ◆ **Personal:** Permite aplicar su configuración de imagen personalizada.
- ◆ **Intenso:** Configuración rica y dinámica, ideal durante el día.
- ◆ **Natural:** Configuración de imagen natural.
- ◆ **Estándar:** Configuración predeterminada válida para la mayoría de entornos y tipos de vídeo.
- ◆ **Película:** Configuración ideal para películas.
- ◆ **Foto:** Configuración ideal para fotografías.
- ◆ **Ahorro de energía:** Configuración que conserva la máxima energía.

## 3.6 Elegir la configuración de sonido preferida

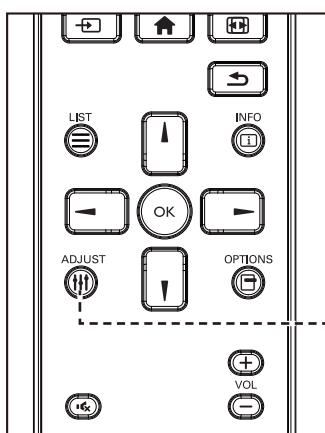

- 1 Cuando la pantalla muestre la fuente de vídeo, presione el botón
- 2 Presione el botón o para elegir **Estilo de sonido** y, a continuación, presione el botón **OK**.
- 3 Presione el botón o para elegir una opción y, a continuación, presione el botón **OK**.



### Nota:

Los parámetros de sonido disponibles son los siguientes:

- ◆ **Personal:** Permite aplicar su configuración de sonido personalizada.
- ◆ **Original:** Configuración válida para la mayoría de entornos y tipos de audio.
- ◆ **Película:** Configuración ideal para películas.
- ◆ **Música:** Configuración ideal para escuchar música.
- ◆ **Juego:** Configuración ideal para juegos.
- ◆ **Noticias:** Configuración ideal para audio hablado, como por ejemplo noticias.

# UTILIZAR LA PANTALLA LCD

## 3.7 Reproducir archivos multimedia a través de la red de área local

Para reproducir archivos través de una red de área local, necesitará:

- Una red doméstica cableada, conectada con un enrutador uPnP (Universal Plug and Play).
- Opcional: Un cable LAN con el que se conecte la pantalla la red doméstica.
- Un servidor multimedia ejecutándose en su PC.
- La configuración apropiada en el firewall de su PC para poder ejecutar el servidor multimedia.

### 3.7.1 Configurar la red

- 1 Conecte la pantalla y su PC a la misma red doméstica. Consulte la ilustración siguiente para conectar la pantalla a una red.
- 2 Encienda su PC y el enrutador.
  - Configuración de una sola pantalla:

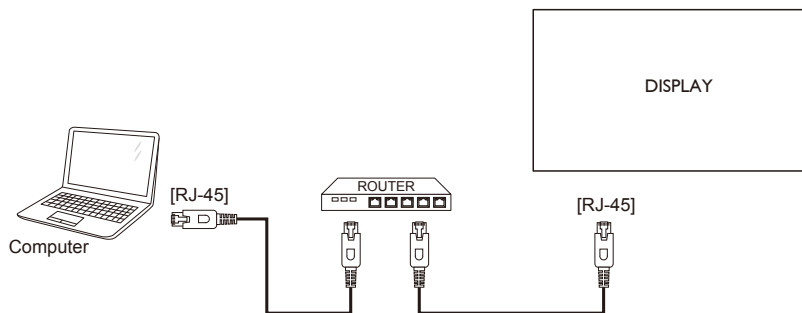

- Configuración de varias pantallas:

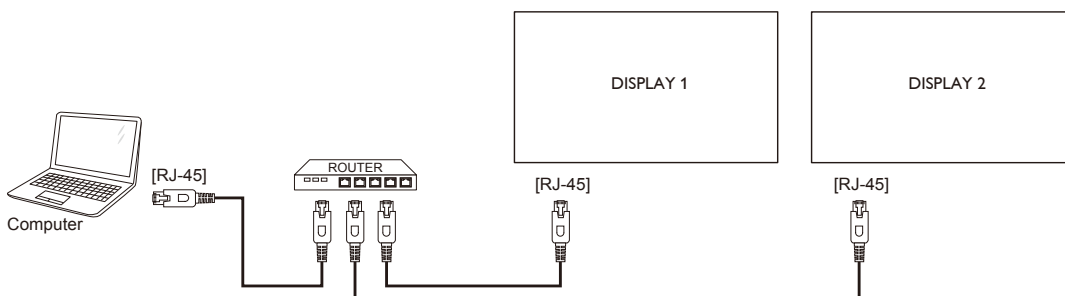



# UTILIZAR LA PANTALLA LCD

## Configurar el uso compartido multimedia

- 1 Instale un servidor multimedia en su PC para compartir archivos multimedia. Estos son algunos de los archivos multimedia:
  - Para PC: Reproductor de Windows Media 11 (o superior) o TVersity
  - Para Mac: Twonky
- 2 Active el uso compartido multimedia en su PC mediante el servidor multimedia. Para obtener más información sobre cómo configurar el servidor multimedia, consulte el sitio Web del servidor multimedia.



## 3.7.2 Cómo utilizar DLNA-DMP

- 1 Conecte la pantalla y su PC al mismo enrutador a través de RJ-45.
- 2 Ejecute el reproductor Windows Media. Establecer el control de streaming como uso compartido público.

## Reproducir archivos desde la pantalla

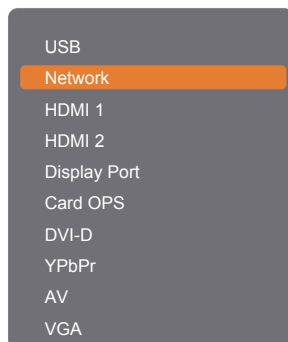
- 1 Presione el botón , elija Red y presione el botón OK.



- 2 Ahora puede ver en la pantalla todos los equipos conectados al mismo enrutador. Seleccione el correcto.
- 3 Presione el botón  o  para elegir el directorio y los archivos para reproducir.
- 4 Puede conectar hasta 4 pantallas al mismo equipo y reproducir la misma secuencia de vídeo.

Para mayor seguridad y un ancho de banda suficiente, le recomendamos utilizar la función DLNA-DMP a través de la red cableada.

# UTILIZAR LA PANTALLA LCD

## 3.7.3 Cómo utilizar DLNA-DMR desde su PC

- 1 Presione el botón . A continuación, elija **Configuración de red** y presione el botón **OK**.

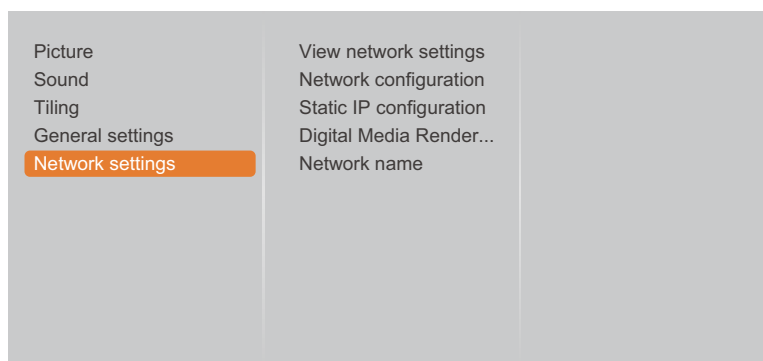

- 2 Establezca la opción **Modelizador multimedia digital - DMR** en **Activado**.

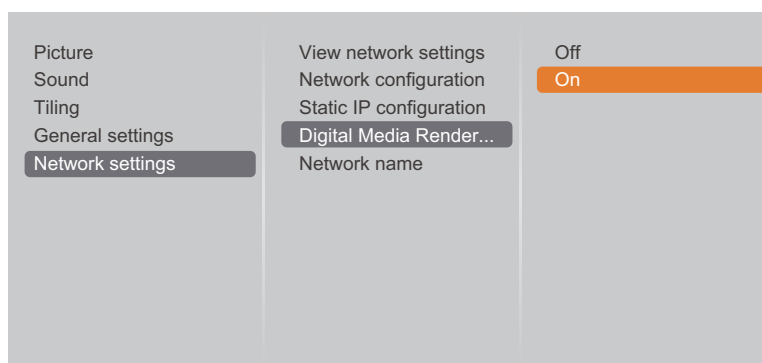



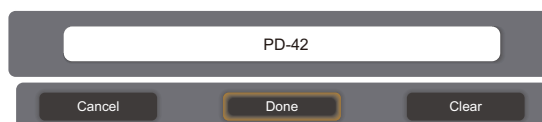
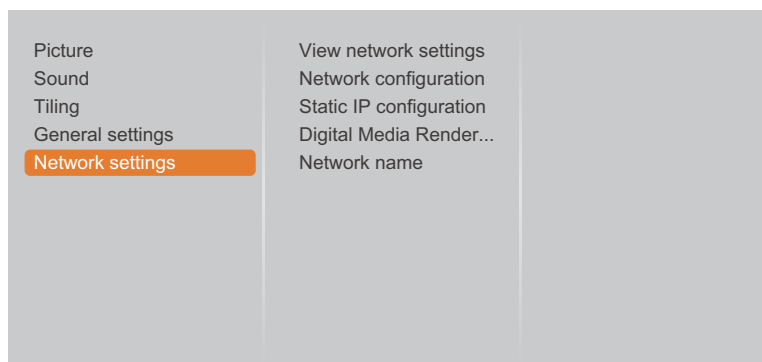



- 3 Establezca el nombre de la pantalla.



- 4 Presione el botón , elija **Red** y presione el botón **OK**.
- 5 En su PC, vaya a **Centro de redes y recursos compartidos**, haga clic en **Elegir grupo en el hogar y opciones de uso compartido**.
- 6 Compruebe los formatos multimedia. A continuación, haga clic en **Elegir opciones de streaming multimedia...**
- 7 Vaya a **Configuración de uso compartido avanzada** y active **Activar detección de red**.
- 8 Ahora, vaya al directorio del archivo multimedia. Elija el archivo multimedia haciendo clic con el botón secundario. En el submenú **Reproducir en**, puede encontrar todas las pantallas conectadas a la red. Elija la pantalla y haga clic en el archivo multimedia para reproducir.

# UTILIZAR LA PANTALLA LCD

## Reproducir archivos

- 1 Presione el botón . A continuación, elija **Red** y presione el botón **OK**.
- 2 Seleccione un archivo en el explorador de contenido y, a continuación, presione el botón **OK** para iniciar la reproducción.
- 3 Presione los botones **REPRODUCIR** (, , , , ) del mando a distancia para controlar la reproducción multimedia.

## Sugerencias:

- Elija la barra superior para filtrar los archivos por tipo.
- Seleccione **Ordenar** para organizar los archivos por nombre de álbum, artista u otros campos.
- Para borrar la lista de servidores multimedia sin conexión, presione el botón . A continuación, elija **Borrar servidores sin conexión** y presione el botón **OK**.

## 3.8 Reproducir archivos multimedia desde un dispositivo USB

- 1 Enchufe el dispositivo USB en el conector USB (F/W) de la pantalla LCD.

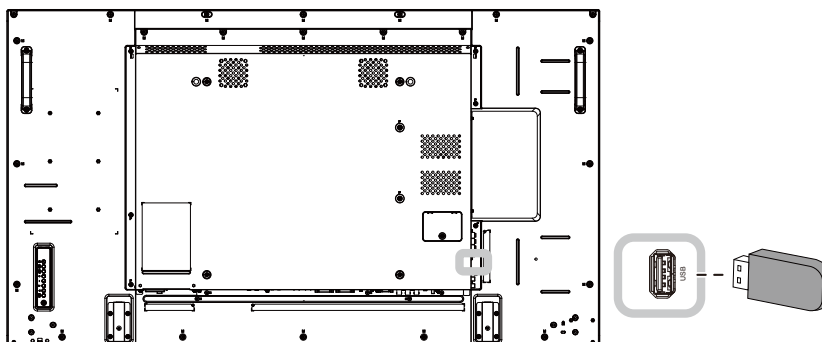

- 2 Presione el botón . A continuación, elija **USB** y presione el botón **OK**.

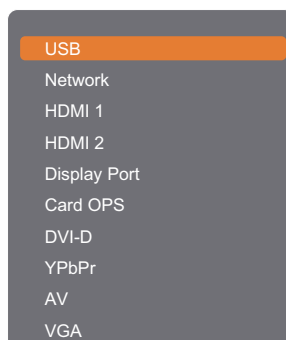

# UTILIZAR LA PANTALLA LCD

- 3 Presione el botón OK para entrar en el modo USB.

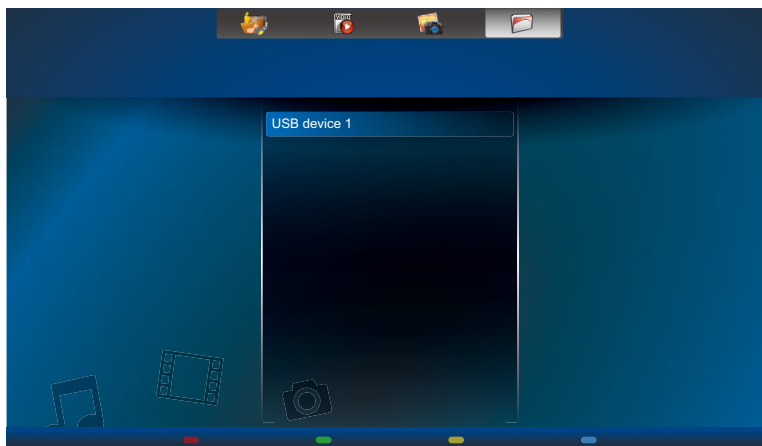

- 4 De forma predeterminada, muestra los archivos en la vista de carpeta.

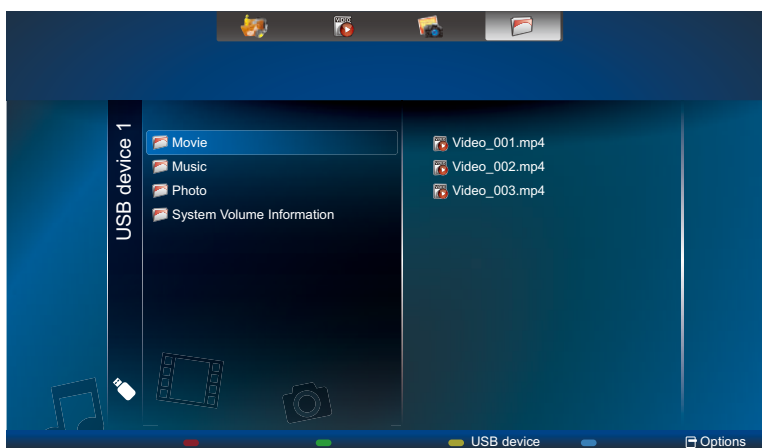

Presione el botón ▲ para subir el nivel superior en la pantalla. A continuación, presione el botón ◀ o ▶ para seleccionar el tipo de archivo que desee: 🎵 Música, 🎬 Película y 📷 Foto.

- 5 Presione el botón OK para entrar en su lista de reproducción.
- 5 Elija el archivo que desee. Presione el botón OK para iniciar la reproducción.
- 6 Siga las instrucciones de la pantalla para controlar la opción de reproducción.
- 7 Presione los botones **REPRODUCIR** (◀◀, ▶, ▶▶, ■, ||) del mando a distancia para controlar la reproducción multimedia.

# UTILIZAR LA PANTALLA LCD

## 3.9 Opciones de reproducción









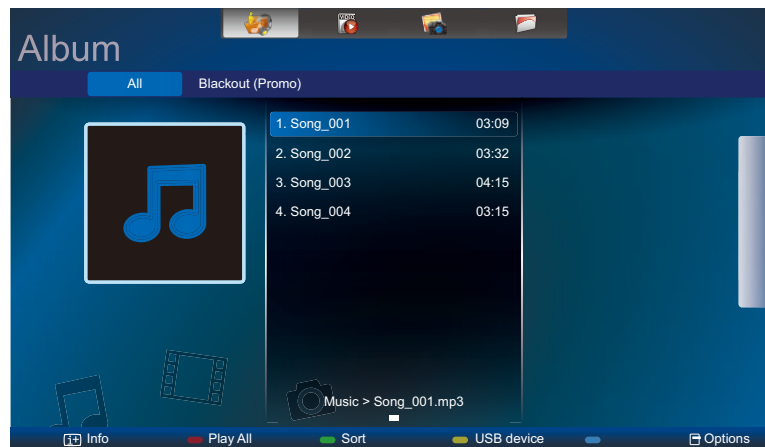

### 3.9.1 Reproducir archivos de música

- 1 Seleccione  **Música** en la barra superior.







- 2 Elija una pista de música y presione, el botón OK.





- Para reproducir todas las pistas de una carpeta, elija un archivo de música. A continuación, presione el botón  para **Reproducir todo**.
- Para ver el dispositivo USB, presione el botón .
- Para saltar a la pista siguiente o anterior, presione el botón  o .
- Para pausar la pista, presione el botón OK o . Presione el botón OK o  de nuevo para reanudar la reproducción.
- Para saltar hacia atrás o hacia adelante 10 segundos, presione el botón  o .
- Para buscar hacia atrás o hacia adelante, presione el botón  o . Presiónelo repetidamente para cambiar entre las diferentes velocidades.
- Para detener la música, presione el botón .

### Opciones de música

Mientras reproduce música, presione el botón  y, a continuación, presione el botón , ,  o  para seleccionar una opción. A continuación, presione el botón OK para seleccionar una opción:

- **Mezclar:** Habilite o deshabilite la reproducción aleatoria de pistas.
- **Repetir:** Elija **Repetir** para reproducir una pista o un álbum continuamente, o elija **Reproducir una vez** para reproducir una pista una vez.

### Nota:

- ♦ Para ver información acerca de una canción (por ejemplo, título, artista o duración), elija dicha canción y, a continuación, presione el botón . Para ocultar la información, presione el botón  de nuevo.

# UTILIZAR LA PANTALLA LCD







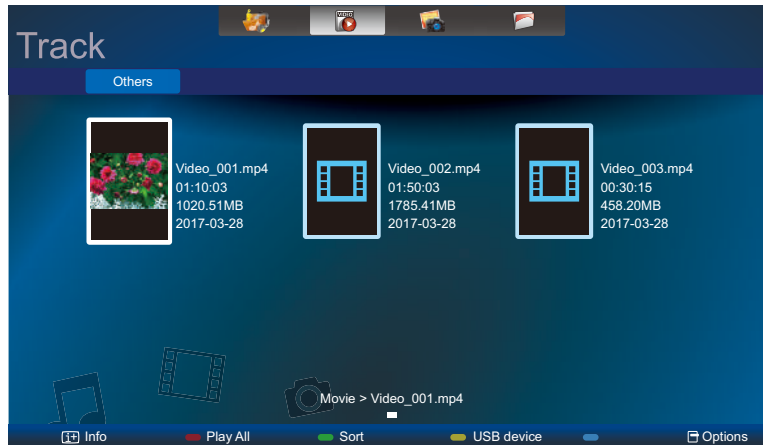

## 3.9.2 Reproducir archivos de película

- 1 Seleccione  **Película** en la barra superior.







- 2 Elija un vídeo y presione, el botón OK.



- Para reproducir todos los vídeos en una carpeta, elija un archivo de vídeo. A continuación, presione el botón  para **Reproducir todo**.
- Para ver el dispositivo USB, presione el botón .
- Para pausar el vídeo, presione el botón OK o . Presione el botón OK o  de nuevo para reanudar la reproducción.
- Para saltar hacia atrás o hacia adelante 10 segundos, presione el botón  o .
- Para buscar hacia atrás o hacia adelante, presione el botón  o . Presiónelo repetidamente para cambiar entre las diferentes velocidades.
- Para detener el vídeo, presione el botón .

### Opciones de película

Mientras reproduce vídeo, presione el botón  y, a continuación, use , ,  o  para seleccionar una opción. A continuación, presione el botón OK para seleccionar una opción:

- **Subtítulos:** Elija la configuración de subtítulos disponible.
- **Mezclar:** Habilite o deshabilite la reproducción aleatoria de archivos de vídeo.
- **Repetir:** Elija **Repetir** para reproducir el archivo de vídeo repetidamente o **Reproducir una vez** para reproducir el archivo de vídeo una vez.

# UTILIZAR LA PANTALLA LCD

## 3.9.3 Reproducir archivos de fotografía

- 1 Seleccione  **Foto** en la barra superior.





- 2 Elija una miniatura de fotografía y, a continuación, presione el botón **OK**.



### Iniciar una presentación de diapositivas

Si hay varias fotos en una carpeta, elija una de ellas. A continuación, presione el botón  para seleccionar **Reproducir todo**.

- Para saltar a la fotografía anterior o siguiente, presione el botón  o , y, a continuación, presione **OK**.
- Para detener la presentación de diapositivas, presione el botón .



### Opciones de presentación de diapositivas

Mientras reproduce una presentación de diapositivas, presione el botón  y, a continuación, presione el botón **OK** para seleccionar una opción:

- **Mezclar:** Habilite o deshabilite la visualización aleatoria de imágenes en la presentación de diapositivas.
- **Repetir:** Elija **Repetir** para ver una presentación de diapositivas repetidamente o **Reproducir una vez** para verla una sola vez.
- **Duración de la presentación de diapositivas:** Elija el tiempo de reproducción para cada fotografía de la presentación de diapositivas.
- **Transiciones entre diapositivas:** Elija la transición de una fotografía a la siguiente.

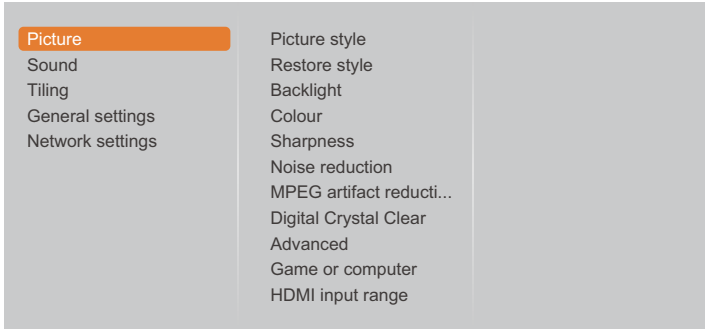

# CAPÍTULO 4: MENÚS EN PANTALLA

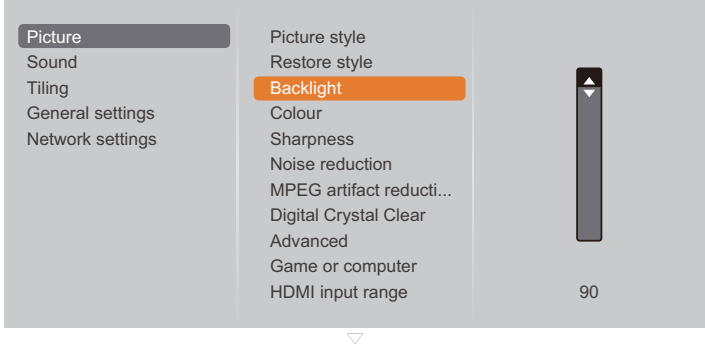
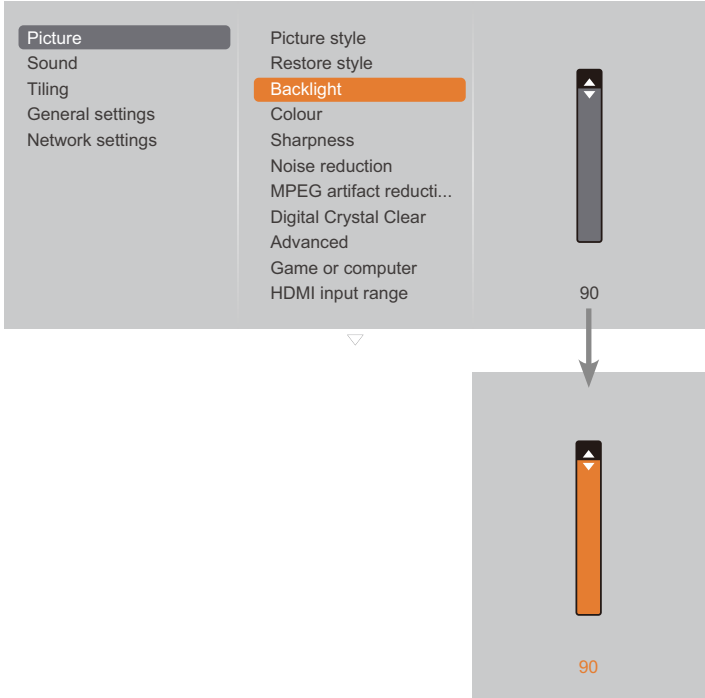
## 4.1 Utilizar el menú OSD

#	Navegación mediante menús	Uso	
		Panel de control	Mando a distancia
1	<p>Mostrar la pantalla de menús principal.</p> 	<p>Presione el botón <b>MENÚ</b>.</p>	<p>Presione el botón .</p>
2	<p>Permite entrar en el submenú.</p>  <p>El elemento resaltado (naranja) indica el submenú activo.</p>	<p>1 Presione el botón <b>▲</b> o <b>▼</b> para seleccionar el elemento de menú.</p> <p>2 Presione el botón <b>ENTRADA</b> para entrar en el submenú.</p>	<p>1 Presione el botón <b>↓</b> o <b>↑</b> para seleccionar el elemento de menú.</p> <p>2 Presione el botón <b>OK</b> o <b>▶</b> para entrar en el submenú.</p>
3	<p>Ajustar la configuración.</p> <p>El elemento resaltado indica el submenú activo.</p> <p>Por ejemplo:</p> 	<p>1 Presione el botón <b>▲</b> o <b>▼</b> para ajustar el valor del elemento de menú.</p> <p>2 Presione el botón <b>ENTRADA</b> para confirmar.</p>	<p>1 Presione el botón <b>↓</b> o <b>↑</b> para ajustar el valor del elemento de menú.</p> <p>2 Presione el botón <b>OK</b> para confirmar la selección.</p>



# MENÚS EN PANTALLA

#	Navegación mediante menús	Uso	
		Panel de control	Mando a distancia
4	Salir del submenú.	Presione el botón — para regresar al menú anterior.	Presione el botón  o  para volver al menú anterior.
5	Cerrar la ventana OSD.	Presione de nuevo el botón <b>MENÚ</b> .	Presione de nuevo el botón  .

Cuando la configuración se modifica, todos los cambios se guardan cuando el usuario realiza las siguientes acciones:

- Continúa con otro menú.
- Sale del menú OSD.
- Espera a que el menú OSD desaparezca.

## Nota:

- ♦ la disponibilidad de algunos elementos de menú depende de la señal de la fuente de entrada.

# MENÚS EN PANTALLA

## 4.2 Árbol de menús OSD

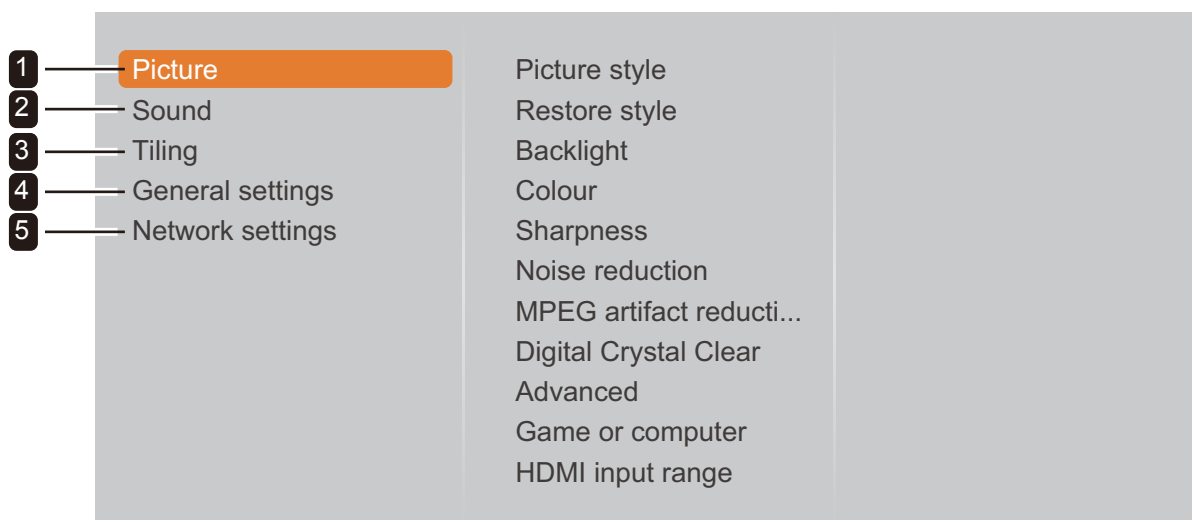

Menú principal	Submenú	Observaciones
1. Imagen	<ul style="list-style-type: none"> <li>• Estilo de imagen</li> <li>• Restaurar estilo</li> <li>• Luz de fondo</li> <li>• Color</li> <li>• Nitidez</li> <li>• Reducción de ruido</li> <li>• Reducción de artefactos MPEG</li> <li>• Digital Crystal Clear</li> <li>• Avanzado</li> <li>• Juego u ordenador</li> <li>• Rango de entrada HDMI</li> <li>• Formato y bordes</li> <li>• Resolución de entrada (solo para entrada VGA)</li> </ul>	Consulte la página 48.
2. Sonido	<ul style="list-style-type: none"> <li>• Estilo de sonido</li> <li>• Restaurar estilo</li> <li>• Graves</li> <li>• Agudos</li> <li>• Balance</li> <li>• Modo Envolvente</li> <li>• Salida de audio</li> <li>• Avanzado</li> </ul>	Consulte la página 52.
3. Mosaico	<ul style="list-style-type: none"> <li>• Activado</li> <li>• Monitores H</li> <li>• Monitores V</li> <li>• Posición</li> <li>• Comp. de marcos</li> </ul>	Consulte la página 53.

# MENÚS EN PANTALLA

Menú principal	Submenú	Observaciones
4. Ajustes generales	<ul style="list-style-type: none"><li>• Idioma de menú</li><li>• Identificador del monitor</li><li>• Búsqueda automática</li><li>• Reloj</li><li>• Programación</li><li>• Temporizador de apagado automático</li><li>• EasyLink</li><li>• Ajuste automático (solo para la entrada VGA).</li><li>• Bloqueo local KB</li><li>• Bloqueo CR</li><li>• ANTIQUEMADO</li><li>• Energía inteligente</li><li>• Reactivación por LAN</li><li>• Estado de encendido</li><li>• LED</li><li>• Retardo de encendido</li><li>• Logotipo</li><li>• APM</li><li>• OSD de información</li><li>• Ver. DisplayPort</li><li>• Ventilador de refrigeración</li><li>• Puerto de control de red</li><li>• Configuración de fábrica</li></ul>	Consulte la página 55.
5. Configuración de Red	<ul style="list-style-type: none"><li>• Ver configuración de red</li><li>• Configuración de red</li><li>• Configuración de dirección IP estática</li><li>• Modelizador multimedia digital - DMR</li><li>• Nombre de la red</li></ul>	Consulte la página 63.

## Nota:

- ♦ la disponibilidad de algunos elementos de menú depende de la señal de la fuente de entrada.

# CAPÍTULO 5: AJUSTAR LA PANTALLA LCD



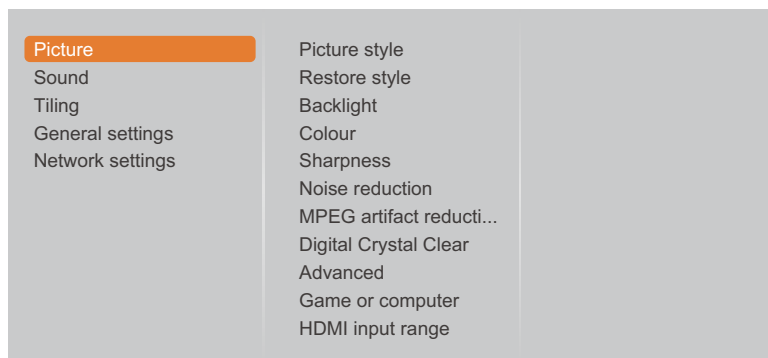



## 5.1 Configuración de la imagen



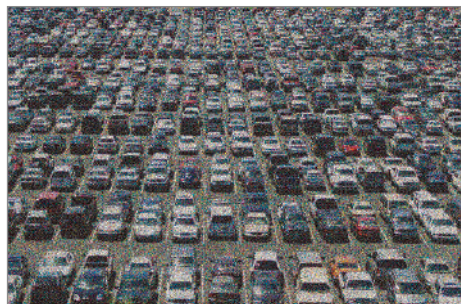





- 1 Presione el botón **MENÚ** del panel de control o el botón **↑** del mando a distancia para mostrar la ventana del menú OSD.
- 2 Seleccione **Imagen** y, a continuación, presione el botón **ENTRADA** del panel de control o el botón **OK** del mando a distancia.
- 3 Presione el botón **▲/▼** del panel de control o el botón **↕** del mando a distancia para seleccionar una opción.

Elemento	Función	Uso	Valores
Estilo de imagen	Elija una configuración de imagen predefinida.	Presione el botón <b>▲/▼</b> del panel de control o el botón <b>↕</b> del mando a distancia para seleccionar la configuración.	Personal Intenso Natural Estándar Película Foto Ahorro de energía
Restaurar estilo	Permite restaurar la última configuración de imagen predefinida seleccionada.	Presione el botón <b>+/-</b> del panel de control o el botón <b>←/→</b> del mando a distancia para seleccionar la configuración.	Sí No
Luz de fondo	Permite ajustar el brillo de la retroiluminación de esta pantalla.	Presione el botón <b>▲/▼</b> del panel de control o el botón <b>↕</b> del mando a distancia para ajustar el valor.	0 a 100
Color	Permite ajustar la saturación del color de la imagen.	Presione el botón <b>▲/▼</b> del panel de control o el botón <b>↕</b> del mando a distancia para ajustar el valor.	0 a 100
Nitidez	Permite ajustar la claridad y el enfoque de la imagen de la pantalla.	Presione el botón <b>▲/▼</b> del panel de control o el botón <b>↕</b> del mando a distancia para ajustar el valor.	0 a 20



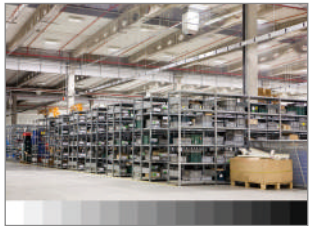
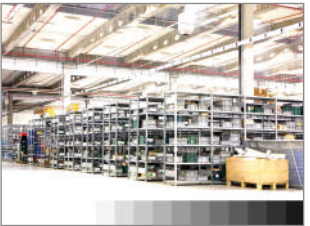
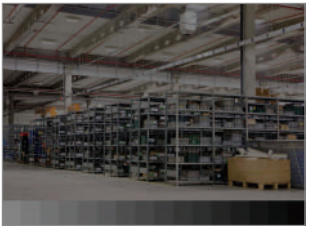

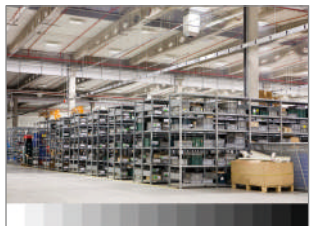
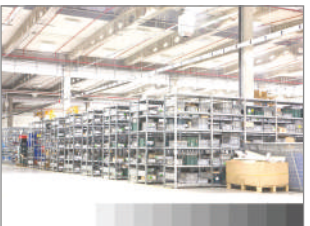
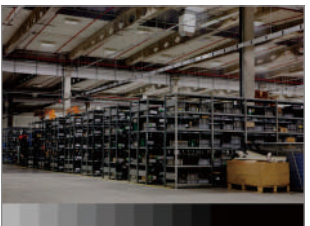
# AJUSTAR LA PANTALLA LCD

Elemento	Función	Uso	Valores
Reducción de ruido	Permite ajustar la reducción de ruido para ayudar a eliminar el ruido de las imágenes. Esta función contribuye a generar imágenes más claras y nítidas.	Presione el botón ▲/▼ del panel de control o el botón  del mando a distancia para seleccionar la configuración.	Desactivado Mínimo Medio Máximo
	<p style="text-align: center;"><b>Reducción de ruido desactivada</b></p> 	<p style="text-align: center;"><b>Reducción de ruido activada</b></p> 	
Reducción de artefactos MPEG	Permite suavizar las transiciones y la nebulosidad de la imagen digital.	Presione el botón ▲/▼ del panel de control o el botón  del mando a distancia para seleccionar la configuración.	Desactivado Activado
Digital Crystal Clear	Permite ajustar de forma precisa cada píxel para que coincida con los píxeles adyacentes y generar una imagen brillante y de alta definición.		
	<ul style="list-style-type: none"> <li>• <b>Nitidez avanzada:</b> Permite habilitar una nitidez excelente, especialmente en líneas y contornos de la imagen.</li> </ul>	Presione el botón ▲/▼ del panel de control o el botón  del mando a distancia para seleccionar la configuración.	Desactivado Activado
	<ul style="list-style-type: none"> <li>• <b>Contraste dinámico:</b> Permite habilitar una nitidez excelente, especialmente en líneas y contornos de la imagen.</li> </ul>	Presione el botón ▲/▼ del panel de control o el botón  del mando a distancia para seleccionar la configuración.	Desactivado Mínimo Medio Máximo
Avanzado	<ul style="list-style-type: none"> <li>• <b>Realce de color:</b> Permite mejorar dinámicamente la intensidad y los detalles de los colores.</li> </ul>	Presione el botón ▲/▼ del panel de control o el botón  del mando a distancia para seleccionar la configuración.	Desactivado Mínimo Medio Máximo
	Permite acceder a la configuración avanzada, como gamma, temp. de color, contraste de vídeo, brillo y matiz.		
	<ul style="list-style-type: none"> <li>• <b>Gamma:</b> Permite ajustar la configuración no lineal para la luminancia y el contraste de la imagen.</li> </ul>	Presione el botón ▲/▼ del panel de control o el botón  del mando a distancia para ajustar el valor.	0 a 4

# AJUSTAR LA PANTALLA LCD

Elemento	Función	Uso	Valores
Avanzado (continuación)	<ul style="list-style-type: none"> <li>• <b>Temp. de color:</b> Permite cambiar el balance de color.                             <ul style="list-style-type: none"> <li>- <u>Frío</u>: Aplica un matiz azulado para proporcionar colores más fríos.</li> <li>- <u>Normal</u>: Normalmente se utiliza para condiciones de luz normal.</li> <li>- <u>Cálido</u>: Aplica un matiz rojizo para proporcionar colores más cálidos.</li> <li>- <u>Personalizado</u>: Cuando se selecciona, el usuario puede ajustar manualmente los valores Fría, Normal y Cálida en el menú Matiz personalizado.</li> </ul> </li> </ul>	Presione el botón ▲/▼ del panel de control o el botón  del mando a distancia para seleccionar la configuración.	Fría Normal Cálida Personalizar
	<ul style="list-style-type: none"> <li>• <b>Matiz personalizado:</b> Permite personalizar la configuración de equilibrio de color. Solo disponible si el parámetro <b>Temp. de color</b> está establecido en <b>Personalizado</b>.</li> </ul>	Presione el botón ▲/▼ del panel de control o el botón  del mando a distancia para ajustar el valor.	0 a 255
	<ul style="list-style-type: none"> <li>• <b>Contraste de vídeo:</b> Permite ajustar el nivel de negro y de blanco de vídeo.</li> </ul>	Presione el botón ▲/▼ del panel de control o el botón  del mando a distancia para ajustar el valor.	0 a 100
	<div style="display: flex; justify-content: space-around;"> <div style="text-align: center;"> <p><i>Valor original</i></p>  </div> <div style="text-align: center;"> <p><i>Valor alto</i></p>  </div> <div style="text-align: center;"> <p><i>Valor bajo</i></p>  </div> </div>		
<ul style="list-style-type: none"> <li>• <b>Brillo:</b> Permite ajustar la luminancia de la imagen de la pantalla.</li> </ul>	Presione el botón ▲/▼ del panel de control o el botón  del mando a distancia para ajustar el valor.	0 a 100	
<div style="display: flex; justify-content: space-around;"> <div style="text-align: center;"> <p><i>Valor original</i></p>  </div> <div style="text-align: center;"> <p><i>Valor alto</i></p>  </div> <div style="text-align: center;"> <p><i>Valor bajo</i></p>  </div> </div>			
<ul style="list-style-type: none"> <li>• <b>Tinte:</b> Ajusta el balance de color entre rojo y verde.</li> </ul>	Presione el botón ▲/▼ del panel de control o el botón  del mando a distancia para ajustar el valor.	-50 a 50	

# AJUSTAR LA PANTALLA LCD

Elemento	Función	Uso	Valores
Juego u ordenador	<ul style="list-style-type: none"> <li>• <b>Juego:</b> Elija esta opción cuando vea contenido de una consola de juegos conectada.</li> <li>• <b>Equipo:</b> Elija esta opción cuando se conecte un equipo a través de HDMI. Asegúrese de que la opción <b>Formato y bordes &gt; Formato de imagen &gt; Sin escala</b> está seleccionada para ver los máximos detalles.</li> </ul>	Presione el botón ▲/▼ del panel de control o el botón  del mando a distancia para seleccionar la configuración.	Desactivado Juego Ordenador
Rango de entrada HDMI	Elija la configuración para la señal de entrada de vídeo.  <b>Nota:</b> Seleccione <b>Límite</b> cuando muestre la señal que usa 16-235 niveles RGB. De lo contrario, seleccione <b>Límite</b> cuando muestre la señal que usa 0-235 niveles RGB.	Presione el botón ▲/▼ del panel de control o el botón  del mando a distancia para seleccionar la configuración.	Auto Límite Completo
Formato y bordes	<ul style="list-style-type: none"> <li>• <b>Formato de imagen:</b> Elija el formato de imagen dependiendo del contenido mostrado.</li> </ul>	Presione el botón ▲/▼ del panel de control o el botón  del mando a distancia para seleccionar la configuración.	Zoom automático Ampliar película 16:9 Pantalla panorámica Sin escala 4:3
	<ul style="list-style-type: none"> <li>• <b>Desplazamiento de imagen:</b> Permite ajustar la posición de la imagen.</li> </ul>	Presione el botón ▲/▼/+/− del panel de control o el botón  /← del mando a distancia para seleccionar la configuración.	N/A
Resolución de entrada	Elija la resolución de la pantalla.  <b>Nota:</b> Esta opción solamente está disponible cuando la fuente de entrada es VGA.	Presione el botón ▲/▼ del panel de control o el botón  del mando a distancia para seleccionar la configuración.	1366X768@60 1360X768@60 1280X768@60 1024X768@60

# AJUSTAR LA PANTALLA LCD

## 5.2 Configuración del sonido

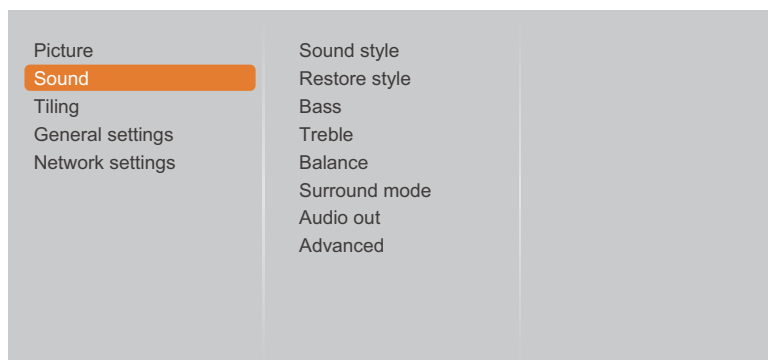

- 1 Presione el botón **MENÚ** del panel de control o el botón **↑** del mando a distancia para mostrar la ventana del menú OSD.
- 2 Seleccione **Sonido** y, a continuación, presione el botón **ENTRADA** del panel de control o el botón **OK** del mando a distancia.
- 3 Presione el botón **▲/▼** del panel de control o el botón **↕** del mando a distancia para seleccionar una opción.

Elemento	Función	Uso	Valores
Estilo de sonido	Elija el estilo de sonido para el contenido de audio.	Presione el botón <b>▲/▼</b> del panel de control o el botón <b>↕</b> del mando a distancia para seleccionar la configuración.	Personal Original Película Música Juego Noticias
Restaurar estilo	Permite restaurar la última configuración de sonido predefinida seleccionada.	Presione el botón <b>+/-</b> del panel de control o el botón <b>←/→</b> del mando a distancia para seleccionar la configuración.	Sí No
Graves	Permite aumentar o reducir los sonidos de tonos más bajos.	Presione el botón <b>▲/▼</b> del panel de control o el botón <b>↕</b> del mando a distancia para ajustar el valor.	-8 a +8
Agudos	Permite aumentar o reducir los sonidos de tonos más altos.	Presione el botón <b>▲/▼</b> del panel de control o el botón <b>↕</b> del mando a distancia para ajustar el valor.	-8 a +8
Balance	Permite realzar el balance de salida de audio izquierdo o derecho.	Presione el botón <b>▲/▼</b> del panel de control o el botón <b>↕</b> del mando a distancia para ajustar el valor.	-8 a +8
Modo Envolvente	Permite mejorar la experiencia de audio.	Presione el botón <b>▲/▼</b> del panel de control o el botón <b>↕</b> del mando a distancia para seleccionar la configuración.	Desactivado Activado
Salida de audio	Permite ajustar el volumen de salida de audio.	Presione el botón <b>▲/▼</b> del panel de control o el botón <b>↕</b> del mando a distancia para ajustar el valor.	0 a 60



# AJUSTAR LA PANTALLA LCD

Elemento	Función	Uso	Valores
Avanzado	<ul style="list-style-type: none"> <li>• <b>Nivelación de volumen automática:</b> Permite habilitar la reducción de cambios de volumen súbitos.</li> </ul>	Presione el botón ▲/▼ del panel de control o el botón M/ del mando a distancia para seleccionar la configuración.	Activado Desactivado
	<ul style="list-style-type: none"> <li>• <b>Configuración de altavoces:</b> Permite activar o desactivar los altavoces internos.</li> </ul>	Presione el botón ▲/▼ del panel de control o el botón M/ del mando a distancia para seleccionar la configuración.	Activado Desactivado
	<ul style="list-style-type: none"> <li>• <b>Sonido claro:</b> Permite mejorar la calidad de sonido.</li> </ul>	Presione el botón ▲/▼ del panel de control o el botón M/ del mando a distancia para seleccionar la configuración.	Activado Desactivado

## 5.3 Configuración de mosaico

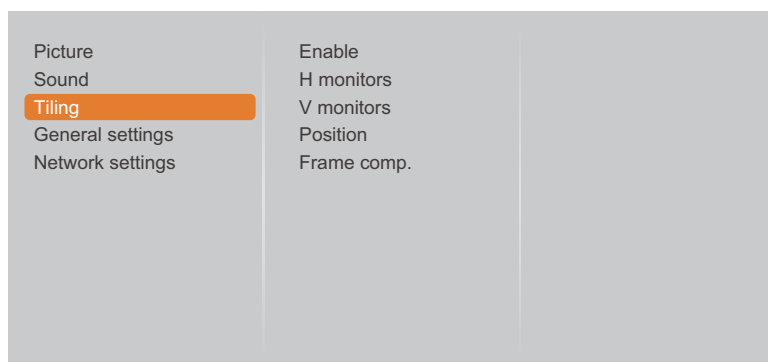

- 1 Presione el botón **MENÚ** del panel de control o el botón **↑** del mando a distancia para mostrar la ventana del menú OSD.
- 2 Seleccione **Mosaico** y, a continuación, presione el botón **ENTRADA** del panel de control o el botón **OK** del mando a distancia.
- 3 Presione el botón **▲/▼** del panel de control o el botón **M/** del mando a distancia para seleccionar una opción.

Elemento	Función	Uso	Valores
Activado	<p>Con esta función puede crear una sola matriz de gran pantalla (mural de vídeo) que conste de hasta 100 unidades de esta pantalla (hasta 10 unidades verticales y otras 10 horizontales).</p> <p>Si el mosaico está habilitado, puede definir la siguiente configuración de pantalla:</p> <ul style="list-style-type: none"> <li>• <b>Monitores H</b></li> <li>• <b>Monitores V</b></li> <li>• <b>Posición</b></li> <li>• <b>Comp. de marcos</b></li> </ul>	Presione el botón ▲/▼ del panel de control o el botón M/ del mando a distancia para seleccionar la configuración.	Desactivado Activado
Monitores H	Permite ajustar las pantallas horizontales.	Presione el botón ▲/▼ del panel de control o el botón M/ del mando a distancia para ajustar el valor.	0 a 10
Monitores V	Permite ajustar las pantallas verticales.	Presione el botón ▲/▼ del panel de control o el botón M/ del mando a distancia para ajustar el valor.	0 a 10

# AJUSTAR LA PANTALLA LCD

Elemento	Función	Uso	Valores																																										
Posición	Permite seleccionar la posición de esta pantalla en la matriz de pantallas. Consulte el Ejemplo1 y el Ejemplo2 para referencia.	Presione el botón ▲/▼ del panel de control o el botón M/ del mando a distancia para ajustar el valor.	0 a 10																																										
	<p><u>Ejemplo1:</u> matriz de 2 x 2 pantallas (4 pantallas)</p> <ul style="list-style-type: none"> <li>• Monitores H = 2 pantallas</li> <li>• Monitores V = 2 pantallas</li> </ul> <div style="text-align: center;"> <p>H monitors</p> <table border="1" style="margin: auto;"> <tr> <td style="width: 20px;"></td> <td style="width: 40px; text-align: center;">1</td> <td style="width: 40px; text-align: center;">2</td> <td style="width: 20px;"></td> </tr> <tr> <td style="width: 20px; text-align: center;">V monitors</td> <td style="width: 40px; text-align: center;">3</td> <td style="width: 40px; text-align: center;">4</td> <td style="width: 20px;"></td> </tr> </table> <p style="text-align: right; margin-right: 20px;">Position</p> </div> <p><u>Ejemplo2:</u> matriz de 5 x 5 pantallas (25 pantallas)</p> <ul style="list-style-type: none"> <li>• Monitores H = 5 pantallas</li> <li>• Monitores V = 5 pantallas</li> </ul> <div style="text-align: center;"> <p>H monitors</p> <table border="1" style="margin: auto;"> <tr> <td style="width: 20px;"></td> <td style="width: 20px; text-align: center;">1</td> <td style="width: 20px; text-align: center;">2</td> <td style="width: 20px; text-align: center;">3</td> <td style="width: 20px; text-align: center;">4</td> <td style="width: 20px; text-align: center;">5</td> <td style="width: 20px;"></td> </tr> <tr> <td style="width: 20px;"></td> <td style="text-align: center;">6</td> <td style="text-align: center;">7</td> <td style="text-align: center;">8</td> <td style="text-align: center;">9</td> <td style="text-align: center;">10</td> <td style="width: 20px;"></td> </tr> <tr> <td style="width: 20px;"></td> <td style="text-align: center;">11</td> <td style="text-align: center;">12</td> <td style="text-align: center;">13</td> <td style="text-align: center;">14</td> <td style="text-align: center;">15</td> <td style="width: 20px;"></td> </tr> <tr> <td style="width: 20px;"></td> <td style="text-align: center;">16</td> <td style="text-align: center;">17</td> <td style="text-align: center;">18</td> <td style="text-align: center;">19</td> <td style="text-align: center;">20</td> <td style="width: 20px;"></td> </tr> <tr> <td style="width: 20px;"></td> <td style="text-align: center;">21</td> <td style="text-align: center;">22</td> <td style="text-align: center;">23</td> <td style="text-align: center;">24</td> <td style="text-align: center;">25</td> <td style="width: 20px;"></td> </tr> </table> <p style="text-align: right; margin-right: 20px;">Position</p> </div>				1	2		V monitors	3	4			1	2	3	4	5			6	7	8	9	10			11	12	13	14	15			16	17	18	19	20			21	22	23	24	25
	1	2																																											
V monitors	3	4																																											
	1	2	3	4	5																																								
	6	7	8	9	10																																								
	11	12	13	14	15																																								
	16	17	18	19	20																																								
	21	22	23	24	25																																								
Comp. de marcos	Si la compensación de fotogramas está habilitada, la pantalla ajustará la imagen para compensar el ancho de los marcos de pantalla para mostrar la imagen de forma precisa.	Presione el botón ▲/▼ del panel de control o el botón M/ del mando a distancia para seleccionar la configuración.	Desactivado Activado																																										

# AJUSTAR LA PANTALLA LCD

## 5.4 Configuración general

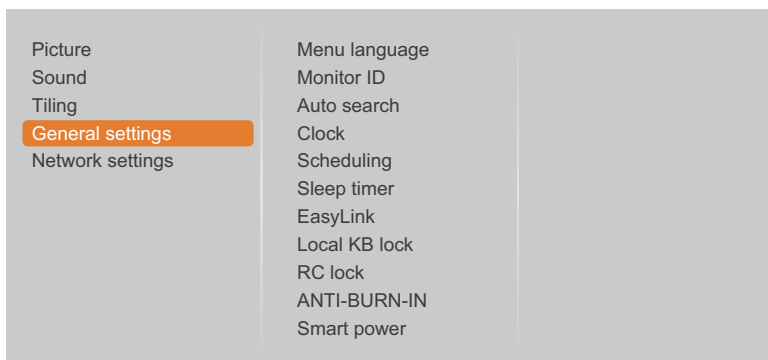

- 1 Presione el botón **MENÚ** del panel de control o el botón **⬆** del mando a distancia para mostrar la ventana del menú OSD.
- 2 Seleccione **Configuración general** y, a continuación, presione el botón **ENTRADA** del panel de control o el botón **OK** del mando a distancia.
- 3 Presione el botón **▲/▼** del panel de control o el botón **⬆/⬆** del mando a distancia para seleccionar una opción.

Elemento	Función	Uso	Valores
Idioma de menú	Elija el idioma utilizado para los menús OSD.	Presione el botón <b>▲/▼</b> del panel de control o el botón <b>⬆/⬆</b> del mando a distancia para seleccionar la configuración.	English German Traditional Chinese French Italian Spanish Russian Polish Turkish Simplified Chinese Portuguese Arabic Japanese
Identificador del monitor	Permite ajustar el número de identificación para controlar la pantalla a través de la conexión RS232C. Cada pantalla debe tener un número de identificación único cuando se conectan varias unidades de esta pantalla.	Presione el botón <b>▲/▼</b> del panel de control o el botón <b>⬆/⬆</b> del mando a distancia para ajustar el valor.	De 1 a 255
Búsqueda automática	Permite a esta pantalla detectar y mostrar fuentes de señal disponibles automáticamente.	Presione el botón <b>▲/▼</b> del panel de control o el botón <b>⬆/⬆</b> del mando a distancia para seleccionar la configuración.	Desactivado Activado Conmutación por error



# AJUSTAR LA PANTALLA LCD

Elemento	Función	Uso	Valores
Reloj	Permite establecer la fecha y hora actuales para el reloj interno de la pantalla.		
	<ul style="list-style-type: none"> <li>• <b>Horario de verano:</b> Elija el horario de verano.</li> </ul>	Presione el botón ▲/▼ del panel de control o el botón ⏪ del mando a distancia para seleccionar la configuración.	Horario de verano Hora estándar
	<ul style="list-style-type: none"> <li>• <b>Fecha:</b> Establezca la fecha actual.</li> </ul>	<ul style="list-style-type: none"> <li>• Presione el botón ▲/▼ del panel de control o el botón ⏪ del mando a distancia para establecer el mes, el día y el año.</li> <li>• Presione el botón +/- del panel de control o el botón ←/→ del mando a distancia para establecer el mes, el día y el año.</li> </ul>	Cancelar Listo
	<ul style="list-style-type: none"> <li>• <b>Hora:</b> Establezca la hora actual.</li> </ul>	<ul style="list-style-type: none"> <li>• Presione el botón ▲/▼ del panel de control o el botón ⏪ del mando a distancia para establecer las horas y los minutos.</li> <li>• Presione el botón +/- del panel de control o el botón ←/→ del mando a distancia para navegar recorrer los campos de horas y minutos.</li> </ul>	Cancelar Listo
Programación	<p>Esta función permite programar hasta 7 intervalos de tiempo programados diferentes para activar la pantalla.</p> <p>Puede establecer los siguientes campos:</p> <ul style="list-style-type: none"> <li>• La fuente de entrada que utilizará la pantalla para cada período de activación programado.</li> <li>• El tiempo para activar y desactivar la pantalla.</li> <li>• Los días de la semana para activar la pantalla.</li> </ul> <p><b>Nota:</b></p> <ul style="list-style-type: none"> <li>♦ Le recomendamos que configure la fecha y hora actuales en el menú <b>Reloj</b> antes de utilizar esta función.</li> <li>♦ Después de cambiar la opción <b>Reloj</b> en el menú <b>Configuración general</b>, necesita establecer esta programación de nuevo.</li> </ul>		
	<ul style="list-style-type: none"> <li>• <b>Estado:</b> Habilitar o deshabilitar la funcionalidad de programación.</li> </ul>	Presione el botón ▲/▼ del panel de control o el botón ⏪ del mando a distancia para seleccionar la configuración.	Desactivado Activado

# AJUSTAR LA PANTALLA LCD

Elemento	Función	Uso	Valores
Programación (continuación)	<ul style="list-style-type: none"> <li>• <b>Fuente:</b> Elija la fuente para la programación.</li> </ul>	<p>Presione el botón ▲/▼ del panel de control o el botón ↵ del mando a distancia para seleccionar la configuración.</p>	USB HDMI 1 HDMI 2 Puerto de visualización OPS de tarjeta DVI-D YPbPr AV VGA
	<ul style="list-style-type: none"> <li>• <b>A tiempo:</b> Establezca la hora en la que se activa la programación.</li> </ul>	<ul style="list-style-type: none"> <li>• Presione el botón ▲/▼ del panel de control o el botón ↵ del mando a distancia para establecer las horas y los minutos.</li> <li>• Presione el botón +/- del panel de control o el botón ←/→ del mando a distancia para navegar recorrer los campos de horas y minutos.</li> </ul>	Cancelar Listo
	<ul style="list-style-type: none"> <li>• <b>Tiempo de desconexión:</b> Establezca la hora en la que se desactiva la programación.</li> </ul>	<ul style="list-style-type: none"> <li>• Presione el botón ▲/▼ del panel de control o el botón ↵ del mando a distancia para establecer las horas y los minutos.</li> <li>• Presione el botón +/- del panel de control o el botón ←/→ del mando a distancia para navegar recorrer los campos de horas y minutos.</li> </ul>	Cancelar Listo
	<ul style="list-style-type: none"> <li>• <b>Modos de repetición:</b> Elija los días de la semana en los que se activa la programación.</li> </ul>	<ul style="list-style-type: none"> <li>• Presione el botón ▲/▼ del panel de control o el botón ↵ del mando a distancia para seleccionar el elemento.</li> <li>• Presione el botón <b>ENTRADA</b> del panel de control o el botón <b>OK</b> del mando a distancia para confirmar la selección.</li> </ul>	No repetir Cada domingo Cada lunes Cada martes Cada miércoles Cada jueves Cada viernes Cada sábado

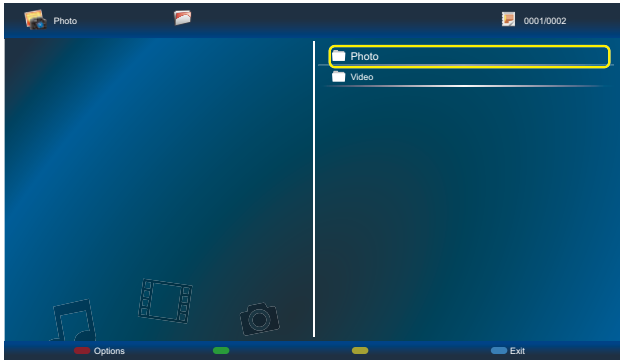
# AJUSTAR LA PANTALLA LCD

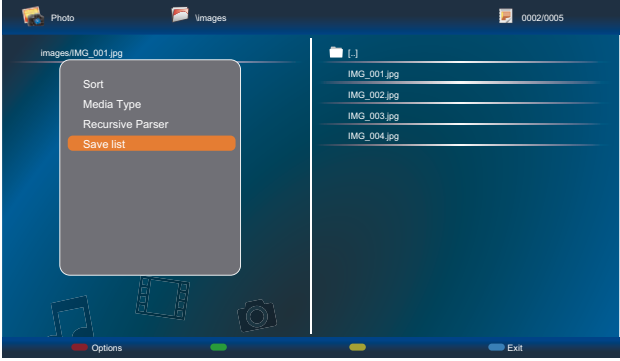
Elemento	Función	Uso	Valores
Programación (continuación)	<ul style="list-style-type: none"> <li>• <b>Configuración de reproducción:</b> Elija el archivo que desea incluir en la lista de reproducción.</li> </ul> <p><b>Nota:</b></p> <ul style="list-style-type: none"> <li>♦ Cada lista de reproducción admite hasta 30 archivos.</li> <li>♦ La lista de reproducción no se borrará después de ejecutar la opción <b>Configuración de fábrica</b>. Tiene que quitar manualmente los archivos o eliminar el archivo <code>usb_schedulinglist.txt</code> de la unidad USB.</li> </ul>	<ul style="list-style-type: none"> <li>• Presione el botón ▲/▼ del panel de control o el botón ⏏ del mando a distancia para seleccionar la configuración.</li> <li>• Presione el botón <b>ENTRADA</b> del panel de control o el botón <b>OK</b> del mando a distancia para establecer o borrar la lista de reproducción.</li> </ul> <p style="text-align: center;"><b>Vista de lista de reproducción</b></p>  <ul style="list-style-type: none"> <li>• Presione el botón  del mando a distancia y, a continuación, seleccione <b>Guardar lista</b> para guardar la lista de reproducción.</li> <li>• Presione el botón  mando a distancia para salir de la lista de reproducción y volver al menú OSD.</li> </ul> <p style="text-align: center;"><b>Guardar lista</b></p> 	
Temporizador de apagado automático	Permite apagar la pantalla después de un tiempo especificado.	Presione el botón ▲/▼ del panel de control o el botón ⏏ del mando a distancia para seleccionar la configuración.	Desactivado 5 minutos 10 minutos 15 minutos ... 240 min

# AJUSTAR LA PANTALLA LCD

Elemento	Función	Uso	Valores
EasyLink	Permite conectar y controlar dispositivos compatibles con HDMI-CEC a través del puerto HDMI a esta pantalla con el mismo mando a distancia.	Presione el botón ▲/▼ del panel de control o el botón M del mando a distancia para seleccionar la configuración.	Desactivado Activado
Autoajuste	Utilice esta función para optimizar automáticamente la pantalla de la imagen de entrada VGA. <b>Nota:</b> Esta opción solamente está disponible cuando la fuente de entrada es VGA.	Presione el botón +/- del panel de control o el botón ←/→ del mando a distancia para seleccionar la configuración.	Cancelar Iniciar
Bloqueo local KB	Permite habilitar o deshabilitar la función de teclado (botones del panel de control) de la pantalla LCD. <ul style="list-style-type: none"> <li>• <b>Desbloquear:</b> Permite habilitar la función de teclado.</li> <li>• <b>Bloquear todo:</b> Permite bloquear toda la función del teclado.</li> <li>• <b>Bloquear todo excepto volumen:</b> Permite deshabilitar toda la función de teclado excepto el botón + o -.</li> <li>• <b>Bloquear todo excepto energía:</b> Permite deshabilitar toda la función de teclado excepto el botón ⏻.</li> <li>• <b>Bloquear, excepto el volumen y la alimentación:</b> Permite deshabilitar toda la función de teclado excepto el botón +, - o ⏻.</li> </ul> <b>Nota:</b> Para deshabilitar la función Bloqueo del teclado local, presione el botón 🏠 y los botones 1 9 9 8 del mando a distancia.	Presione el botón ▲/▼ del panel de control o el botón M del mando a distancia para seleccionar la configuración.	Desbloquear Bloquear todo Bloquear todo excepto volumen Bloquear todo excepto energía Bloquear todo excepto el volumen y la alimentación

# AJUSTAR LA PANTALLA LCD

Elemento	Función	Uso	Valores
Bloqueo CR	<p>Permite habilitar o deshabilitar la función de los botones del mando a distancia.</p> <ul style="list-style-type: none"> <li>• <b>Desbloquear:</b> Permite habilitar la función de los botones del mando a distancia.</li> <li>• <b>Bloquear todo:</b> Permite bloquear las funciones de los botones del mando a distancia.</li> <li>• <b>Bloquear todo excepto volumen:</b> Permite deshabilitar todas las funciones de los botones excepto el botón <b>—</b> o <b>+</b>.</li> <li>• <b>Bloquear todo excepto energía:</b> Permite deshabilitar todas las funciones de los botones excepto el botón <b>⏻</b>.</li> <li>• <b>Bloquear, excepto el volumen y la alimentación:</b> Permite deshabilitar todas las funciones de los botones del mando a distancia excepto el botón <b>—</b>, <b>+</b>, o <b>⏻</b>.</li> </ul> <p><b>Nota:</b> Para deshabilitar la función de bloqueo del mando a distancia, presione el botón <b>⬆</b> y los botones <b>1 9 9 8</b> del mando a distancia.</p>	Presione el botón <b>▲/▼</b> del panel de control o el botón <b>⏻</b> del mando a distancia para seleccionar la configuración.	<p>Desbloquear</p> <p>Bloquear todo</p> <p>Bloquear todo excepto volumen</p> <p>Bloquear todo excepto energía</p> <p>Bloquear todo excepto el volumen y la alimentación</p>
ANTIQUEMADO	Para fuentes de entrada de vídeo, habilite la función ANTIQUEMADO para proteger la pantalla contra síntomas de “quemado” o “imágenes fantasma” cuando la pantalla no se utiliza durante 30 segundos.	Presione el botón <b>▲/▼</b> del panel de control o el botón <b>⏻</b> del mando a distancia para seleccionar la configuración.	<p>Desactivado</p> <p>Activado</p>
Energía inteligente	Elija un nivel de retroiluminación para optimizar el consumo de energía dinámico y el contraste de la imagen.	Presione el botón <b>▲/▼</b> del panel de control o el botón <b>⏻</b> del mando a distancia para seleccionar la configuración.	<p>Desactivado</p> <p>Estándar</p> <p>La mejor alimentación</p> <p>La mejor imagen</p>
Reactivación por LAN	Habilite esta función para poder encender la pantalla a través de la red.	Presione el botón <b>▲/▼</b> del panel de control o el botón <b>⏻</b> del mando a distancia para seleccionar la configuración.	<p>Desactivado</p> <p>Activado</p>
Estado de encendido	Elija el estado de la pantalla utilizado para la próxima vez que conecte el cable de alimentación.	Presione el botón <b>▲/▼</b> del panel de control o el botón <b>⏻</b> del mando a distancia para seleccionar la configuración.	<p>Activado</p> <p>Espera</p> <p>Último estado</p>



# AJUSTAR LA PANTALLA LCD

Elemento	Función	Uso	Valores
LED	Permite encender o apagar el indicador LED de la pantalla.	Presione el botón ▲/▼ del panel de control o el botón M/ del mando a distancia para seleccionar la configuración.	Desactivado Activado
Retardo de encendido	El ajuste del tiempo de retardo de encendido (en segundos) permite encender cada pantalla secuencialmente en función de su número de identificación cuando se conectan varias pantallas.	Presione el botón ▲/▼ del panel de control o el botón M/ del mando a distancia para ajustar el valor.	0 a 60
Logotipo	Cuando se habilita, el logotipo de AG Neovo se mostrará en la pantalla de inicio.	Presione el botón ▲/▼ del panel de control o el botón M/ del mando a distancia para seleccionar la configuración.	Desactivado Activado
APM	Si la función APM está habilitada y no se detecta ninguna señal, la pantalla LCD se apagará automáticamente.	Presione el botón ▲/▼ del panel de control o el botón M/ del mando a distancia para seleccionar la configuración.	Desactivado Activado
OSD de información	Cuando la función está habilitada y la pantalla se activa mientras se encuentra en el modo de espera, se muestra un menú OSD de información en la esquina superior izquierda la pantalla.	Presione el botón ▲/▼ del panel de control o el botón M/ del mando a distancia para seleccionar la configuración.	Desactivado Activado
Ver. DisplayPort	Permite establecer la versión de DisplayPort en 1.1a o 1.2. Este parámetro solamente es válido en las siguientes entradas y salidas DisplayPort. <ul style="list-style-type: none"> <li>• <b>1.1a:</b> Cambiar DisplayPort Ver. a 1.1a (opción predeterminada). La salida DisplayPort es la clonación de la entrada DisplayPort.</li> <li>• <b>1.2:</b> Cambiar DisplayPort Ver. a 1.2 para admitir MST (Multi-Stream Transport).</li> </ul> <p><b>Nota:</b> Si se muestra una pantalla negra o la visualización es anómala con la fuente DisplayPort, cambie a 1.1a y desactive y vuelva a activar la alimentación de CA.</p>	Presione el botón ▲/▼ del panel de control o el botón M/ del mando a distancia para seleccionar la configuración.	1.1a 1.2

# AJUSTAR LA PANTALLA LCD

Elemento	Función	Uso	Valores
Ventilador de refrigeración	<p>Permite establecer la operación del ventilador de refrigeración.</p> <ul style="list-style-type: none"> <li>• <b>Apagado:</b> El ventilador de refrigeración está apagado.</li> <li>• <b>Encendido:</b> El ventilador de refrigeración está encendido en todo momento mientras la pantalla LCD está en funcionamiento.</li> <li>• <b>Automático:</b> El ventilador de refrigeración se enciende cuando la temperatura de la pantalla LCD alcanza los 60 °C (140 °F).</li> </ul> <p><b>Nota:</b></p> <ul style="list-style-type: none"> <li>◆ Se mostrará un mensaje de advertencia de temperatura en la pantalla cuando la temperatura alcance los 70 °C (158 °F).</li> <li>◆ Independientemente de si el ventilador de refrigeración está encendido o apagado, dicho ventilador se enciende automáticamente si la temperatura alcanza los 70 °C (158 °F) durante tres minutos consecutivos y se muestra un mensaje de advertencia de temperatura en la pantalla durante 10 segundos. En esta situación, la pantalla LCD se apaga y el indicador LED de alimentación parpadea en rojo y verde.</li> </ul>	Presione el botón ▲/▼ del panel de control o el botón M del mando a distancia para seleccionar la configuración.	Desactivado Activado Auto
Puerto de control de red	Elija el control RS232 en OPS de tarjeta o RS232 incrustado en la pantalla.	Presione el botón ▲/▼ del panel de control o el botón M del mando a distancia para seleccionar la configuración.	RS232 RS232 OPS de tarjeta
Configuración de fábrica	Permite restablecer los parámetros predeterminados de fábrica de toda la configuración predeterminada.	Presione el botón +/- del panel de control o el botón ←/→ del mando a distancia para seleccionar la configuración.	Aceptar Cancelar

# AJUSTAR LA PANTALLA LCD

## 5.5 Configuración de red

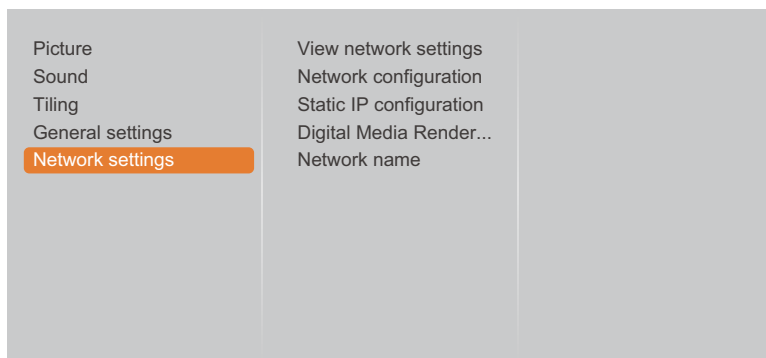

- 1 Presione el botón **MENÚ** del panel de control o el botón **⬆** del mando a distancia para mostrar la ventana del menú OSD.
- 2 Seleccione **Configuración de red** y, a continuación, presione el botón **ENTRADA** del panel de control o el botón **OK** del mando a distancia.
- 3 Presione el botón **▲/▼** del panel de control o el botón **⬆/⬆** del mando a distancia para seleccionar una opción.





Elemento	Función	Uso	Valores
Ver configuración de red	Vea el estado de la red conectada.	Presione el botón <b>ENTRADA</b> del panel de control o el botón <b>OK</b> del mando a distancia.	Cerrar
Configuración de red	Elija cómo desea que la pantalla LCD asigne las direcciones a los recursos de red.	Presione el botón <b>▲/▼</b> del panel de control o el botón <b>⬆/⬆</b> del mando a distancia para seleccionar la configuración.	DHCP y dirección IP automática Dirección IP estática
Configuración de dirección IP estática	Configure los parámetros de red, como la dirección IP, la máscara de subred, la puerta de enlace, DNS 1 y DNS 2. <b>Nota:</b> Esta función solamente se puede configurar cuando el parámetro <b>Configuración de red</b> está establecido en <b>Dirección IP estática</b> .	<ul style="list-style-type: none"> <li>• Presione el botón <b>▲/▼</b> del panel de control o el botón <b>⬆/⬆</b> del mando a distancia para seleccionar el elemento. A continuación, presione el botón <b>ENTRADA</b> del panel de control o el botón <b>OK</b> del mando a distancia para confirmar la selección.</li> <li>• Utilice los botones de número [0] ~ [9] del mando a distancia para configurar los parámetros de red.</li> <li>• Cuando la configuración se complete, presione el botón <b>ENTRADA</b> del panel de control o el botón <b>OK</b>. Presione el botón <b>+/-</b> del panel de control o el botón <b>⬆/⬆</b> del mando a distancia para seleccionar <b>Listo</b>. A continuación, presione el botón <b>ENTRADA</b> del panel de control o el botón <b>OK</b> del mando a distancia para guardar la configuración.</li> </ul>	Dirección IP Máscara de red Puerta de enlace DNS 1 DNS 2

# AJUSTAR LA PANTALLA LCD

Elemento	Función	Uso	Valores
Modelizador multimedia digital - DMR	Habilite esta función para permitir a la pantalla recibir archivos multimedia procedentes del dispositivo conectado de la red.	Presione el botón ▲/▼ del panel de control o el botón M del mando a distancia para seleccionar la configuración.	Desactivado Activado
Nombre de la red	En la conexión de varias pantallas, puede cambiar el nombre a cada una de ellas para identificarlas fácilmente.	<ul style="list-style-type: none"> <li>• Presione el botón <b>ENTRADA</b> del panel de control o el botón <b>OK</b> del mando distancia en el campo del nombre de red para abrir el teclado en pantalla.</li> <li>• Utilice el teclado en pantalla para especificar el nombre. Cuando termine, seleccione <b>Listo</b> y, a continuación, presione el botón <b>ENTRADA</b> del panel de control o el botón <b>OK</b> del mando a distancia.</li> <li>• Cuando la configuración se haya completado, presione el botón <b>+/-</b> del panel de control o el botón <b>←/→</b> del mando a distancia para seleccionar <b>Listo</b>. A continuación, presione el botón <b>ENTRADA</b> del panel de control o el botón <b>OK</b> del mando a distancia para guardar la configuración.</li> </ul>	N/A

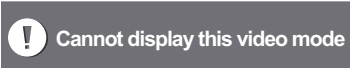
# CAPÍTULO 6: APÉNDICE

## 6.1 Mensajes de advertencia

Mensajes de advertencia	Causa	Solución
	La resolución de la tasa de actualización de la tarjeta de gráficos del equipo está establecida en un valor demasiado alto.	<ul style="list-style-type: none"><li>• Cambie la resolución o la tasa de actualización de la tarjeta de gráficos.</li></ul>
	La pantalla LCD no puede detectar la señal de fuente de entrada.	<ul style="list-style-type: none"><li>• Compruebe si la fuente de entrada está encendida.</li><li>• Compruebe si el cable de señal está correctamente conectado.</li><li>• Compruebe si alguno de los contactos del conector del cable está doblado o roto.</li></ul>
	El usuario ha bloqueado la operación mediante los botones del panel de control.	<ul style="list-style-type: none"><li>• Deshabilite la función Bloqueo local KB. Consulte la página 59.</li></ul>
	El usuario ha bloqueado la operación mediante los botones del mando a distancia.	<ul style="list-style-type: none"><li>• Deshabilite la función de bloqueo del mando a distancia. Consulte la página 60.</li></ul>

# APÉNDICE

## 6.2 Compatibilidad con dispositivos USB

Formatos de subtítulos de vídeo USB (para subtítulos de idioma, etc.).

Extensiones de archivo	Contenedor	Códec de vídeo	Resolución máxima	Tasa máxima de fotogramas (fps)	Tasa máxima de bits (Mbps)	Códec de audio
.mpg mpeg .vob	PS	MPEG-1	1920x1080	25p,30p,50i,60i	30	MPEG-1(L1&L2), MPEG-1,2,2.5 L3, AAC/HE-AAC(v1&v2), DVD-PCM,AC3
		MPEG-2	1920x1080	25p,30p,50i,60i	30	
		MPEG-4 ASP	1920x1080	25p,30p,50i,60i	30	
		H.264	1920x1080	25p,30p,50p,60p,60i	30	
.ts	TS	MPEG-2	1920x1080	25p,30p,50i,60i	30	MPEG-1(L1&L2), MPEG-1,2,2.5 L3, AAC/HE-AAC (v1&v2), AC3,E-AC3, Dolby Pulse
		MPEG-4 ASP	1920x1080	25p,30p,50i,60i	30	
		H.264	1920x1080	25p,30p,50p,60p,60i	30	
		MVC	1920x1080i@field rate=50, 60Hz 1920x1080p@frame rate=24, 25,30Hz 1280x720p@frame rate=50, 60Hz	-	30	
.ts .m2ts .mts .mt2	MaTS TTS	MPEG-2	1920x1080	25p,30p,50i,60i	30	MPEG-1(L1&L2), MPEG-1,2,2.5 L3, AAC/HE-AAC (v1&v2), AC3,E-AC3, Dolby Pulse
		MPEG-4 ASP	1920x1080	25p,30p,50i,60i	30	
		H.264	1920x1080	25p,30p,50p,60p,60i	30	
		MVC	1920x1080i @ field rate=50, 60Hz 1920x1080p @ frame rate=24, 25,30Hz 1280x720p @ frame rate=50, 60Hz	-	30	
.ts .m2ts .mts	AVCHD	MPEG-2	1920x1080	25p,30p,50i,60i	30	MPEG-1(L1&L2), MPEG-1,2,2.5 L3, AAC/HE-AAC (v1&v2), AC3,E-AC3, Dolby Pulse
		MPEG-4 ASP	1920x1080	25p,30p,50i,60i	30	
		H.264	1920x1080	25p,30p,50p,60p,60i	30	

# APÉNDICE

Extensiones de archivo	Contenedor	Códec de vídeo	Resolución máxima	Tasa máxima de fotogramas (fps)	Tasa máxima de bits (Mbps)	Códec de audio
.ts .m2ts .mts	AVCHD	MVC	1920x1080i@field rate=50, 60Hz 1920x1080p@frame rate=24, 25,30Hz 1280x720p @ frame rate=50, 60Hz	-	30	MPEG-1(L1&L2), MPEG-1,2,2.5 L3, AAC/HE-AAC (v1&v2), AC3,E-AC3, Dolby Pulse
.m4v	M4V	H.264	1920x1080	25p,30p,50p,60p,60i	30	AAC
.ism/Manifest .mpd	frag MP4	H.264	1920x1080	25p,30p,50p,60p,60i	30	AAC/HE- AAC(v1&v2), AC3,E- AC3,WMA, WMA-PRO
		MVC	1920x1080i@field rate=50, 60Hz 1920x1080p@frame rate=24, 25,30Hz 1280x720p @ frame rate=50, 60Hz	-	30	
.mp4	MP4	MPEG-4 ASP	1920x1080	25p,30p,50i,60i	30	AAC/HE- AAC(v1&v2), AC3,E- AC3,WMA, WMA-PRO
		H.264	1920x1080		30	
		MVC	1920x1080i@field rate=50, 60Hz 1920x1080p@frame rate=24, 25,30Hz 1280x720p @ frame rate=50, 60Hz	-	30	
		WMV9/ VC1	1920x1080	30p,60i	30	
.mkv .mk3d	MKV	MPEG-4 ASP	1920x1080	25p,30p,50i,60i	30	MPEG-1(L1&L2), MPEG-1,2,2.5 L3, AAC/HE-AAC (v1&v2), AC3,E-AC3, WMA, WMA-PRO
		H.264	1920x1080		30	

# APÉNDICE

## Formatos multimedia USB

Extensiones de archivo	Contenedor	Códec de vídeo	Resolución máxima	Frecuencia (kHz)	Tasa máxima de bits (Mbps)	Códec de audio
.mp3	MP3	-	-	48	384	MPEG-1,2,2.5 L3
.wma .asf	WMA (V2 hasta V9.2)	-	-	48	192	WMA
.wma	WMA Pro	-	-	96	768	WMA, WMA Pro
.wav(PC)	LPCM	-	-	192	768	LPCM
.aif(mac) .aiff(mac)	LPCM	-	-	192	768	LPCM
.aac .mp4 .m4a	AAC	-	-	48	1024	AAC, HE-AAC(v1&v2)
.pls .m3u	Playlists	-	-	-	-	-
.m4a	M4A	-	-	48	1024	AAC, HE-AAC(v1&v2)

### Nota:

- ◆ El sonido o vídeo puede que no funcione si el contenido tiene una tasa de bits o una tasa de fotogramas estándar superior al número de fotogramas/segundo compatible que figura en la tabla anterior.
- ◆ El contenido de vídeo con una tasa de bits o una tasa de fotogramas superior a la tasa especificada en la tabla anterior, puede dar lugar a un vídeo irregular durante la reproducción.



# APÉNDICE

## 6.3 Resoluciones admitidas

### Resolución VGA:

Resolución estándar	Resolución activa		Tasa de actualización	Frecuencia de píxel	Relación de aspecto	Significado
	Píxeles horizontales	Líneas verticales				
VGA	640	480	60 Hz	25,175 MHz	4:3	Video Graphics Array
			72 Hz	31,5 MHz		
			75 Hz	31,5 MHz		
WVGA	720	400	70 Hz	33,75 MHz	16:9	Wide Video Graphics Array
SVGA	800	600	60 Hz	40 MHz	4:3	Súper VGA
			75 Hz	49,5 MHz		
XGA	1024	768	60 Hz	65 MHz	4:3	Extended Graphic Array
			75 Hz	78,75 MHz		
WXGA	1280	768	60 Hz	79,5 MHz	5:3	Wide XGA
WXGA	1280	800	60 Hz	79,5 MHz	16:10	Wide XGA
SXGA	1280	960	60 Hz	108 MHz	4:3	Súper XGA
SXGA	1280	1024	60 Hz	108 MHz	5:4	Súper XGA
WXGA	1360	768	60 Hz	85,5 MHz	16:9	Wide XGA
WXGA	1366	768	60 Hz	85,5 MHz	16:9	Wide XGA
UXGA	1600	1200	60 Hz	162 MHz	4:3	Ultra XGA
HD1080	1920	1080	60 Hz	148,5 MHz	16:9	HD1080

### Resolución de TV de definición estándar (SDTV):

Resolución estándar	Resolución activa		Tasa de actualización	Frecuencia de píxel	Relación de aspecto	Significado
	Píxeles horizontales	Líneas verticales				
480i	720	480	29,97 Hz	13,5 MHz	4:3	Norma NTSC modificada
480p			59,94 Hz	27 MHz		
576i	720	576	25 Hz	13,5 MHz	4:3	Norma PAL modificada
576p			50 Hz	27 MHz		

### Resolución de TV de alta definición (HDTV)

Resolución estándar	Resolución activa		Tasa de actualización	Frecuencia de píxel	Relación de aspecto	Significado
	Píxeles horizontales	Líneas verticales				
720p	1280	720	50 Hz	74,25 MHz	16:9	Modo normalmente DVB
			60 Hz			
1080i	1920	1080	25 Hz	74,25 MHz	16:9	Modo normalmente ATSC
			30 Hz			
1080p	1920	1080	50 Hz	148,5 MHz	16:9	Modo normalmente ATSC
			60 Hz			

### Resolución UHD TV:

Resolución UHD TV	Resolución activa		Tasa de actualización	Frecuencia de píxel	Relación de aspecto	Significado
	Píxeles horizontales	Líneas verticales				
	3840	2160	30 Hz	297 MHz	16:9	Aplicación de mural de vídeo.

#### Nota:

- ♦ La resolución UHD solamente se admite en matrices de mural de vídeo. Cada pantalla individual LCD admite una resolución máxima de 1080p.

#### Pautas generales:

- La calidad del texto de PC es óptima en el modo 1080 HD (1920 x 1080, 60 Hz).
- La pantalla de PC puede parecer diferente en función del fabricante y de la versión concreta de Windows.
- Compruebe el manual de instrucciones de su PC para obtener información sobre cómo conectar su PC a una pantalla.
- Si existe un modo de selección de frecuencia vertical y horizontal, elija 60 Hz (vertical) y 31,5 KHz (horizontal). En algunos casos, pueden aparecer señales anómalas (como rayas) en la pantalla cuando la alimentación de su PC se desconecta (o si su PC se apaga). En tal caso, presione el botón [ENTRADA] para entrar en el modo de vídeo. Asimismo, asegúrese de que su PC está conectado.
- Cuando las señales sincrónicas horizontales parezcan defectuosas en el modo RGB, compruebe el modo de ahorro de energía de su PC o las conexiones de cable.
- La tabla de configuraciones de la pantalla cumple las normas IBM/VESA y se basa en la entrada analógica.
- El modo de compatibilidad de DVI se considera el modo de soporte de compatibilidad de PC.
- El mejor valor para la frecuencia vertical para cada modo es 60 Hz.

## 6.4 Limpieza

### Precauciones que debe tener cuando use la pantalla

- No aproxime las manos, la cara ni ningún objeto a los orificios de ventilación de la pantalla. La parte superior de la pantalla suele calentarse debido a la alta temperatura que alcanza el aire que escapa a través de los orificios de ventilación. Se pueden producir quemaduras o heridas si aproxima cualquier parte del cuerpo. Si coloca un objeto junto a la parte superior de la pantalla también puede resultar dañado a causa del calor.
- Asegúrese de desconectar todos los cables antes de trasladar la pantalla. Si traslada la pantalla con los cables conectados, estos pueden resultar dañados y se puede producir un incendio o generarse descargas eléctricas.
- Desconecte el cable de alimentación de la toma de corriente eléctrica como precaución de seguridad antes de realizar cualquier tipo de limpieza o tarea de mantenimiento.

### Instrucciones de limpieza del panel frontal



- El panel frontal de la pantalla tiene un tratamiento especial. Limpie la superficie con cuidado con un paño adecuado para estos fines o un paño suave y que no esté deshilachado.
- Si la superficie termina ensuciándose, ponga en remojo un paño suave que no esté deshilachado en una solución de detergente suave. Escurra el paño para eliminar el exceso de líquido. Pase el paño por la superficie de la pantalla para limpiarla. A continuación, use un paño seco del mismo tipo para secarla.
- No arañe ni golpee la superficie del panel con los dedos u objetos duros de ningún tipo.
- No use sustancias volátiles como pulverizadores, disolventes o diluyentes.

### Instrucciones para limpiar la carcasa

- Si la carcasa se ensucia, límpiela con un paño suave y seco.
- Si la carcasa está muy sucia, ponga en remojo un paño suave que no esté deshilachado en una solución de detergente suave. Escurra el paño para eliminar tanta humedad como sea posible. Limpie la carcasa. Pase otro paño por la superficie hasta que se seque.
- No deje que el agua ni ningún otro líquido entre en contacto con la superficie de la pantalla. Si el agua o la humedad entra en la unidad, pueden surgir problemas de funcionamiento o eléctricos así como descargas eléctricas.
- No arañe ni golpee la carcasa con los dedos u objetos duros de ningún tipo.
- No use sustancias volátiles como pulverizadores, disolventes o diluyentes en la carcasa.
- No coloque ningún objeto de goma o PVC junto a la carcasa durante prolongados períodos de tiempo.

# APÉNDICE

## 6.5 Solucionar problemas

Síntoma	Causa posible	Solución
No se muestra ninguna imagen	<ul style="list-style-type: none"> <li>El interruptor de alimentación principal situado en la parte posterior de la pantalla no está conectado.</li> <li>La entrada seleccionada no tiene conexión.</li> <li>La pantalla se encuentra en el modo de espera.</li> </ul>	<ol style="list-style-type: none"> <li>Enchufe el cable de alimentación.</li> <li>Asegúrese de que la alimentación está conectada.</li> <li>Enchufe una conexión de señal a la pantalla.</li> </ol>
Se muestran interferencias en la pantalla o se escucha ruido	La causa de estas anomalías reside en los aparatos eléctricos o luces fluorescentes de los alrededores.	Traslade la pantalla a otra ubicación para ver si la interferencia se reduce.
El color no es normal	El cable de señal no está conectado correctamente.	Asegúrese de que el cable de señal está conectado firmemente a la parte posterior de la pantalla.
La imagen aparece distorsionada con patrones no habituales	<ul style="list-style-type: none"> <li>El cable de señal no está conectado correctamente.</li> <li>El cable de señal supera las propiedades de la pantalla.</li> </ul>	<ul style="list-style-type: none"> <li>Asegúrese de que el cable de señal está conectado firmemente.</li> <li>Compruebe si la fuente de señal de vídeo supera el intervalo de la pantalla. Compruebe las especificaciones en la sección de especificaciones de la pantalla.</li> </ul>
La imagen de la pantalla no ocupa toda la pantalla	El formato de imagen no está establecido correctamente.	Presione el botón  y seleccione <b>Zoom automático</b> .
Se escucha sonido pero no hay imagen	El cable de señal de la fuente no está correctamente conectado.	Asegúrese de que las entradas de vídeo y sonido están correctamente conectadas.
Se ve la imagen pero no se escucha el sonido	<ul style="list-style-type: none"> <li>El cable de señal de la fuente no está correctamente conectado.</li> <li>El volumen está establecido en su valor mínimo.</li> <li>La función <b>SILENCIO</b> está activada.</li> <li>No hay un altavoz externo conectado.</li> </ul>	<ul style="list-style-type: none"> <li>Asegúrese de que las entradas de vídeo y sonido están correctamente conectadas.</li> <li>Presione el botón <b>+</b> o <b>-</b> para escuchar el sonido.</li> <li>Desactive la función <b>SILENCIO</b> mediante el botón .</li> <li>Conecte los altavoces externos y ajuste el volumen a un nivel adecuado.</li> </ul>
Algunos elementos de la imagen no se iluminan	Es posible que algunos píxeles de la pantalla no se iluminen.	Esta pantalla está fabricada con tecnología de alta precisión. Sin embargo, en ocasiones, es posible que algunos píxeles de la pantalla no puedan mostrarse. Esto no es un problema de funcionamiento.
Se pueden ver imágenes fantasma en la pantalla después de encenderla. (Ejemplos de imágenes estáticas: logotipos, videojuegos, imágenes de PC e imágenes mostradas en el modo normal 4:3)	Una imagen estática se muestra durante un prolongado período de tiempo.	No deje que una imagen estática se muestre en pantalla durante un prolongado período de tiempo ya que podrían darse imágenes fantasma en la pantalla.

## 6.6 Transportar la pantalla LCD

Si tiene que transportar la pantalla LCD para repararla o trasladarla, colóquela en su caja de cartón original.

- 1 Coloque todos los accesorios en la caja (si es necesario).
- 2 Coloque la almohadilla de espuma inferior dentro de la caja inferior (a).
- 3 Coloque la pantalla LCD boca abajo dentro de la caja.
- 4 Coloque la almohadilla de espuma superior en la parte superior de la pantalla LCD.
- 5 Coloque la caja de accesorios en el área designada (si es necesario).
- 6 Coloque la caja superior (b) en la pantalla LCD.
- 7 Fije la caja superior en la caja inferior con los bloqueos suministrados (c).

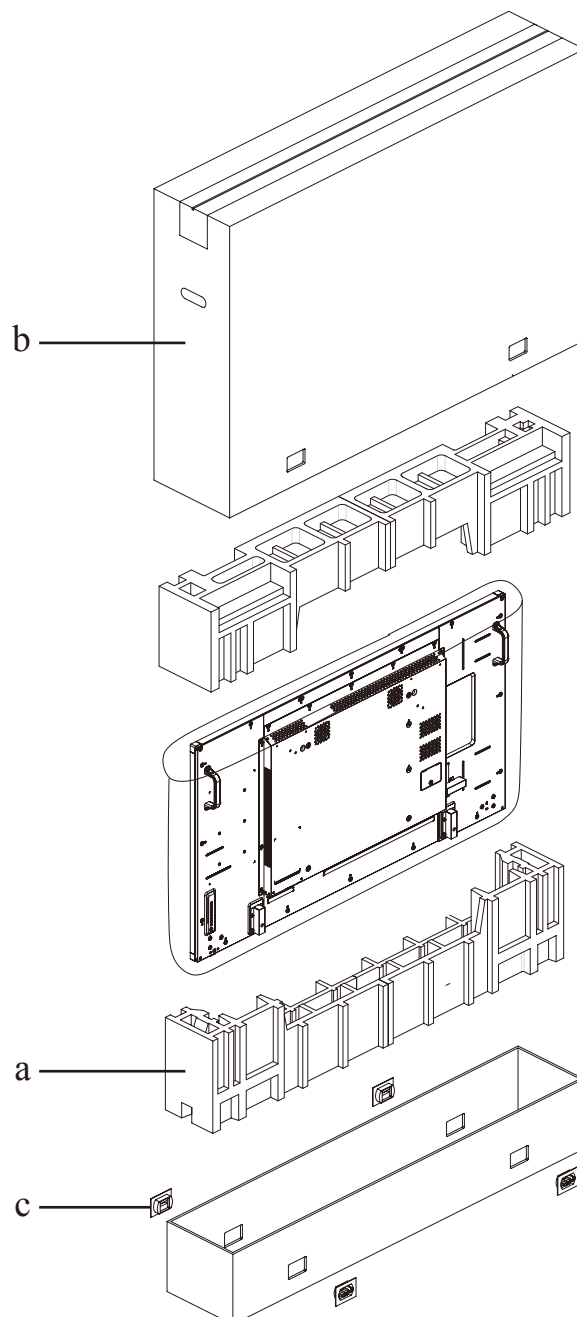

# CAPÍTULO 7: ESPECIFICACIONES

## 7.1 Especificaciones de la pantalla

		PD-42	PD-49	PD-55
Panel	Panel Type	LED-Backlit TFT LCD (IPS Technology)	LED-Backlit TFT LCD (IPS Technology)	LED-Backlit TFT LCD (IPS Technology)
	Panel Size	41.9"	48.5"	54.6"
	Max. Resolution	FHD 1920 x 1080	FHD 1920 x 1080	FHD 1920 x 1080
	Pixel Pitch	0.483 mm	0.559 mm	0.630 mm
	Brightness	700 cd/m <sup>2</sup>	700 cd/m <sup>2</sup>	700 cd/m <sup>2</sup>
	Contrast Ratio	1300:1	1300:1	1300:1
	Viewing Angle (H/V)	178°/178°	178°/178°	178°/178°
	Display Colour	1.07B	1.07B	1.07B
	Response Time	5 ms	5 ms	5 ms
Frequency (H/V)	H Freq.	31 kHz-92 kHz	31 kHz-92 kHz	31 kHz-92 kHz
	V Freq.	48 Hz-85 Hz	48 Hz-85 Hz	48 Hz-85 Hz
Input	DisplayPort	1.2 x 1	1.2 x 1	1.2 x 1
	HDMI	1.3b x 2	1.3b x 2	1.3b x 2
	DVI	24-Pin DVI-D	24-Pin DVI-D	24-Pin DVI-D
	VGA	15-Pin D-Sub x 1	15-Pin D-Sub x 1	15-Pin D-Sub x 1
	Component	BNC x 1	BNC x 1	BNC x 1
	Composite	BNC x 1	BNC x 1	BNC x 1
Output	DisplayPort	1.2 x 1	1.2 x 1	1.2 x 1
	DVI	29-Pin DVI-I x 1 (VGA/HDMI/OPS)	29-Pin DVI-I x 1 (VGA/HDMI/OPS)	29-Pin DVI-I x 1 (VGA/HDMI/OPS)
External Control	IR In/Out	3.5 mm Phone Jack	3.5 mm Phone Jack	3.5 mm Phone Jack
	RS232 In/Out	2.5 mm Phone Jack	2.5 mm Phone Jack	2.5 mm Phone Jack
	LAN (RJ45)	Yes	Yes	Yes
Other Connectivity	USB	2.0 x 1 (Service Port / Media Playback)	2.0 x 1 (Service Port / Media Playback)	2.0 x 1 (Service Port / Media Playback)
	OPS Slot	Yes	Yes	Yes
Audio	Audio In	Stereo Audio Jack (3.5 mm) x 1 Stereo Audio Jack (RCA) x 1	Stereo Audio Jack (3.5 mm) x 1 Stereo Audio Jack (RCA) x 1	Stereo Audio Jack (3.5 mm) x 1 Stereo Audio Jack (RCA) x 1
	Audio Out	Stereo Audio Jack (3.5 mm) x 1	Stereo Audio Jack (3.5 mm) x 1	Stereo Audio Jack (3.5 mm) x 1
	Internal Speakers	10W x 2	10W x 2	10W x 2
	Speaker Output (RMS)	10W x 2	10W x 2	10W x 2
Power	Power Supply	Internal	Internal	Internal
	Power Requirements	AC 100-240V, 50/60 Hz	AC 100-240V, 50/60 Hz	AC 100-240V, 50/60 Hz
	On Mode	118W (On)	131W (On)	148W (On)
	Standby Mode	< 0.5W	< 0.5W	< 0.5W
	Off Mode	< 0.3W	< 0.3W	< 0.3W
Operating Conditions	Temperature	0°C-40°C (32°F-104°F)	0°C-40°C (32°F-104°F)	0°C-40°C (32°F-104°F)
	Humidity	20%-80% (non-condensing)	20%-80% (non-condensing)	20%-80% (non-condensing)
Storage Conditions	Temperature	-20°C-60°C (-4°F-140°F)	-20°C-60°C (-4°F-140°F)	-20°C-60°C (-4°F-140°F)
	Humidity	5%-90% (non-condensing)	5%-90% (non-condensing)	5%-90% (non-condensing)
Mounting	VESA FPMPMI	Yes (200 x 200 mm)	Yes (400 x 400 mm)	Yes (400 x 400 mm)
Security	Kensington Security Slot	Yes	Yes	Yes

# ESPECIFICACIONES

		PD-42	PD-49	PD-55
Dimensions	Product w/o Base (W x H x D)	946.9 x 541.0 x 71.1 mm (37.3" x 21.3" x 2.8")	1092.8 x 623.0 x 71.1 mm (43.0" x 24.5" x 2.8")	1228.6 x 699.4 x 71.1 mm (48.4" x 27.5" x 2.8")
	Packaging (W x H x D)	1123.0 x 743.0 x 203.0 mm (44.2" x 29.3" x 8.0")	1308.0 x 846.0 x 203.0 mm (51.5" x 33.3" x 8.0")	1444.0 x 922.0 x 223.0 mm (56.9" x 36.3" x 8.8")
Weight	Product w/o Base	15.3 kg (33.7 lb)	19.0 kg (41.9 lb)	24.7 kg (54.5 lb)
	Packaging	19.6 kg (43.2 lb)	25.0 kg (55.1 lb)	31.2 kg (68.8 lb)

## Nota:

- ◆ Todas las especificaciones están sujetas a cambio sin previo aviso.

## 7.2 Dimensiones físicas

### 7.2.1 Dimensiones PD-42

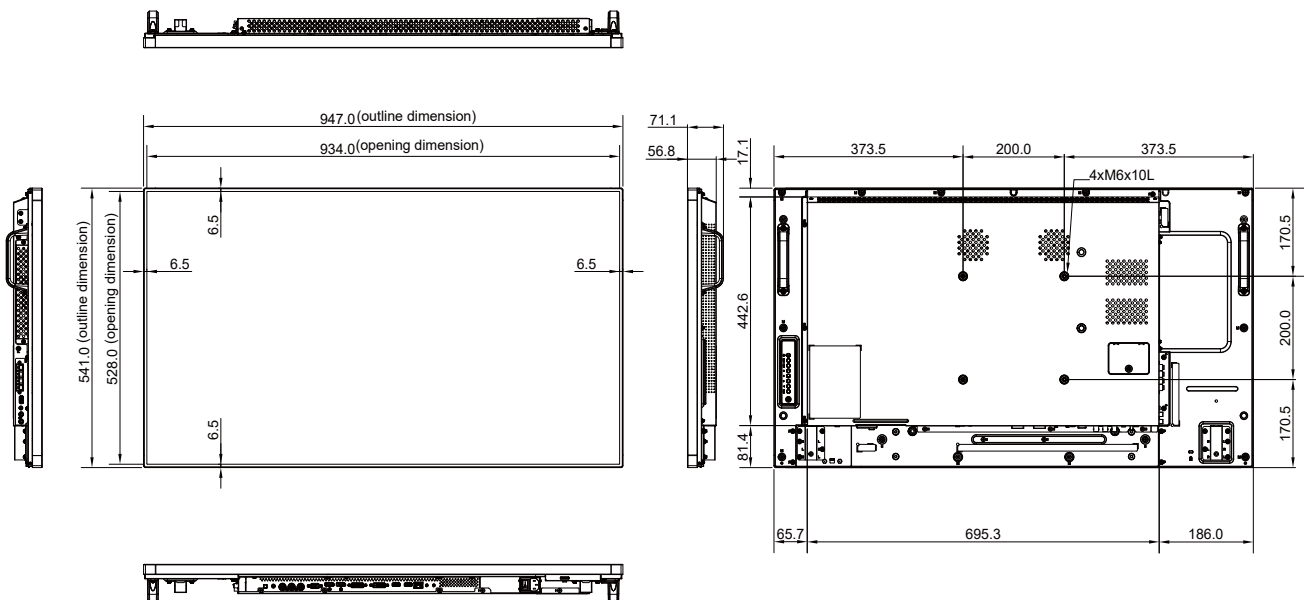

# ESPECIFICACIONES

## 7.2.2 Dimensiones PD-49

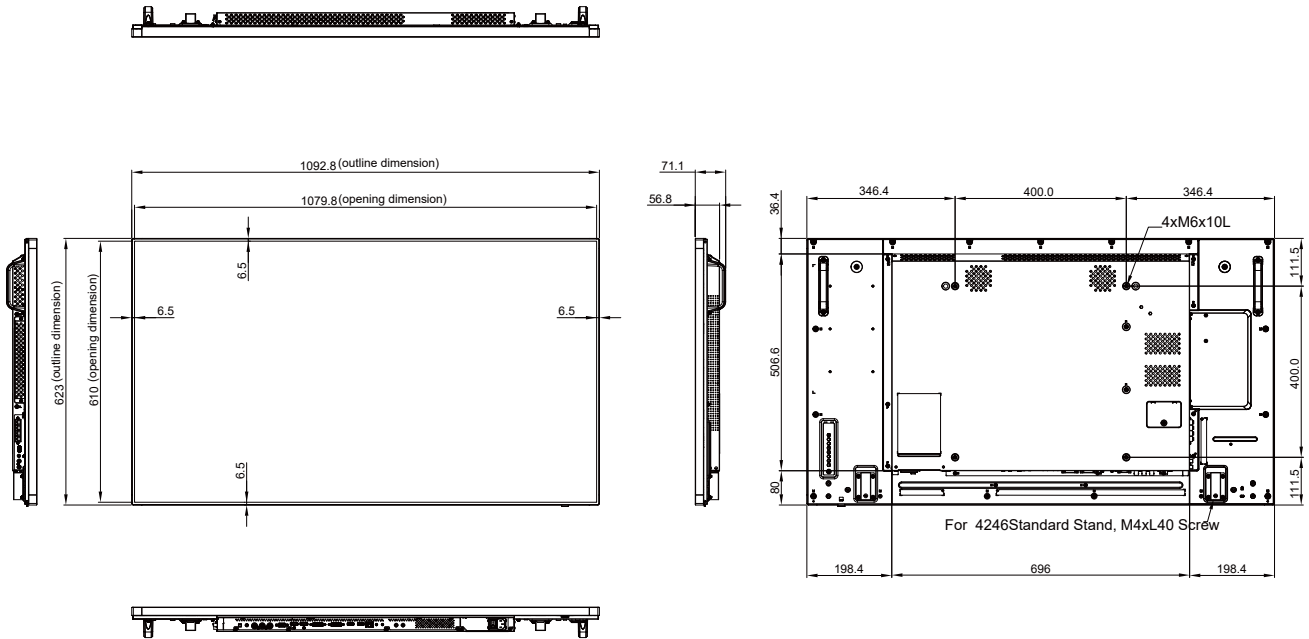

## 7.2.3 Dimensiones PD-55

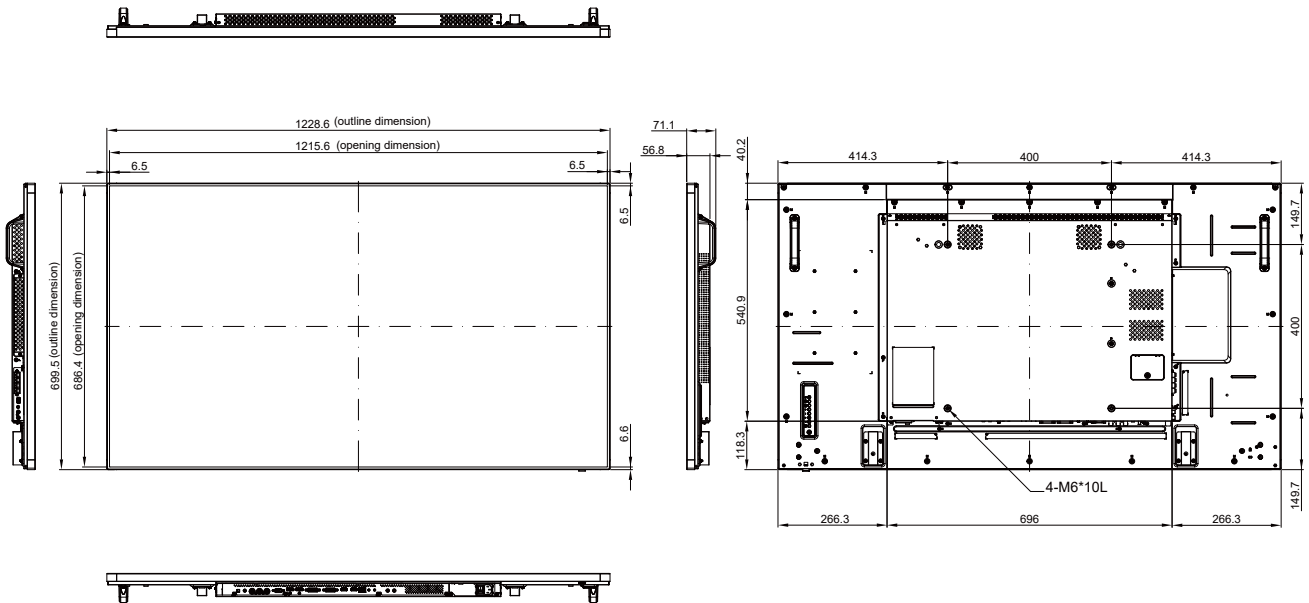

### AG Neovo

Company Address: 5F-1, No. 3-1, Park Street, Nangang District, Taipei, 11503, Taiwan.

Copyright © 2021 AG Neovo. All rights reserved.

PD-42/49/55 Eprel registration number: 532065/532080/431802

PD5500/PD4900/PD4200\_UM\_V012